

Wandeinbau-Wandauslauf LINUS

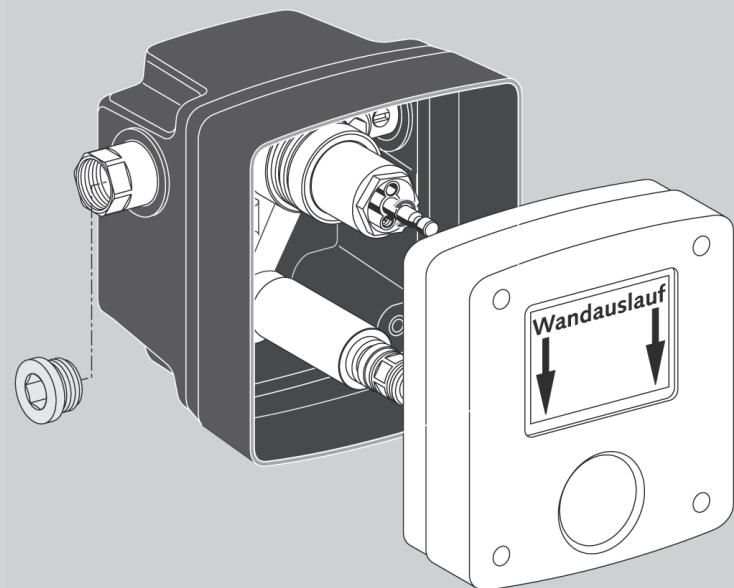

Ⓓ Montageanleitung Rohbauset

- Masterbox WB-SC-M
Selbstschluss - Mischwasser
Art.-Nr. 01 828 06 99
- Masterbox WB-SC-V
Selbstschluss - vorgemischtes Wasser
Art.-Nr. 01 829 06 99

Ⓝ Montagehandleiding inbouwset

- Masterbox WB-SC-M
Zelfsluitend - Mengwater
Art.-Nr. 01 828 06 99
- Masterbox WB-SC-V
Zelfsluitend - Voorgemengd water
Art.-Nr. 01 829 06 99

Ⓕ Instructions de montage set à encastrer

- Masterbox WB-SC-M
Temporisée - Eau mélangé
Réf. 01 828 06 99
- Masterbox WB-SC-V
Temporisée - Eau pré mélangé
Réf. 01 829 06 99

Ⓖ Assembly instructions for raw work kit

- Masterbox WB-SC-M
Self-closing - Mix water
Item no. 01 828 06 99
- Masterbox WB-SC-V
Self-closing - Premixed water
Item no. 01 829 06 99

Ⓔ Instrucciones kit de montaje

- Masterbox WB-SC-M
Cierre automático - agua mezclada
Art. No. 01 828 06 99
- Masterbox WB-SC-V
Cierre automático - agua premezclada
Art. No. 01 829 06 99



Technische Daten:

Fließdruck (min. - max.): 1,0 - 5,0 bar

Durchfluss (empfohlen): 0,15 l/s (9l/min)

Durchfluss (min. - max.): 0,1 - 0,3 l/s (Laufzeiten verändern sich)

Temperatur: 10 °C - 45 °C (Verbrühgefahr beachten)

Temperatur max.: 70 °C (kurzzeitig z. B. für thermische Desinfektion - **ACHTUNG:** Verbrühgefahr!)

Installationshinweise:

Es ist für eine ausreichende Dimensionierung entsprechend der DIN 1988 Teil 3, bzw. EN 806-3 zu sorgen. Die DIN 1988 Teil 4 (Schutz des Trinkwassers, Einhaltung der Trinkwassergüte) sowie die EN 1717 (Schutz des Trinkwassers vor Verunreinigungen in Trinkwasser-Installationen) sind zu beachten.

Wasserqualitäten:

Die SCHELL Wandeinbau-Wandauslauf-Armaturen sind für den Einsatz in Trinkwassersystemen nach der Trinkwasserverordnung 2001 geeignet. Systembedingt sind innerhalb der Armaturen empfindliche Baugruppen, die vor Schmutzpartikel und Kalkablagerungen geschützt werden müssen. Gegebenenfalls sind Rückspülfilter und Entkalkungsanlagen (Wasser ab 10° dH) vorzusehen. Der Betrieb der Armaturen mit Mineralwässern deren Inhaltsstoffe zur Ausflockung neigen, oder die besonders aggressiv gegen Metallwerkstoffe sind, ist nur nach Freigabe möglich.

Allgemeine Montagehinweise:

Korrosionssichere Rohrwerkstoffe einsetzen. Gewinde nur mit zugelassenen Dichtmitteln (Teflonband) abdichten. Übliche Drehmomente nicht überschreiten!

Selten genutzte Armaturen:

Rohrführung so wählen, dass kein Stagnationswasser entstehen kann (Ringinstallation). Gegebenenfalls hinter Armaturen Spülventile vorsehen. Bei Nutzung nach längeren Betriebspausen Wasser ablaufen lassen (siehe Empfehlung Umweltbundesamt).

Schutz gegen Legionellen:

Bei Gefahr hoher Legionellenkonzentrationen zur thermischen Desinfektion Maßnahmen entsprechend DVGW Arbeitsblatt W 551 vorsehen. Besondere Beachtung bei Installationen für Personen mit Immunschwächen.

Hinweise bei der Inbetriebnahme:

Jede Armatur ist einer Druckprobe nach der Installation zu unterziehen, die Druckprobe möglichst mit Druckluft durchführen. Die Temperatureinstellung des Thermostaten ist zu überprüfen, Heißwassersperre (38 °C ± 1 °K).

Armaturen mit Temperaturbegrenzung:

ACHTUNG: Kein Verbrühschutz! Temperaturmischverhältnis ändert sich bei höheren Heißwassertemperaturen.

Gegebenenfalls Zentralthermostate vorsehen.

Armaturen für vorgemischtes Wasser:

Betriebstemperaturen der Warmwasserversorgung sind so zu wählen, dass keine Verbrühgefahr entstehen kann.

Gegebenenfalls Zentralthermostate vorsehen.

Außenaufstellung:

ACHTUNG: Bei Frostgefahr Armatur entleeren! Funktionsbauteile ausbauen oder Armatur mit Heißband dauerhaft schützen.

Hinweis gilt nur für die Selbstschlussarmaturen WB-SC-M und WB-SC-V:

Alle Armaturen sind werksseitig auf Funktion geprüft und auf eine Laufzeit von ca. 15 - 20 s bei folgenden Werten eingestellt:

1. Fließdruck: 3 bar
2. Mischwassertemperatur: 38 °C
3. Durchfluss Duschkopf: 10 l/min

Andere Drücke, Durchflüsse und Temperaturänderungen führen zu anderen Laufzeiten:

1. Laufzeitänderungen durch Fließdruckänderungen

Höherer Druck - kürzere Laufzeit

Niedriger Druck - längere Laufzeit

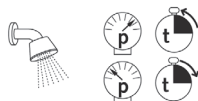

2. Laufzeitänderungen durch andere Durchflüsse

Niedrigerer Durchfluss - kürzere Laufzeit Druck

Höherer Durchfluss - längere Laufzeit



3. Laufzeitänderungen durch Temperaturänderungen

Niedrigere Temperatur - längere Laufzeit

Höhere Temperatur - kürzere Laufzeit

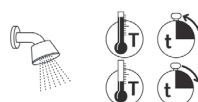

Die Laufzeiteinstellung kann über die Reguliernadel bei 3 bar

Fließdruck zwischen ca. 5 und ca. 20 s eingestellt werden.

Laufzeitschwankungen resultierend aus Druckschwankungen innerhalb des Versorgungsnetzes sind üblich.



Technische gegevens:

Werdruk (min. - max.): 1,0 - 5,0 bar

Debiet (aangeraden): 0,15 l/s (9l/min.)

Debiet (min. - max.): 0,1 - 0,3 l/s (looptijden veranderen)

Temperatuur: 10 °C - 45 °C (verbrandingsgevaar in acht nemen)

Temperatuur max.: 70 °C (kortstondig vb. voor technische desinfectie - **Opgepast:** verbrandingsgevaar)

Installatievoorschriften:

Men moet voor een toereikend dimensioneren van de waterleidingen zorgen volgens DIN 1988 Deel 3, respectievelijk EN 806-3.

De DIN 1988 Deel 4 (bescherming van het drinkwater, behouden van de drinkwaterkwaliteit) alsook de EN 1717

(bescherming van het drinkwater tegen verontreinigingen in de drinkwaterinstallaties) zijn in acht te nemen.

Waterkwaliteiten:

De SCHELL inbouw-wanduitloopkraan zijn geschikt voor gebruik in drinkwatersystemen volgens de drinkwatervoorschriften 2001.

Systeemgebonden zijn in de kraan gevoelige bouwonderdelen, die tegen vuildeeltjes en kalkafzetting moeten beschermd worden.

Indien nodig zijn terugspoelfilter en ontkalkingtoestel (water vanaf 10 °dH) te voorzien. Het gebruik van kraan met mineraalwater

waarvan inhoudstoffen tot uitvlokken neigen, of die bijzonder agressief zijn tegen metaalwerkstoffen, is enkel na vrijgave mogelijk.

Algemene montagevoorschriften:

Corrosievrije leidingen gebruiken. Draadstukken enkel met toegelaten dichtingsmiddelen

(Teflon) afdichten. Standaard draaimomenten niet overschrijden!

Weinig gebruikte kraan:

Installatie uitvoeren zodat geen waterstagnatie kan voorkomen (kringinstallatie). Zoniet achter de kraan een spoelkraan voorzien. Na langere periode van niet-gebruik eerst spoelen (zie raadgeving Ministerie van Volksgezondheid).

Bescherming tegen Legionella:

Bij gevaar voor hogere Legionella-concentraties maatregelen voor thermische desinfectie voorzien volgens DVGW werkblad W 551.

Bijzondere inachtneming bij installaties voor personen met immuniteitszwakte.

Aanwijzingen bij ingebruikname:

Elke kraan is na installatie aan een drukproef te onderwerpen, de drukproef indien mogelijk met perslucht uitvoeren. De temperatuurstelling van de thermostaat nakijken, warmwater- blokkering (38 °C ± 1 °K).

Kraan met temperatuuurbegrenzing:

Opgepast: Geen bescherming tegen verbranding, de verhouding van de mengwatertemperatuur wijzigt bij hogere warmwatertemperaturen. Indien nodig een centrale thermostaat voorzien.

Kraan voor voorgegemengd water:

De temperatuur van de warmwatervoorziening zo kiezen dat er geen gevaar voor verbranden kan bestaan.

Indien nodig een centrale thermostaat voorzien.

Buiteninstallatie:

Opgepast: Bij vriesgevaar de kraan ledigen, functie-elementen uitnemen of de kraan met een duurzaam warmtelint beschermen.

Aanwijzingen gelden enkel voor zelfsluitende kraan WB-SC-M en WB-SC-V:

Alle kraan zijn af fabriek op werking gecontroleerd en ingesteld op ca. 15-20 s spoeltijd bij volgende waarden:

1. Werdruk: 3 bar
2. Mengwatertemperatuur: 38 °C
3. Debiet douchekop: 10 l/min

Andere waterdruk, debiet en temperatuursveranderingen leiden tot andere looptijden:

1. Looptijdaanpassing door werkdruk

Hogere druk – kortere looptijd

Lagere druk – langere looptijd

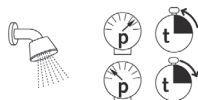

2. Looptijdaanpassing door ander debiet

Kleiner debiet – kortere looptijd

Groter debiet – langere looptijd

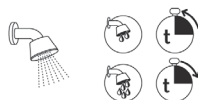

3. Looptijdaanpassing door temperatuursverschil

Lagere temperatuur – langere looptijd

Hogere temperatuur – kortere looptijd

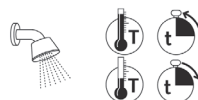

De looptijd kan via de reguleernaald bij 3 bar druk tussen ca. 5 – 20 s ingesteld worden.

Looptijdwissels resulterend uit drukschommelingen in de installaties zijn normaal.

Instructions d'installation générales



Spécifications

Pression dynamique (min. – max.): 1,0 - 5,0 bar

Débit (conseillé) : 0,15 l/s (9l/min)

Débit : (min. – max.) : 0,1 – 0,3 l/s (temps d'écoulement changent)

Température : 10 °C – 45 °C (attention aux brûlures)

Température : max. 70 °C (courte durée pour p.ex. désinfection thermique – attention aux brûlures)

Notice d'installation:

Il est nécessaire de prévoir un dimensionnement des tuyauteries suffisant suivant la DIN 1988 Partie 3, respectivement EN 806-3.

Tenir compte de la DIN 1988 Partie 4 (protection de l'eau, préserver la qualité de l'eau potable) ainsi que la EN 1717 (protection de l'eau potable contre la pollution dans les installations sanitaires).

Qualités de l'eau:

Les robinetterie murale à encastrer SCHELL sont aptes pour usage dans les systèmes d'eau selon les prescriptions de l'eau potable 2001. Due à la construction certaines pièces dans la robinetterie sont sensibles au calcaire et impuretés présentes dans l'eau. Si nécessaire un filtre à rinçage par contre courant et un adoucisseur d'eau (à partir de 10 ° dH) sont à prévoir. L'utilisation de robinets avec de l'eau minérale qui pourrait coaguler ou nuire à la robinetterie due à l'agressivité au métal ne sera admise qu'après autorisation.

Instructions de montage générales:

Employer des tuyauteries anti-corrosion.

Les raccords doivent être rendus étanche avec les produits autorisés (Téflon).

Ne pas excéder le nombre de couples de serrage!

Robinetterie peu employée:

Exécuter l'installation de telle manière qu'il ne puisse y avoir de l'eau stagnante (boucle). Sinon installer un robinet de rinçage derrière la robinetterie. Après une longue durée de non- utilisation d'abord effectuer un rinçage (voir conseil du Ministère de la Santé publique).

Protection contre la Légionellose:

Si danger de haute concentration de Légionelles pour la désinfection thermique prendre des précautions suivant DVGW document W 551.

Une attention particulière est à prendre en considération pour les personnes souffrant d'une immunité déficiente.

Instructions de mise en service:

Les robinets de douche Schell sont testés avec une eau parfaitement hygiénique (filtre Légionellose). Chaque robinet doit être soumis après installation à un teste de pression, si possible effectuer le test à l'air comprimée. Vérifier le réglage de la température du thermostat, blocage de sécurité (38 °C ± 1 °K).

Robinetterie avec blocage de température:

Attention: Pas de protection contre les brûlures, l'eau mitigée varie si la température de l'eau chaude augmente. Si nécessaire prévoir un thermostat central.

Robinetterie pour eau prémélagée:

Attention: L'eau chaude peut en dépassant le blocage de sécurité mener à des brûlures. Si danger de non prise en considération (enfants) prévoir un bouton de température avec bouton de température verrouillé (accessoire Schell).

Installation extérieure:

Attention: En cas de danger de gel vidanger la robinetterie, enlever les éléments de fonctionnement ou protéger la robinetterie avec une bande chauffante.

Indications seulement pour WB-SC-M et WB-SC-V pour robinets à fermeture temporisée :

Tous les robinets sont contrôlés et réglés en usine sur 15 à 20 s de rinçage avec les valeurs suivantes:

1. Pression dynamique: 3 bar
2. Température d'eau mélangée 38 °C
3. Débit du pommeau de douche 10 l/min

Des variations de pression, débits et de température portent à des temporisations variables:

1. Variations de pression

Plus de pression : durée plus courte

Moins de pression : durée plus longue

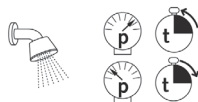

2. Variations de débit

Moins de débit : durée plus courte

Plus de débit : durée plus longue

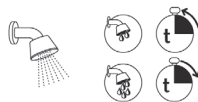

3. Variations de température

Température plus basse : durée plus longue

Température plus élevée : durée plus courte

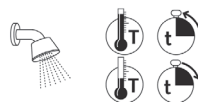

La temporisation peut se régler par la vis de réglage entre 5 et 20 s (avec 3 bar de pression). Des variations de la temporisation résultant de variations de pression dans l'installation sont d'usage.



Technical specifications:

Flow pressure (min. – max.): 1,0 - 5,0 bar

Flow rate (recommended): 0,15 l/s (9l/min)

Flow rate: (min. – max.): 0,1 - 0,3 l/s (run times change)

Temperature: 10 °C - 45 °C (risk of scalding)

Temperature max.: 70 °C (short-term, e.g. for thermal disinfection - ATTENTION: Risk of scalding!)

Installation information:

Ensure adequate dimensioning in accordance with DIN 1988 Part 3, or EN 806-3. Observe DIN 1988 Part 4 (protection of drinking water, compliance with drinking water quality) as well as EN 1717 (protection of drinking water against contaminants in drinking water supply installations).

Water qualities:

SHELL wall-mounted basin fittings are fit to be used in drinking water systems in accordance with the Trinkwasserverordnung <Drinking Water Ordinance> 2001. It is inherent in the system that the fittings contain sensitive modules which must be protected against dirt particles and calcification. If required, provide return flush filters and decalcification systems (water from 10 ° dH). Fittings must not be operated with mineral water whose contents have a tendency to flocculate or which are especially aggressive towards metallic materials until it has been released.

General assembly information:

Use corrosion-resistant pipe materials. Seal threads with permitted sealants only (Teflon tape). Do not exceed normal torques!

Rarely used fittings:

Select a pipe layout which prevents stagnant water (ring installation). If required, fit flush valves behind the fittings. If used after prolonged operating pauses, allow water to drain (see recommendation of the Umweltbundesamt (Federal Environment Agency)).

Protection against Legionella:

If there is a risk of high Legionella concentrations, take measures in accordance with DVGW work sheet W 551.

Pay particular attention to installations for persons with immune deficiencies.

Start-up information:

Schell shower fittings are tested with perfectly hygienic water (Legionella filter). Following installation, each fitting must undergo a pressure test which should be conducted preferably with compressed air. Check the temperature setting of the thermostat, hot water safety device (38 °C ± 1 °K).

Fittings with temperature limit:

ATTENTION: No scald protection, temperature mix ratio changes at higher hot water temperatures. If required, fit central thermostats.

Fittings vor premixed water:

To prevent the risk of scalding, select appropriate operating temperatures for the hot water supply. If required, fit central thermostats.

External installation:

ATTENTION: If there is a risk of frost, drain fittings, remove functional components or permanently protect fittings with thermal tape.

Information refers to for self-closing fittings WB-SC-M und WB-SC-V only:

All fittings have been tested for function at the factory and set for a run time of approx. 15 – 20 s at the following values:

1. Flow pressure: 3 bar
2. Mix water temperature: 38 °C
3. Shower head flow rate: 10 l/min

Other pressures, flow rates and temperature changes will result in different run times:

1. Run time changes caused by flow pressure changes

Higher pressure – shorter run time

Lower pressure – longer run time

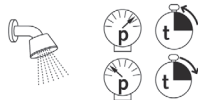

2. Run time changes caused by different flow rates

Lower flow rate – shorter run time

Higher flow rate – longer run time

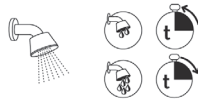

3. Run time changes caused by temperature changes

Lower temperature – longer run time

Higher temperature – shorter run time

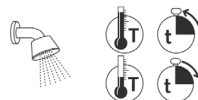

The run time can be set to a flow pressure of 3 bar between

approx. 5 and approx. 20 s via the regulating needle. Run time fluctuations resulting from pressure fluctuations within the mains supply are normal.

Instrucciones generales de instalación

E

Datos técnicos:

Presión de flujo (mín. – máx.): 1,0 - 5,0 bar / Flujo (recomendado): 0,15 l/s (9 l/min)

Flujo: (mín. – máx.): 0,1 – 0,3 l/s (los tiempo de paso del agua varían) / Temperatura: 10 °C – 45 °C (atención al riesgo de quemaduras)
Temperatura máx.: 70 °C (por breves instantes, p.ej. para aplicar la desinfección térmica - ¡Atención: Peligro de quemaduras!)

Indicaciones para la instalación:

Dimensionar en proporciones suficientes conforme a la norma DIN 1988 parte 3, o bien EN 806-3. Es obligatorio respetar la norma DIN 1988 parte 4 (Protección del agua potable, mantenimiento de la calidad del agua) y la norma EN 1717 (Protección contra la contaminación del agua potable en las instalaciones de agua potable).

Calidades del agua:

Las griferías Schell para lavabos son apropiadas para prestar servicios en sistemas de agua potable conformes con el reglamento alemán 2001 sobre agua potable. Dadas las características del sistema, las griferías albergan componentes vulnerables que deben protegerse de partículas de suciedad y calcificaciones. Cuando el caso lo requiera, instalar filtros de flujo reversible e instalaciones descalcificadoras (para el agua a partir de 10 ° dH). Para usar las griferías con aguas minerales con componentes floculantes o muy agresivos con las materias metálicas es imprescindible la autorización pertinente.

Indicaciones generales para el montaje:

Los materiales de las tuberías tienen que ser anticorrosivos. Estanqueizar las roscas sólo con medios homologados (cinta de teflón). ¡No sobrepasar los momentos de torsión convencionales!

Griferías de uso poco frecuente:

Escoger el tendido de las tuberías de modo que no se acumule agua estancada (instalación en anillo). Montar válvulas de purga detrás de las griferías cuando el caso lo requiera. Dejar correr el agua antes de utilizar la grifería al cabo de períodos más o menos largos (Véase recomendación de la Oficina Federal del Medio Ambiente).

Protección contra legionelas:

Al existir riesgo de fuertes concentraciones de legionelas, ejecutar la desinfección térmica conforme a la ficha de práctica W 551 de las directrices DVGW. Poner especial cuidado al realizar instalaciones para personas que sufran algún tipo de inmunodeficiencia.

Indicaciones para la puesta en servicio:

Las griferías Schell para duchas se han puesto a prueba con agua perfectamente higienizada (filtros antilegionelas). Terminada la instalación, someter cada grifería a una presión de ensayo aplicando en lo posible aire comprimido. Controlar la temperatura establecida en el termostato, el bloqueo de agua caliente (38 °C ± 1 °K).

Griferías con limitador de temperatura:

¡Atención: No es una protección contra quemaduras; la relación de mezcla de temperaturas varía al aumentar la temperatura del agua caliente. Instalar un termostato central si fuera necesario.

Conexiones para agua premezclada:

Seleccionar las temperaturas de servicio del suministro de agua caliente de modo que el usuario no sufra quemaduras o escaldaduras. Instalar un termostato central si fuera necesario.

Instalación en el exterior:

¡Atención: Si hay peligro de heladas, purgar la grifería, desarmarla o protegerla de forma permanente con una cinta calentadora.

Indicación específica para WB-SC-M y WB-SC-V Sobre las griferías de cierre automático:

Las griferías de cierre automático o temporizadas se ponen a prueba en la fábrica y vienen ajustadas a los siguiente valores en relación con un paso de agua de 15 a 20 segundos aproximadamente:

1. Presión de flujo: 3 bar
2. Temperatura del agua mezclada: 38 °C
3. Flujo por la alcachofa de la ducha: 10 l/min.

Cualquier cambio de presión, flujo o temperatura modifica el tiempo de paso del agua:

1. Relación entre tiempo de paso del agua y la presión de flujo

más presión – menos tiempo de paso del agua
menos presión – más tiempo de paso del agua

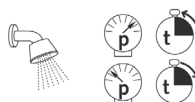

2. Relación entre el tiempo de paso del agua y el flujo

menos flujo – más tiempo de paso del agua
más flujo – más tiempo de paso del agua

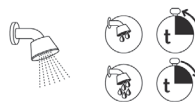

3. Relación entre tiempo de paso del agua y temperatura

menor temperatura – más tiempo de paso del agua
mayor temperatura – menos tiempo de paso del agua

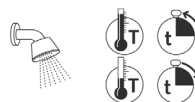

El tiempo de paso del agua se fija entre 5 y 20 segundos aproximadamente con la aguja reguladora bajo una presión de 3 bar. Es un hecho normal que el tiempo de paso del agua varíe en función de las fluctuaciones de la presión a lo largo la red de abastecimiento municipal.

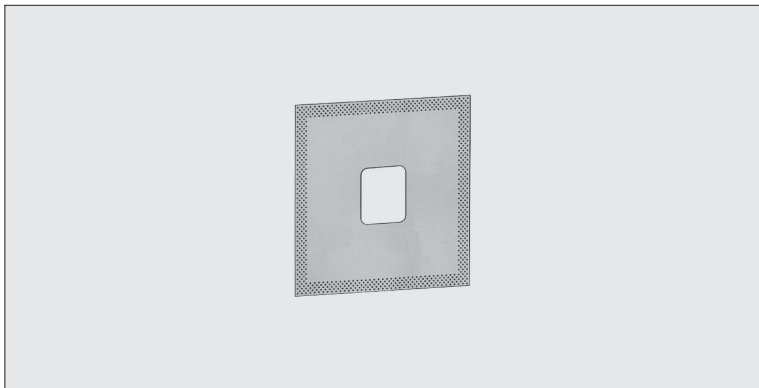
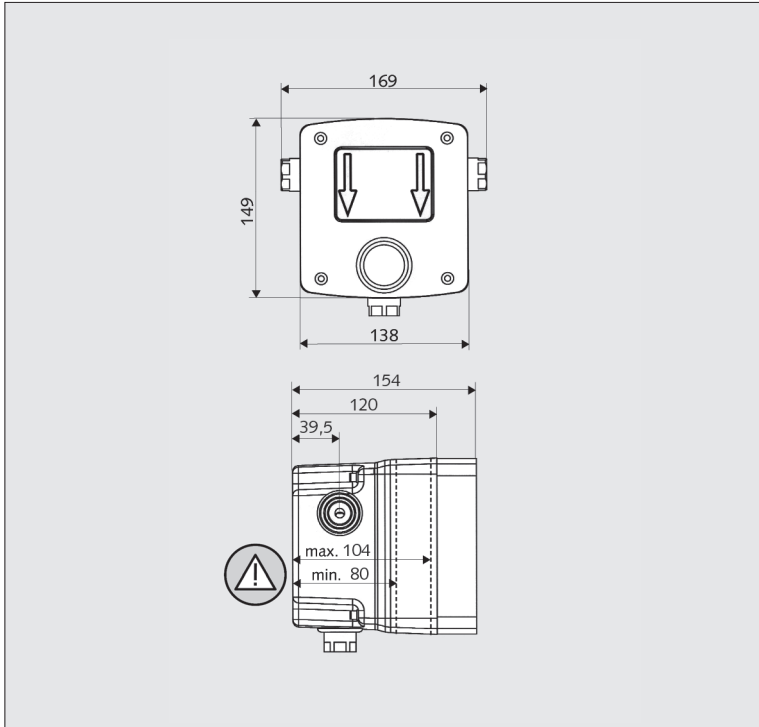

(D) (NL) (F) (GB) (E)

- Maße für Masterbox WB-SC-M und WB-SC-V
- Afmetingen Masterbox WB-SC-M en WB-SC-V
- Dimensions Masterbox WB-SC-M et WB-SC-V
- Dimensions for Masterbox WB-SC-M and WB-SC-V
- Dimensiones para la Masterbox WB-SC-M y WB-SC-V



- Wandeinbautiefe beachten (Vorderkante Fliesen, siehe auch Seite 10)
- Opgepast inbouwdiepte (voorkant tegels, zie ook pagina 10)
- Attention profondeur d'encastrement (l'avant du carrelage, voir page 10)
- Observe cavity (measured from tile finish, also see page 10)
- Fijese en la separación (medido desde el alicatado, véase también página 10)

(D) (NL) (F) (GB) (E)

- **Zubehör Trockenbau:** SCHELL Spritzwasser Klebeflansch Art.-Nr. 01 857 00 99 schützt Armaturen gegen Eindringen von Feuchtigkeit.
- **Toebehoren skeletbouw:** SCHELL kleefflens art.-nr. 01 857 00 99 beschermt de kraan tegen het indringen van vochtigheid.
- **Accessoire parois squelettiques:** SCHELL bride à coller art.-no. 01 857 00 99 protège la robinetterie contre l'humidité.
- **Accessories dry wall construction:** SCHELL splash proof adhesive flange item no. 01 857 00 99 protège la protects fittings against moisture penetration.
- **Accesorios para tabiquería ligera:** Brida adhesiva SCHELL antisalpicaduras referencia 25 01 857 00 que protege las conexiones contra la humedad.

(D) (NL) (F) (GB) (E)

- **Zubehör:**
SCHELL Waschtisch-Modul MONTUS,
Art.-Nr.: 03 088 00 99
- **Toebehoren:**
SCHELL wastafel-module MONTUS,
Art.-Nr.: 03 088 00 99
- **Accessoires:**
SCHELL module de montage pour lavabos MONTUS,
Art. No.: 03 088 00 99
- **Accessories:**
SCHELL wash-stand assembly module MONTUS,
Item no. 03 088 00 99
- **Accesorios**
SCHELL Módulo de montaje para lavabos MONTUS,
Art. No.: 03 088 00 99

WB-SC-M* /WB-SC-V**

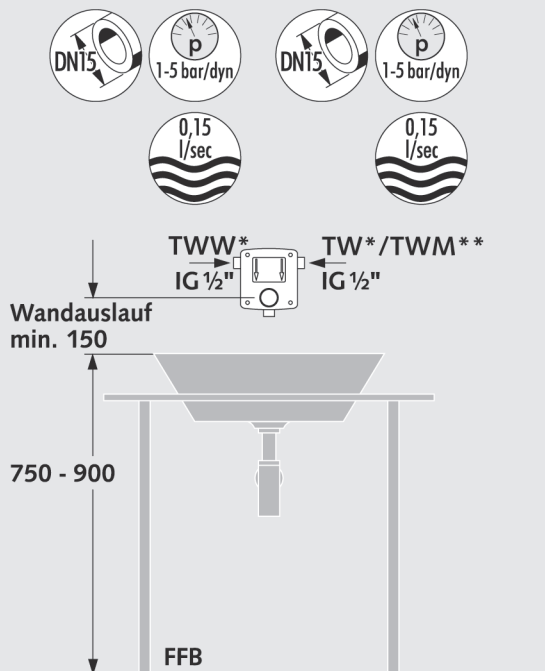

Empfohlene Installationsmaße, ggf. Nutzerbedarf anpassen

(D) (NL) (F)

- Empfohlene Installationsmaße
Druckdifferenz Kalt-Warmwasser < 1,0 bar.

Abweichende Installationsmaße bei Einrichtungen die hauptsächlich von Kindern genutzt werden vorsehen. Bei Duschen für Rollstuhlfahrer für ausreichenden Bewegungsraum sorgen. Duschen im Pflegebereich mit ausreichenden Haltemöglichkeiten ausstatten.

- Aanbevolen installatiematen
Drukverschil koud-warmwater < 1,0 bar.

Afwijkende installatiematen voorzien bij inrichtingen die hoofdzakelijk door kinderen gebruikt worden. Bij muurkranen voor mindervaliden voldoende bewegingsruimte voorzien. Douches in de verzorgingsector met voldoende stopmogelijkheden uitrusten.

- Cotes d'installation conseillées
Différence de pression eau froide - eau chaude < 1,0 bar.

Changer les cotes d'installation pour les endroits utilisés par des enfants. Pour handicapés prévoir de la place pour pouvoir manoeuvrer. Douches dans le secteur de soin prévoir suffisamment de possibilités d'arrêt.

Wanduitloopbek min. 150 / Bec verseur min 150
Aanbevelen installatiematen, indien nodig deze aan de gebruiker aanpassen /
Cotes d'installation conseillées, si nécessaire adapter à l'utilisateur

Bauteile / Constructie / Construction

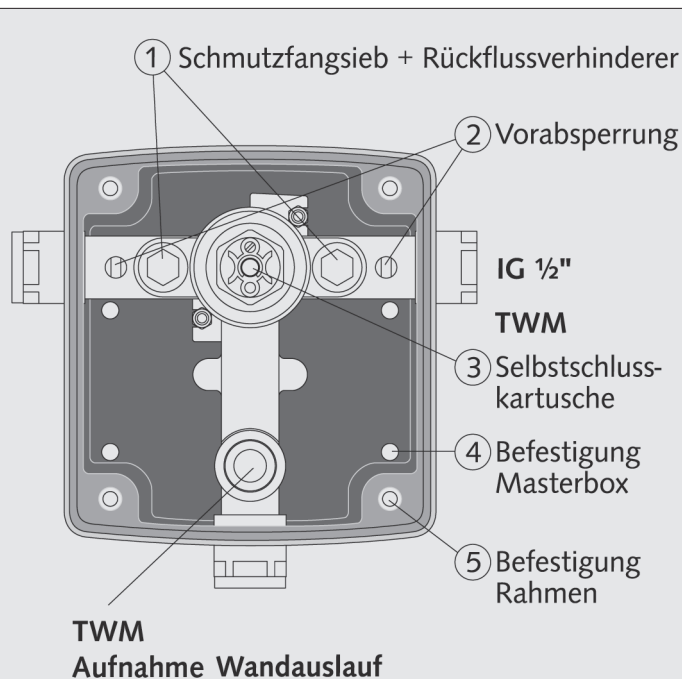

Spülstutzen

(D) (NL) (F)

- Ausführung WB-SC-V. Warmwasserseite abgestopft. Spülstutzen und Befestigungsmaterial liegt bei.
- Uitvoering WB-SC-V. Warmwater afgestopt. Spoelement en bevestigingsmateriaal zijn meegeleverd.
- Exécution WB-SC-V. Eau chaude bouchée. L'élément de rinçage et le matériel de fixation sont fournis.

(NL) (F)

- 1 = Filter en terugslagklep / Filtres + clapets anti-retour
- 2 = Afsluiter / Robinets d'arrêts
- 3 = Zelfsluitende cartouche / Cartouche temporisée
- 4 = Bevestiging Masterbox / Fixation du Masterbox
- 5 = Bevestiging frame / Fixation châssis

spoelement
Élément de rinçage

WB-SC-M* /WB-SC-V**

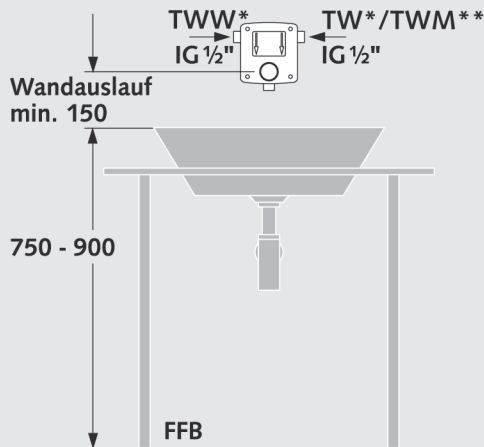
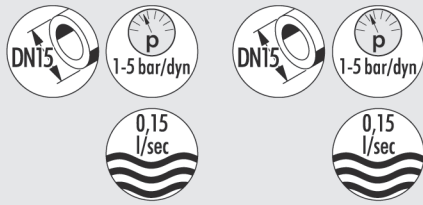

Empfohlene Installationsmaße, ggf. Nutzerbedarf anpassen

GB E

- Recommended installation dimensions
Pressure difference cold-hot water < 1,0 bar.

Provide other installation dimensions for devices which are used mainly by children. Provide adequate area of movement in showers for wheelchair users. Fit showers in the health care sector with adequate handles and rails.

- Medidas de instalación recomendadas
Presión diferencial agua caliente-agua fría < 1,0 bar.
Tender el cable por el tubo ondulado (por cuenta del propietario)

Tener en cuenta que las medidas de instalación han de ser distintas en instalaciones al servicio preferente de niños. Dejar suficiente espacio en las duchas para personas en silla de ruedas. Instalar suficientes agarraderas en las duchas para personas ancianas o discapacitadas.

Recommended installation dimensions; if required, adjust to user requirement.
Medidas recomendadas para la instalación, adaptarlas dado el caso a las necesidades del usuario.

Components / Componentes

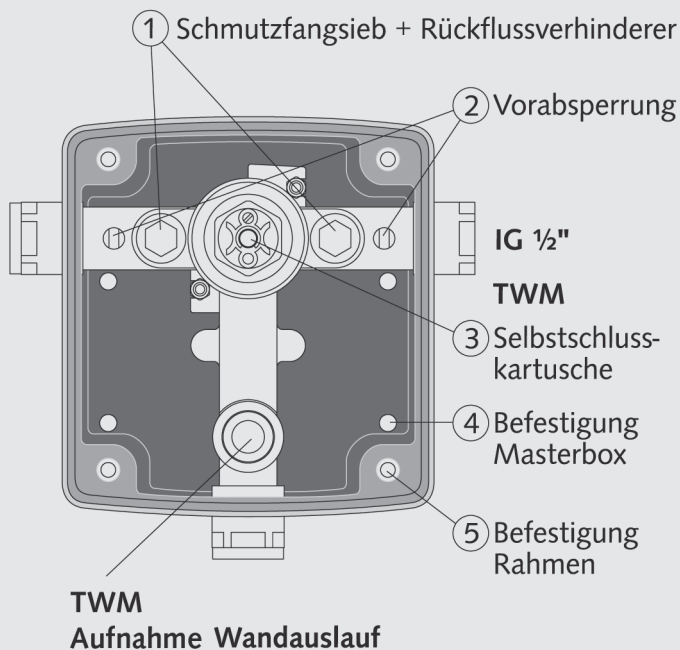

GB E

- Model WB-SC-V. Hot water side blocked.
Flush nozzle and fastening materials enclosed.
- Version WB-SC-V. Lado agua caliente taponado.
El suministro incluye boquilla de lavado y material de sujeción.

GB E

- 1 = Dirt collecting filter and backflow preventer
≠ Tamiz retenedor de suciedad y válvula antirreflujo
- 2 = Preliminary block / Bloqueo previo
- 3 = Self-closing cartridge / Cartucho cierre automático
- 4 = Master box attachment / Fijación Masterbox
- 5 = Frame attachment / Fijación marco

flush nozzle
boquilla de lavado

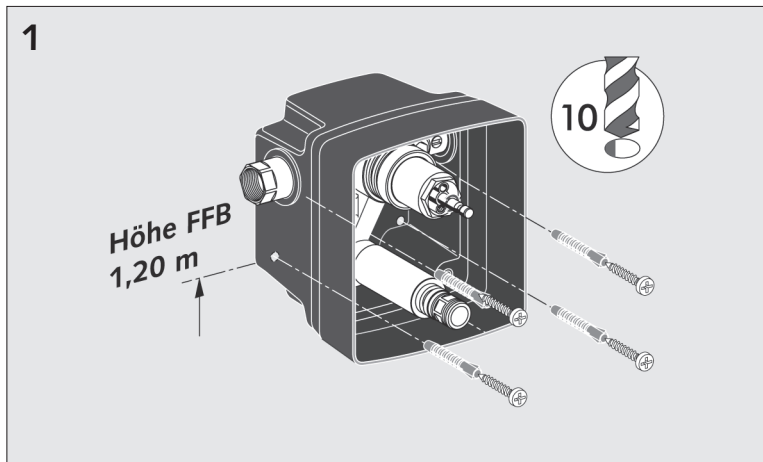

(D) (NL) (F) (GB) (E)

- Masterbox montieren.
Masterbox in Montagemodul nach beiliegender Anleitung montieren.
- Masterbox inbouwen.
Masterbox in montagemodule volgens montagevoorschrift monteren.
- Encastrer le Masterbox.
Monter le Masterbox dans le module de montage suivant la notice d'installation.
- Install master box.
Install master box in assembly module according to enclosed instructions.
- Montaje del Masterbox.
Montar el Masterbox en el módulo según las instrucciones adjuntas.

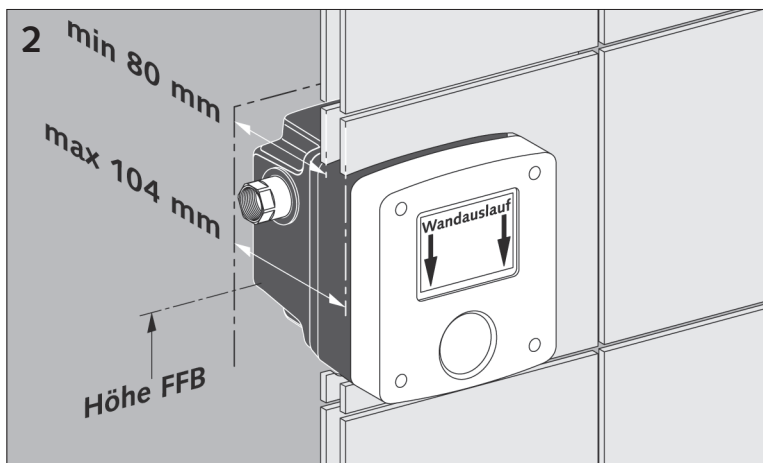

(D) (NL) (F) (GB) (E)

- Wandeinbautiefe beachten (Vorderkante Fliesen).
- Inbouwdiepte in acht nemen (voorzijde tegels).
- Prendre en considération la profondeur d'encastrement (l'avant des carrelages).
- Observe wall installation depth (Front edge of tiles).
- Tener en cuenta la profundidad del empotraje (Canto delantero azulejos).

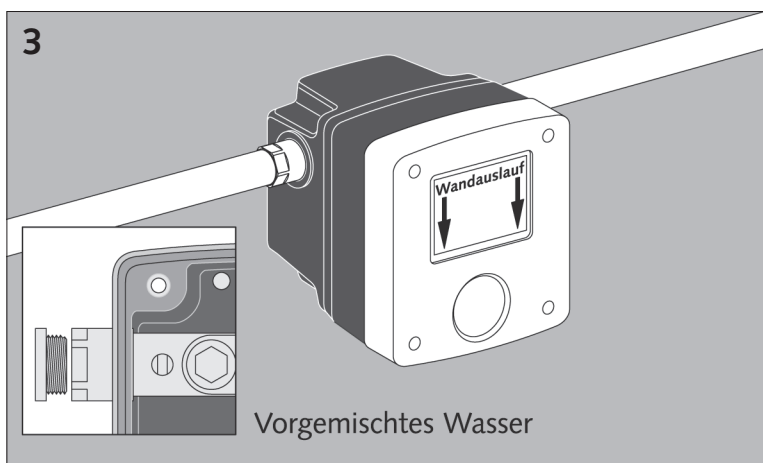

(D) (NL) (F) (GB) (E)

- Mit Rohrleitungen verbinden.
- Waterleiding aansluiten.
- Raccorder les tuyauteries.
- Connect to pipelines.
- Unir a las tuberías.

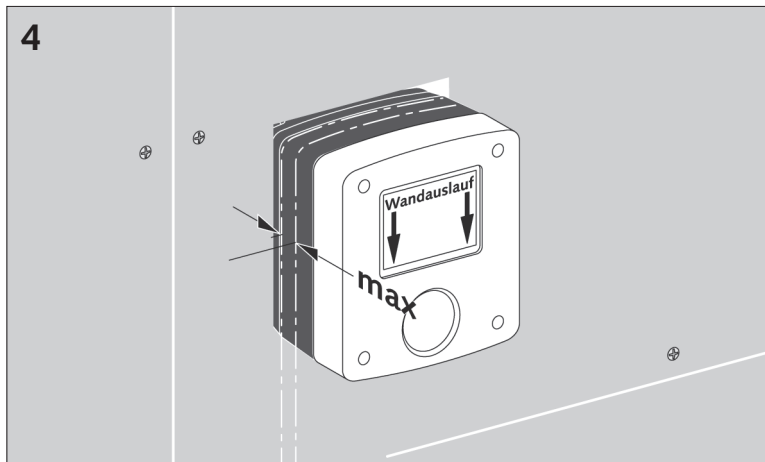

(D) (NL) (F) (GB) (E)

- Wandeinbautiefe Vorderkante Fliesen beachten.
- Voorzijde tegels in acht nemen voor inbouwdiepte.
- Prendre en considération l'avant des carrelages pour la profondeur d'encastrement.
- Observe wall installation depth, front edge of tiles.
- Profundidad de empotraje: tener en cuenta el canto delantero de los azulejos.

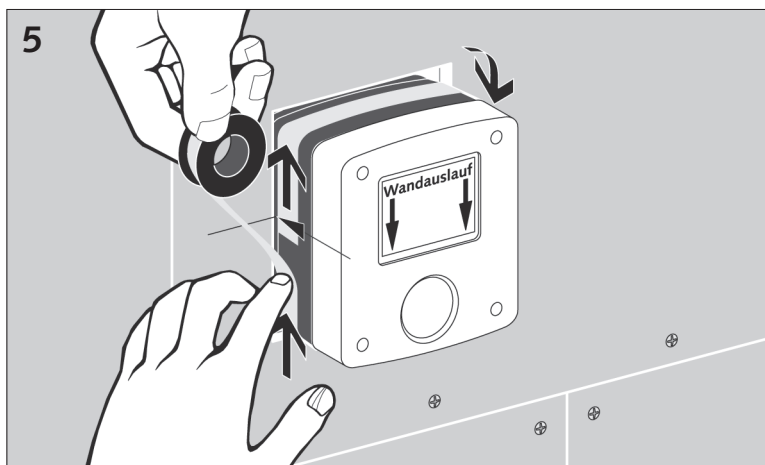

(D) (NL) (F) (GB) (E)

- Bei Trockenbau, Klebeflansch montieren (Zubehör: Art.-Nr.: 01 857 00 99). Klebeband wandbündig auf sauberer, trockener Masterbox aufbringen.
- Bij skeletbouw kleefflens (toebehoren: Art.-Nr.: 01 857 00 99) monteren. Kleefband op zuivere en droge inbouwkast aanbrengen.
- Lors d'installation dans de parois squelettiques, installer la bride à coller (accessoire 01 857 00 99). Appliquer le ruban adhésif sur la surface propre et sèche du boîtier à encaster.
- For dry construction attach adhesive flange (Accessory 01 857 00 99). Attach adhesive tape flush with the wall to clean, dry master box.
- Construcción en seco: montar brida de encolado (Accesorio 01 857 00 99). Aplicar la cinta adhesiva a ras de la pared sobre un Masterbox limpio y seco.

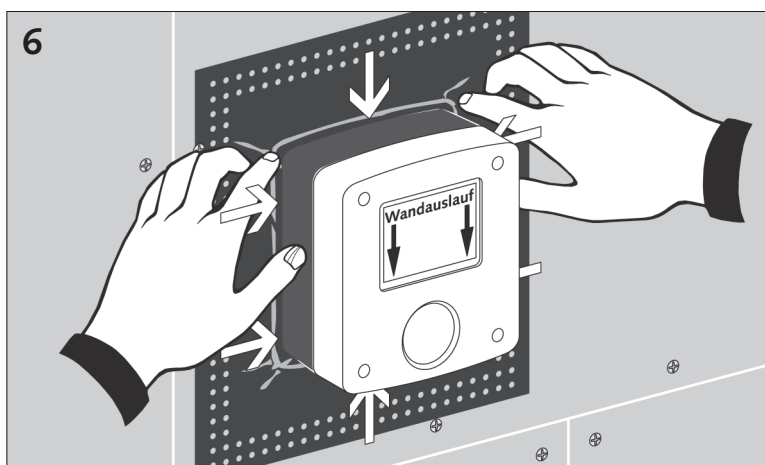

(D) (NL) (F) (GB) (E)

- Klebeflansch wandbündig auf sauberer, trockener Masterbox aufbringen und fest auf Klebeband andrücken.
- Kleefflens vlak met de wand op zuivere en droge Masterbox aanbrengen en tegen de kleefband vast aandrukken.
- Appliquer la bride à égalité de la paroi sur la surface propre et sèche du Masterbox et appuyer fortement contre l'adhésif.
- Attach adhesive flange flush with the wall to clean dry master box and fix to adhesive tape.
- Presione firmemente la brida adhesiva de descarga para limpiar y secar la masterbox y fije al cinta adhesiva.

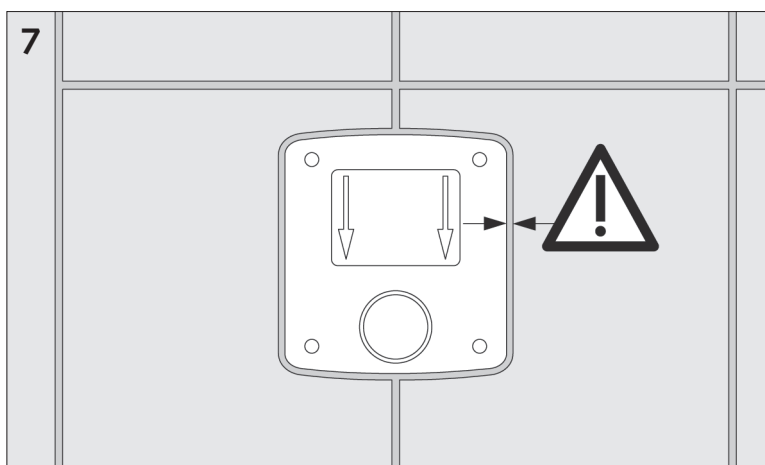

(D) (NL) (F) (GB) (E)

- **ACHTUNG Fliesenleger!** Fliesenfuge ≤ 4 mm
- **Opgepast tegelzetter!** Tegelvoeg ≤ 4 mm
- **Attention Carreleur!** Epaisseur du joint ≤ 4 mm
- **Attention tiler!** Tile joint ≤ 4 mm
- **¡Atención soladores!** Ranura entre azulejos ≤ 4 mm

SCHELL GmbH & Co. KG
Armaturentechnologie
Raiffeisenstraße 31
57462 Olpe
Germany
Telefon +49 2761 892-0
Telefax +49 2761 892-199
info@schell.eu
www.schell.eu

