

WDI1L Einschlaganker gelippt (ev)

(L 03 10)

Standard-Einschlaganker mit Lippe



Vorteile und Eigenschaften

- schnelle und einfache Installation
- Kragen ermöglicht oberflächenbündiges Setzen, selbst bei tieferen Löchern
- für mittlere Lasten
- Material: Stahl
- elektrolytisch verzinkt
- ETA ETAG 001 Teil 6: Zugelassen als Mehrfachbefestigung von nichttragenden Systemen
- zugelassen für R30 - R120 zur Verwendung unter Brandbeanspruchung
- Untergrundmaterial:
 - gerissener Beton
 - ungerissener Beton

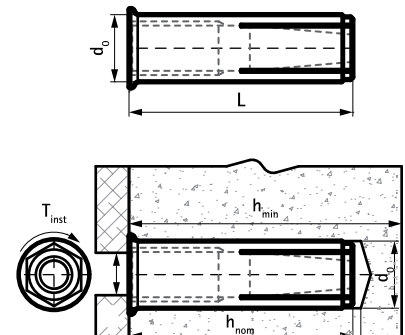

Art.Nr.	Code	Abmessung	L	d ₀ (mm)	h ₀ (mm)	h _{min} (mm)	h _{nom} (mm)	Max. Zuglast*** in Beton C20/25		Gew / 1 Einh (g)	
								(kN)			
6103106	WDI1L 6x25	M6	25 mm	8	≥ 30	80	≥ 25	0,52*	VPE 1: 100	VPE 2: 600	16.00
6103108	WDI1L 8x30	M8	30 mm	10	≥ 32	80	≥ 30	1,02*	100	600	16
6103110	WDI1L 10x40	M10	40 mm	12	≥ 42	80	≥ 40	1,55*	50	500	32
6103112	WDI1L 12x50	M12	50 mm	15	≥ 53	100	≥ 50	2,19*	50	300	32
6103116	WDI1L 16x65	M16	65 mm	20	≥ 70	130	≥ 65	4,53*	25	150	64

* Max. zulässige Last: Dübel für die Verwendung als Mehrfachbefestigung von nichttragenden Systemen gemäß ETAG001, Teil 6; vorbehaltlich der korrekten Anwendung bei maximaler Setztiefe; inkl. Teilsicherheitsbeiwert und Gesamtsicherheitsbeiwert von 1.4.

Der Teilsicherheitsbeiwert hängt vom Belastungstyp ab und muss aus den nationalen Vorgaben entnommen werden. Die Berücksichtigung aller Versagensarten und des Verwendbarkeitsnachweises (ETA) ist bei der Ankerbemessung zwingend erforderlich.

Weiterführende Informationen finden Sie im entsprechenden Verwendbarkeitsnachweis (ETA, abZ, abP etc.).

*** Von Walraven empfohlenen Maximalwert

Kombination mit
 WDI1 Anker-Setzwerkzeug
 WIS Reinigungsbürste
 WIS Ausblaspumpe

Kombination mit
 WDI1 SD Bundbohrer