



Temponox XL-Übergangsstück mit SC-Contur

- Pressanschluss, R-Gewinde

Ausstattung

Dichtelement EPDM, Schneidring, Trennring, Mehrkant

Modell 1711XL

Artikel 811 686

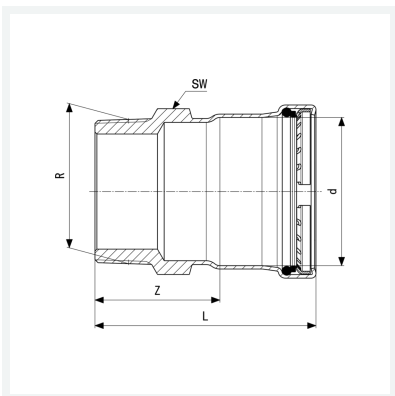

Eigenschaften

Rohraußendurchmesser	d	76,1
Außengewinde kegelig	R	2½
Z-Maß	Z	65 mm
Länge	L	115 mm
Schlüsselweite	SW	80 mm
Gewicht	885 g	
Volumen	2072 cm ³	
Werkstoff	Stahl nichtrostend	