

BIS Fixpunktkonsolensatz 'leicht' (BUP1000)

(E 05 49)



Vorteile und Eigenschaften

- flexibel einsetzbarer Konsolensatz für hohe Lasten
- in Kombination mit BIS HD 1501 Schwerlastschellen als schalldämmender Fixpunkt einsetzbar
- als Rohrleitungsfestpunkt in Verbindung mit 2 oder 3 BIS HD 500 Schwerlastschellen bis $D = 140$ mm (siehe B 10 04 ff.) oder BIS HD 1501 Schwerlastschellen bis 154 mm (siehe A 10 04 ff.)
- Anzugsmoment 75 Nm für Feststellschrauben
- Baukörperanbindung mit Metalldübeln M12 empfohlen
- stufenlos verstellbare Höhe und Neigung
- Material: Stahl 1.0332
- Oberflächenbeschichtung:
 - BIS UltraProtect® 1000 Systemtechnologie
 - ein System für Installationen im Innen- und Außenbereich
 - besteht min. 1.000 Std. Salzsprühstest nach DIN ISO 9227

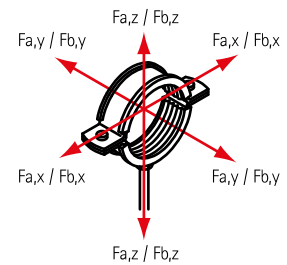

Art.Nr.	L	B	H	h	d1	k	VPE 1	Gew / 1 Einh
		(mm)	(mm)	(mm)	(mm)	(mm)		(g)
6698204	70 mm	136	110 - 167	150	13 x 9	90	1 *	3000.00

* Situationsabhängig, bitte kontaktieren Sie die technisch Abteilung von Walraven
Bitte beachten: Die Bestellung von Schelle und Konsole erfolgt separat!

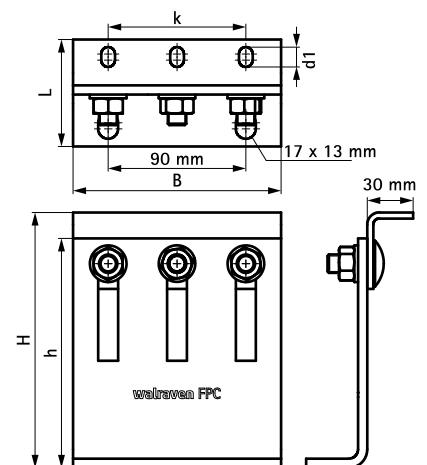

Kombination mit

BIS Schwerlastschellen HD1501 (M8/10, M10/12)
BIS Schwerlastschellen HD1501 (M16) (BUP1000)
BIS Schwerlastschellen HD1501 (G1/2")

Kombination mit

BIS Schwerlastschellen HD500 (M8/10, M10/12)
BIS Schwerlastschellen HD500 (M16) (BUP1000)
BIS Schwerlastschellen HD500 (G1/2")