

BIS Knotendreieck (ev)

für BIS RapidRail® Schienenkonstruktionen

(G 20 15)

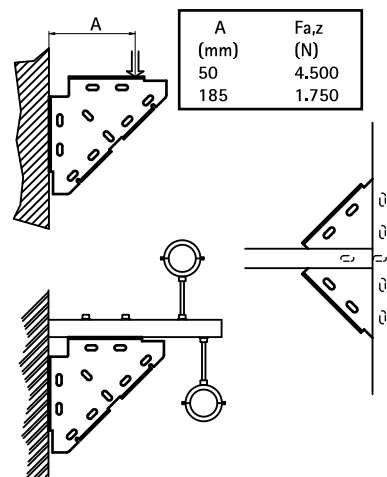
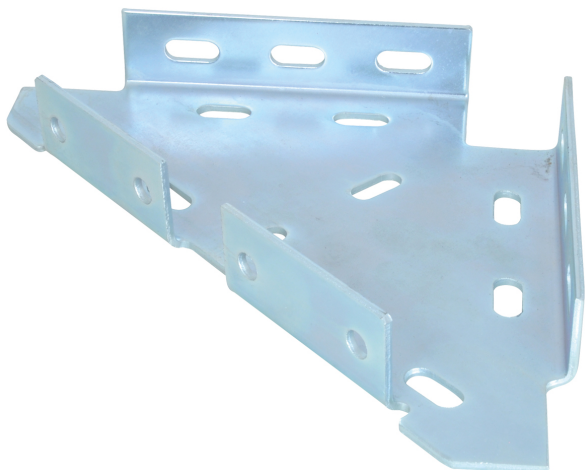

Vorteile und Eigenschaften

- einteilige Stütze
- zum Anbringen als Stützelement über, unter oder neben einer Wandkonsole
- zur Erhöhung der Belastbarkeit von Schienenkonstruktionen
- geeignet für Montageschiene WM0, 1, 15, 2, 30
- Material: Stahl
- elektrolytisch verzinkt

Art.Nr.	Für Schiene	VPE 1	Gew / 1 Einh (g)
6593010	WM0 - 30	10	781

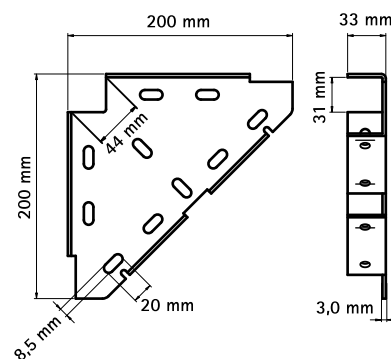

Kombination mit
BIS RapidRail® Montageschienen (sv)

Alternative Produkte
BIS Winkelkonsole (ev)