

Material : Grauguß
 Farbe : schwarz
 Technische Änderungen vorbehalten

Schwengel nach allen
 Seiten verstellbar
 bei optimalen Bedingungen,
 Saughöhe bis 7 Meter
 Gewicht: Pumpe 17 kg
 Gewicht: Ständer 18 kg

unverbindliche
 Maßangaben in mm/kg
 11404-KD-0.DWG



SCHLÖSSER
 Armaturen

Rosenpumpe
 mit Pumpenständer

Art.-Nr.: GA11404
 GA11405

Stand
 24.08.2001

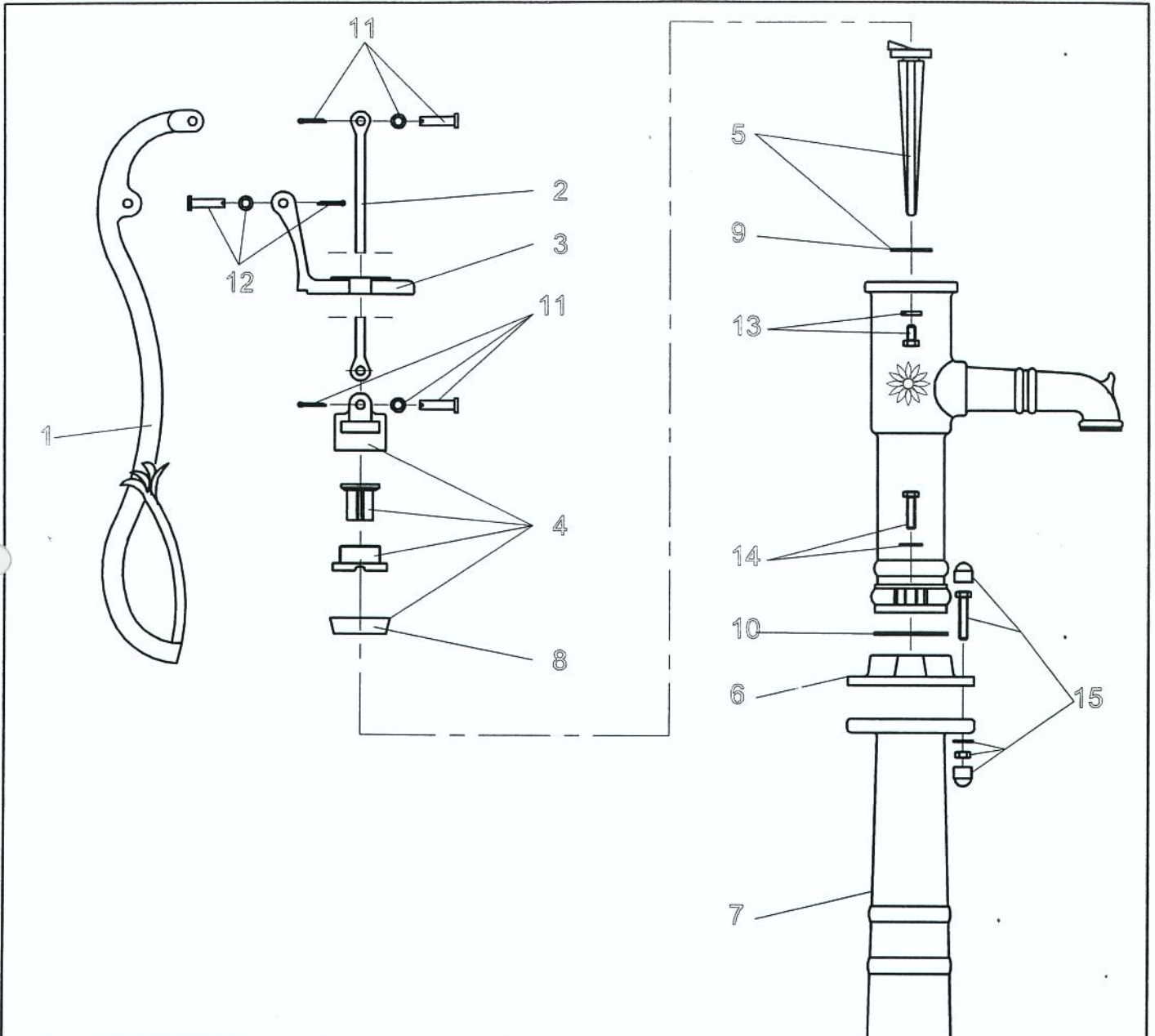

16	Dichtungssatz Pos. 8 + 9 + 10	19407-E
15	Schraubensatz, Pumpenständer	11095
14	Schraubensatz, Rundflansch	11093
13	Schraubensatz, Deckel	11094
12	Bolzen komplett, lang, Schwengel	11090
11	Bolzen komplett, kurz, Kolbenstange	11091
10	Flanschdichtung (Gummi)	11022
9	Nasenstechventildichtung (Gummi)	11023
8	Kolbenmanschette (Leder)	11020
7	Pumpenständer	11405
6	Rundflansch	11083
5	Nasenstechventil mit Dichtung	11010
4	Kolben komplett	11015
3	Deckel	11082
2	Kolbenstange	11012
1	Schwengel	11081
Pos	Benennung	Artikel-Nr.

11404-5-Ersatzteilliste.dwg

Technische Änderungen vorbehalten



Ersatzteilliste für
Rosenpumpe
und Pumpenständer

SCHLÖSSER
Armaturen

Art.-Nr.: GA114 04
GA114 05

Stand
22.04.2002