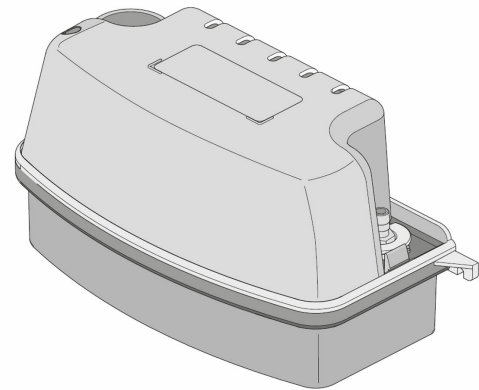

Ausführung:

- Die Ein-Aus Steuerung erfolgt automatisch über einen robusten Schwimmerschalter
- Bei Pumpenausfall (unzulässig hoher Wasserstand im Behälter) kann ein Alarmschalter das Klimagerät oder den Brennwertkessel abschalten
- Anschluss für Druckschlauch mit 9 mm Innendurchmesser
- Behältervolumen 1,2 l
- Betriebstemperatur maximal 80°C S3 15% (1min 30 in Funktion / 8min 30 Stop)
- Integriertes Rückschlagventil zu Verhinderung von Kondensatrücklauf
- Das Gerät besitzt einen Zulauf mit 28 mm Durchmesser, falls erforderlich Adapter DN 19, 32, 40 verwenden
- Anlage ist mit Wandbefestigungsvorrichtung ausgerüstet

Einsatzgebiete:

- Abpumpen von Tauwasser aus Klimageräten und Kondensat aus Brennwertkesseln mit einem pH-Wert bis 2,5

Produktvorteile:

- < 45 dBA
- inklusive Alarmschalter
- wartungsarm

Lieferumfang:

- 6 m Schlauch mit 9 mm Innendurchmesser
- 1,5 m Anschlusskabel mit Schuko Stecker
- 1,5 m Kabel für Alarmschaltung
- 1 Einlaufstutzen
- 1 Übergangsadapter Schlauch /HT DN 50
- Befestigungsschrauben

Technische Daten:

Art.-Nr.	U [V]	P ₁ [W]	I _n [A]	Q _{max} [m ³ /h]	H _{max} [m]	L [mm]	B [mm]	H [mm]	Gewicht [kg]
21842	230	60	0,52	0,34	4,5	287	127	160	2,6

Kennlinie:

Abmessungen:

