



## Braukmann D06FR

Einbauanleitung

Installation instructions

Notice de montage

Installatiehandleiding

Istruzioni di montaggio

Instrucciones de montaje

Instrukcja montażu

Návod na montáž

Beépítési útmutató

Инструкции по установке

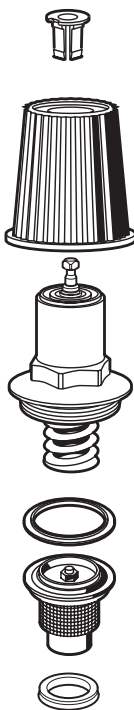

Anleitung zum späteren Gebrauch aufbewahren!

Keep instructions for later use!

Conserver la notice pour usage ultérieur!

Handleiding bewaren voor later gebruik!

Conservare le istruzioni per uso successivo!

Guardar estas Instrucciones para su uso futuro!

Zachowa instrukcj do późniejszego wykorzystania!

Návod uschovejte pro pozdější použití!

Az útmutatót őrizze meg a későbbi használatra!

Сохранить инструкцию для последующего

пользования!

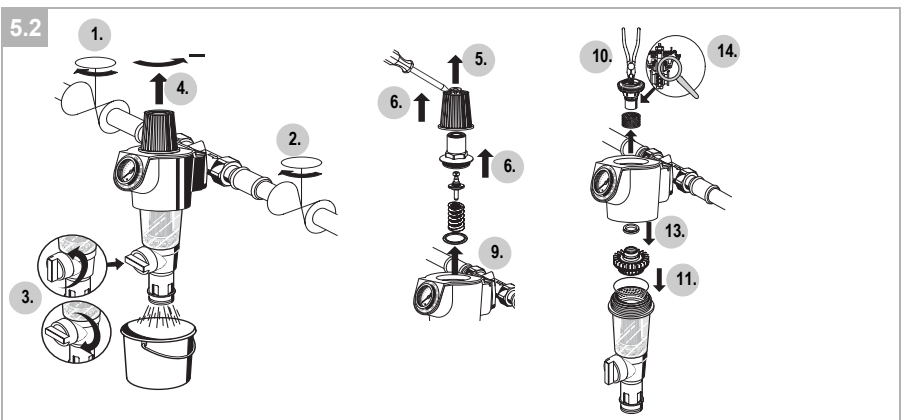
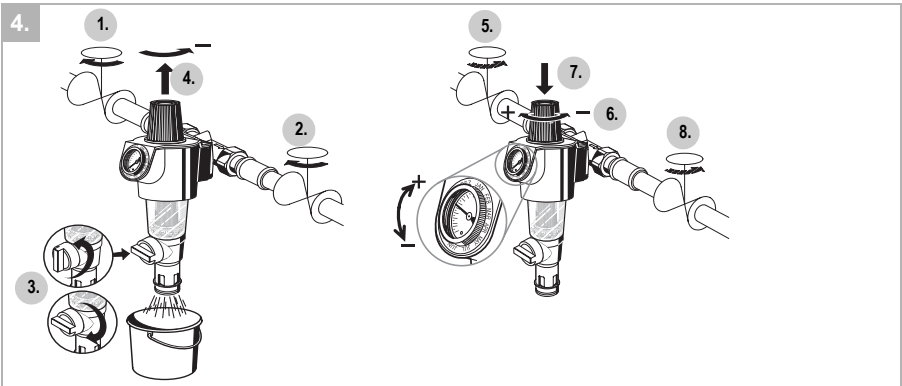
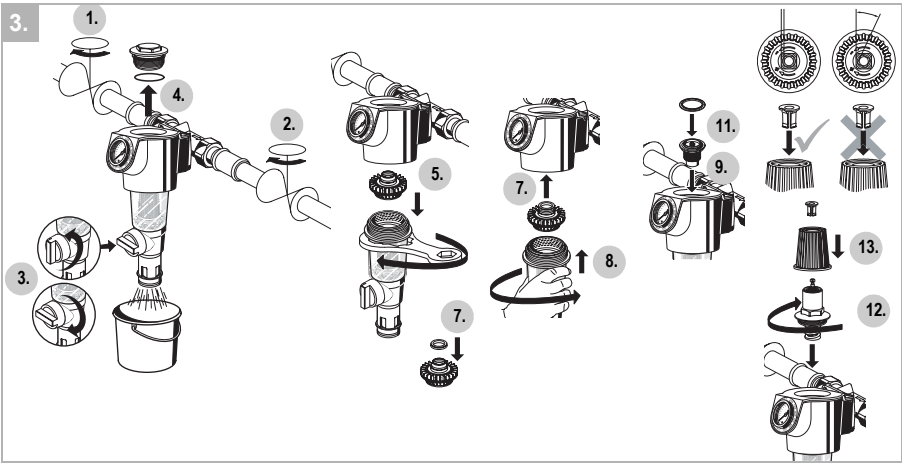

## 1. Sicherheitshinweise

1. Beachten Sie die Einbauanleitung.
2. Benutzen Sie das Gerät
  - bestimmungsgemäß
  - in einwandfreiem Zustand
  - sicherheits- und gefahrenbewusst.
3. Beachten Sie, dass das Gerät ausschließlich für den in dieser Einbauanleitung genannten Verwendungsbereich bestimmt ist. Eine andere oder darüber hinausgehende Benutzung gilt als nicht bestimmungsgemäß.
4. Beachten Sie, dass alle Montage-, Inbetriebnahme, Wartungs- und Justagearbeiten nur durch autorisierte Fachkräfte ausgeführt werden dürfen.
5. Lassen Sie Störungen, welche die Sicherheit beeinträchtigen können, sofort beseitigen.

## 2. Verwendung

Für Honeywell Filter F74CS, FN74CS

### 3. Montage

1. Absperrarmatur eingangsseitig schließen
2. Absperrarmatur ausgangsseitig schließen
3. Ausgangsseite druckentlasten (z.B. durch Wasserzapfen)
4. Gehäusestopfen öffnen
5. Filtertasse und Führungsstück abschrauben
  - Kunststoffschlüssel ZR74CS verwenden
6. Nutring auf Führungsstück setzen
7. Führungsstück einsetzen
8. Filtertasse handfest (ohne Werkzeug) einschrauben
9. Ventileinsatz montieren
10. Membrane mit Finger eindrücken
11. Gleitring einlegen
12. Federhaube mit Feder, Einstellschraube und Federteller aufschrauben (30Nm)

 Vor dem Einsetzen der Abdeckhaube auf parallele Ausrichtung der Vierkantausparung (Haube) zum Vierkanttrieb (Spindel) achten

13. Verstellgriff montieren

### 4. Inbetriebnahme

#### 4.1. Hinterdruck einstellen

 Ausgangsdruck min. 1 bar unter Eingangsdruck einstellen.

1. Absperrarmatur eingangsseitig schließen
2. Absperrarmatur ausgangsseitig schließen
3. Ausgangsseite druckentlasten (z.B. durch Wasserzapfen)
4. Druckfeder entspannen
  - Verstellgriff anheben
  - Verstellgriff gegen den Uhrzeigersinn (-) bis zum Anschlag drehen
5. Absperrarmatur eingangsseitig langsam öffnen
6. Verstellgriff drehen, bis Manometer gewünschten Wert anzeigt.
  - Drehen im Uhrzeigersinn = Druck ausgangsseitig erhöhen
  - Drehen gegen den Uhrzeigersinn = Druck ausgangsseitig verringern
7. Verstellgriff nach unten schieben und einrasten um Verstellschutz zu aktivieren
8. Absperrarmatur ausgangsseitig langsam öffnen

## 5. Instandhaltung



Wir empfehlen einen Wartungsvertrag mit einem Installationsunternehmen abzuschließen

Entsprechend DIN 1988, Teil 8 sind folgende Maßnahmen durchzuführen:

### 5.1. Inspektion

Intervall: einmal jährlich



1. Absperrarmatur ausgangsseitig schließen
2. Hinterdruck mit Druckmessgerät bei Nulldurchfluss kontrollieren
  - Steigt der Druck langsam an, ist die Armatur eventuell verschmutzt oder defekt. Führen Sie in diesem Fall eine Wartung und Reinigung durch
3. Absperrarmatur ausgangsseitig langsam öffnen

### 5.2. Wartung

Intervall: 1-3 Jahre (abhängig von den örtlichen Bedingungen)



Durchführung durch ein Installationsunternehmen.

1. Absperrarmatur eingangsseitig schließen
2. Absperrarmatur ausgangsseitig schließen
3. Ausgangsseite druckentlasten (z.B. durch Wasserzapfen)



Vorsicht! In der Federhaube befindet sich eine Druckfeder. Durch Herausspringen der Druckfeder kann es zu Verletzungen kommen.

- Stellen Sie sicher, dass die Druckfeder entspannt ist!

4. Druckfeder entspannen
  - Verstellgriff anheben
  - Verstellgriff gegen den Uhrzeigersinn (-) bis zum Anschlag drehen
5. Abdeckkappe mit Schraubenzieher lösen
6. Verstellgriff herausziehen
7. Federhaube abschrauben
  - Kunststoffschlüssel ZR74CS verwenden
8. Feder und Einstelleinheit abnehmen
9. Gleitring herausnehmen
10. Ventileinsatz mit Zange herausziehen
11. Filtertasse abschrauben
  - Kunststoffschlüssel ZR74CS verwenden

12. Führungsstück mit O-Ring nach unten herausziehen
13. Nutring herausnehmen
14. Dichtscheibe, Düsenkante und Nutring auf einwandfreien Zustand überprüfen, falls erforderlich Ventileinsatz komplett auswechseln

15. Montage in umgekehrter Reihenfolge



Vor dem Einsetzen der Abdeckhaube auf parallele Ausrichtung der Vierkantausparung (Haube) zum Vierkanttrieb (Spindel) achten



Membrane mit Finger eindrücken, dann Gleitring einlegen

Federhaube aufschrauben (30Nm)

O-Ring auf Filtertasse stecken

Filtertasse handfest (ohne Werkzeug) einschrauben

16. Hinterdruck einstellen

## 1. Safety Guidelines

- Follow the installation instructions.
- Use the appliance
  - according to its intended use
  - in good condition
  - with due regard to safety and risk of danger.
- Note that the appliance is exclusively for use in the applications detailed in these installation instructions. Any other use will not be considered to comply with requirements and would invalidate the warranty.
- Please take note that any assembly, commissioning, servicing and adjustment work may only be carried out by authorized persons.
- Immediately rectify any malfunctions which may influence safety.

## 2. Application

For Honeywell filters F74CS, FN74CS

### 3. Assembly

- Close shutoff valve on inlet
- Close shutoff valve on outlet
- Release pressure on outlet side (e.g. through water tap)
- Open housing plug
- Unscrew filter cup and guide piece
  - Use plastic wrench ZR74CS
- Put slotted ring on guide piece
- Fit guide piece
- Screw in filter bowl hand-tight (without tools)
- Assemble valve insert
- Press in diaphragm with finger
- Insert slip ring
- Screw in spring bonnet with spring, setting screw and spring plate (30Nm)

 Before inserting the cover hood, make sure the square cut-out (hood) is aligned with the square drive (spindle).

- Assemble adjustment handle

### 4. Start-up

#### 4.1. Setting outlet pressure

Set outlet pressure min. 1 bar under inlet pressure.



- Close shutoff valve on inlet
- Close shutoff valve on outlet
- Release pressure on outlet side (e.g. through water tap)
- Slacken tension in compression spring
  - Lift adjustment handle
  - Turn adjustment handle counter clockwise (-) until it does not move any more
- Slowly open shutoff valve on inlet
- Turn adjuster knob until the manometer shows the desired value.
  - Turn clockwise = increase pressure on outlet side
  - Turn counter-clockwise = reduce pressure on outlet side
- Push the adjuster knob down and latch it in to activate the locking mechanism
- Slowly open shutoff valve on outlet

## 5. Maintenance



We recommend a planned maintenance contract with an installation company

In accordance with DIN 1988, part 8, the following measures must be taken:

### 5.1. Inspection

Interval: once a year





- Close shutoff valve on outlet
- Check outlet pressure using a pressure meter when there is zero through-flow
  - If the pressure is increasing slowly, the valve may be dirty or defective. In this instance, carry out servicing and cleaning
- Slowly open shutoff valve on outlet

### 5.2. Maintenance

 Frequency: every 1-3 years (depending on local operating conditions)

To be carried out by an installation company

- Close shutoff valve on inlet
  - Close shutoff valve on outlet
  - Release pressure on outlet side (e.g. through water tap)
    - Caution !
    - There is a spring in the spring bonnet. It may cause injuries if the spring is derailing.
      - Make sure tension in compression spring is slackened!
  - Slacken tension in compression spring
    - Lift adjustment handle
    - Turn adjustment handle counter clockwise (-) until it does not move any more
  - Loosen cover cap with a screw driver
  - Pull out the adjustment handle
  - Unscrew spring bonnet
    - Use plastic wrench ZR74CS
  - Remove spring and setting unit
  - Remove slip ring
  - Remove valve insert with a pair of pliers
  - Unscrew filter bowl
    - Use plastic wrench ZR74CS
  - Pull guide piece with O-ring out downwards
  - Remove slotted ring
  - Check that sealing ring, edge of nozzle and slotted ring are in good condition, and if necessary replace the entire valve insert
  - Reassemble in reverse order
-  Before inserting the cover hood, make sure the square cut-out (hood) is aligned with the square drive (spindle). Press in diaphragm with finger before inserting slip ring
-  Screw in spring bonnet (30Nm)  
Put O-ring on filter bowl  
Screw in filter bowl hand-tight (without tools)
- Set outlet pressure

## 1. Consignes de sécurité

- Suivre les indications de la notice de montage.
- En ce qui concerne l'utilisation de l'appareil
  - Utiliser cet appareil conformément aux données du constructeur
  - Maintenir l'appareil en parfait état
  - Respectez les consignes de sécurité
- Il faut noter que cet équipement ne peut être mis en oeuvre que pour les conditions d'utilisation mentionnées dans cette notice. Toute autre utilisation, ou le non respect des conditions normales d'utilisation, serait considérée comme non conforme.
- Observer que tous les travaux de montage, de mise en service, d'entretien et de réglage ne pourront être effectués que par des spécialistes agréés.
- Prendre des mesures immédiates en cas d'anomalies mettant en cause la sécurité.

## 2. Mise en oeuvre

Pour les filtres Honeywell F74CS, FN74CS

### 3. Montage

- Fermer le robinet d'isolement en amont
- Fermer le robinet d'isolement en aval
- Dépressuriser le côté sortie (par ex: en ouvrant la vanne de purge, etc..)
- Ouvrir le bouchon du boîtier
- Dévisser le bol du filtre et la pièce de guidage
  - Utiliser la clé en plastique ZR74CS
- Placer le joint à lèvres sur la pièce de guidage
- Mettre en place la pièce de guidage
- Vissez à fond la cuve du filtre (sans outil)
- Monter l'insert de soupape
- Enfoncer la membrane avec le doigt
- Mettre en place la bague d'étanchéité
- Visser le capot de ressort avec le ressort, la vis de réglage et la cuvette de ressort (30Nm)

 Avant de remettre le capot, veiller à ce que le trou carré (capot) soit parallèlement aligné sur l'entraînement carré (broche)

- Monter la poignée de réglage

## 4. Mise en service

### 4.1. Réglage de la pression de sortie

 Régler la pression de sortie au moins 1 bar en dessous de la pression d'entrée.

- Fermer le robinet d'isolement en amont
- Fermer le robinet d'isolement en aval
- Dépressuriser le côté sortie (par ex: en ouvrant la vanne de purge, etc..)
- Détendre le ressort de pression
  - Soulever la molette de réglage
  - Tourner la poignée de réglage dans le sens anti-horaire (-) jusqu'à la butée
- Ouvrir lentement le robinet d'isolement en amont
- Tourner la poignée de réglage jusqu'à ce que le manomètre affiche la valeur souhaitée
  - Tourner en sens horaire pour augmenter la pression côté sortie
  - Tourner en sens anti-horaire pour diminuer la pression côté sortie

- Pousser la poignée de réglage vers le bas et l'encliqueter pour activer la protection du réglage
- Ouvrir lentement le robinet d'isolement en aval

## 5. Maintenance



Nous recommandons de souscrire à un contrat d'entretien avec un installateur

Les opérations suivantes seront effectuées selon les recommandations de la norme DIN 1988, section 8.

### 5.1. Inspection

Période : une fois par an



- Fermer le robinet d'isolement en aval
- Contrôler la pression de sortie avec un manomètre à débit nul.
  - Si la pression augmente lentement, la robinetterie est éventuellement sale ou défectueuse. Effectuer dans ce cas un entretien et un nettoyage
- Ouvrir lentement le robinet d'isolement en aval

### 5.2. Maintenance

Périodicité: De 1 à 3 ans en fonction des conditions d'utilisation



Opération effectuée par un professionnel

- Fermer le robinet d'isolement en amont
- Fermer le robinet d'isolement en aval
- Dépressuriser le côté sortie (par ex: en ouvrant la vanne de purge, etc..)
  - Attention !
  - Un ressort sous tension se trouve dans la chape du ressort. Risque de blessures si les ressorts de pression viennent à sauter.
    - S'assurer que les ressorts de pression sont bien détendus!
- Détendre le ressort de pression
  - Soulever la molette de réglage
  - Tourner la poignée de réglage dans le sens anti-horaire (-) jusqu'à la butée
- Desserrer le capuchon de protection à l'aide d'un tournevis
- Retirer la molette de réglage
- Dévisser la chape à ressort.
  - Utiliser la clé en plastique ZR74CS
- Retirer le ressort et l'unité de réglage
- Enlever la bague
- Enlever l'ensemble garniture de soupape
- Dévisser la cuve du filtre
  - Utiliser la clé en plastique ZR74CS
- Extraire la pièce de guidage avec le joint torique par le bas
- Retirer le joint à lèvres en U
- Vérifier l'état de la bague d'étanchéité, de la portée de clapet et du joint à lèvres, si nécessaire remplacer tout l'ensemble garniture de soupape
- Montage dans l'ordre inverse
  - Avant de remettre le capot, veiller à ce que le trou carré (capot) soit parallèlement aligné sur l'entraînement carré (broche)
- Mettre en place la membrane (pression avec le doigt), puis la bague
  - Revisser la chape à ressort (30Nm)
  - Enfoncer l'anneau torique sur la cuve du filtre
  - Vissez à fond le bol du filtre (sans outil)
- Réglage de la pression de sortie MU1H-1045GE23 R0320

## 1. Veiligheidsvoorschriften

1. Lees de installatiehandleiding goed door.
2. Gebruik het apparaat
  - waarvoor het is bestemd
  - in goede toestand
  - met aandacht voor de veiligheid en mogelijke gevaren
3. Let op dat het apparaat uitsluitend bestemd is voor het toepassingsgebied dat in de installatiehandleiding wordt aangegeven. Elk ander gebruik geldt als niet in overeenstemming met het doel waarvoor het is bestemd, waardoor de garantie vervalt.
4. Houd er rekening mee dat alle montage-, ingebruikname-, onderhouds- en aanpassingswerkzaamheden alleen mogen worden uitgevoerd door gekwalificeerde vakmensen.
5. Laat storingen die de veiligheid kunnen aantasten direct verhelpen.

## 2. Gebruik

Voor Honeywell filters F74CS, FN74CS

## 3. Montage

1. Afsluitstuk ingangskant sluiten
2. Afsluitstuk uitgangskant sluiten.
3. Uitgangskant drukontlasten (b.v. door watertap)
4. Behuizingsstop openen
5. Filterbeker en geleidingsstuk eraf schroeven
  - Kunststofsluutel ZR74CS gebruiken
6. Gleufring op geleidingsstuk plaatsen
7. Geleidingsstuk aanbrengen
8. Filterbeker handvast (zonder gereedschap) erin schroeven.
9. Klepinzetstuk monteren
10. Membranen met de vinger indrukken
11. Glijring erin leggen
12. Veerkap met veer, instelschroef en veerschotel erop schroeven (30Nm)

 Voor het plaatsen van de afdekkap op parallelle uitlijning van de vierkante uitsparing (kap) met de vierkante aandrijving (spil) letten

13. Instelgreep monteren

## 4. Ingebruikstelling

### 4.1. Uitlaatdruk instellen

 Uitgangsdruk ca. 1 bar onder ingangsdruk instellen.

1. Afsluitstuk ingangskant sluiten
2. Afsluitstuk uitgangskant sluiten.
3. Uitgangskant drukontlasten (b.v. door watertap)
4. Drukveer ontspannen.
  - Instelgreep optillen
  - Verstelgreep linksom (-) tot de aanslag draaien
5. Afsluitstuk ingangskant langzaam openen.
6. Instelgreep draaien tot de manometer de gewenste waarde weergeeft.
  - Rechtsom draaien = Druk aan uitgangszijde verhogen
  - Linksom draaien = Druk aan uitgangszijde reduceren
7. Verstelgreep omlaag schuiven en vergrendelen om de verstelbeveiliging te activeren
8. Afsluiter aan de uitgang traag openen

## 5. Onderhoud

 Wij raden u aan een onderhoudscontact met een installatiebedrijf af te sluiten!

Volgens DIN 1988, deel 8 moet het volgende worden uitgevoerd:

### 5.1. Inspectie

Interval: eenmaal per jaar





1. Afsluitstuk uitgangskant sluiten.
2. Achterdruk met het drukmeetapparaat controleren bij nuldoorstroming
  - Als de druk langzaam stijgt, dan is de armatuur eventueel vervuld of defect. Voer in dit geval onderhoud en reiniging uit
3. Afsluiter aan de uitgang traag openen

### 5.2. Onderhoud

 Interval: om de 1-3 jaar (afhankelijk van de plaatselijke omstandigheden)

Uit te voeren door een installatiebedrijf

1. Afsluitstuk ingangskant sluiten
2. Afsluitstuk uitgangskant sluiten.
3. Uitgangskant drukontlasten (b.v. door watertap)
  - Voorzichtigheid!
-  In de veerkap bevindt zich een drukveer. Als de drukveer eruit springt, dan kan dit verwondingen tot gevolg hebben.
  - Controleer of de drukveer ontspannen is!
4. Drukveer ontspannen.
  - Instelgreep optillen
  - Verstelgreep linksom (-) tot de aanslag draaien
5. Afdekkap met schroevendraaier losdraaien
6. Instelgreep eruit trekken
7. Veerkap eraf schroeven.
  - Kunststofsluutel ZR74CS gebruiken
8. Veer en insteleenheid verwijderen
9. Glijring eruit nemen
10. Klepelement met een tang eruit trekken
11. Zeefhouder losdraaien
  - Kunststofsluutel ZR74CS gebruiken
12. Geleidingstuk met O-ring omlaag uittrekken
13. Gleufring eruit nemen
14. Dichtschijf, mondstukrand en gleufring controleren op ongeschadigde toestand, indien vereist het klepelement compleet vervangen
15. Montage in omgekeerde volgorde.
  -  Voor het plaatsen van de afdekkap op parallelle uitlijning van de vierkante uitsparing (kap) met de vierkante aandrijving (spil) letten
  - Membranen indrukken met een vinger, dan de glijring erin leggen
- Veerkap erop schroeven (30Nm)
- O-ring op de zeefhouder steken
- Filterbeker handvast (zonder gereedschap) erin schroeven.

16. Achterdruk instellen

## 1. Avvertenze di sicurezza

- Rispettare le istruzioni di montaggio.
- Utilizzare l'apparecchio
  - secondo la destinazione d'uso
  - solo se integro
  - in modo sicuro e consapevoli dei pericoli connessi
- Si prega di considerare che l'apparecchio è realizzato esclusivamente per il settore d'impiego riportato nelle presenti istruzioni d'uso. Un uso differente o diverso da quello previsto è da considerarsi improprio.
- Osservare che tutti i lavori di montaggio, di messa in funzione, di manutenzione e di regolazione devono essere eseguiti soltanto da tecnici specializzati e autorizzati.
- I guasti che potrebbero compromettere la sicurezza devono essere risolti immediatamente.

## 2. Uso

Per filtri Honeywell F74CS, FN74CS

### 3. Montaggio

- Chiudere il raccordo di blocco sul lato entrata
- Chiudere il raccordo di blocco sul lato di uscita.
- Depressurizzare il lato di uscita (per es. tramite il rubinetto dell'acqua).
- Aprire il tappo della custodia
- Svitare la tazza del filtro e il pezzo di guida
  - Utilizzare una chiave in plastica ZR74CS
- Posizionare l'anello scanalato sul pezzo di guida
- Applicare il pezzo di guida
- Avvitare manualmente (senza attrezzi) la tazza del filtro
- Montare l'inserto della valvola
- Premere la membrana con il dito
- Inserire l'anello di scorrimento
- Avvitare l'alloggiamento della molla con la molla, la vite di regolazione e il piattello (30Nm)

 Prima di inserire la calotta di copertura, verificare che la cavità quadrata (calotta) sia allineata in parallelo rispetto all'azionamento quadrato (vite senza fine)

- Montare la manopola di regolazione

### 4. Messa in servizio

#### 4.1. Regolazione della pressione a valle

 Regolare la pressione di uscita circa 1 bar al di sotto della pressione d'ingresso.

- Chiudere il raccordo di blocco sul lato entrata
- Chiudere il raccordo di blocco sul lato di uscita.
- Depressurizzare il lato di uscita (per es. tramite il rubinetto dell'acqua).
- Allentare la molla a pressione.
  - Sollevare la manopola di regolazione
  - Girare la manopola di regolazione in senso antiorario (-) fino alla battuta
- Aprire il raccordo di blocco sul lato di ingresso.
- Girare il manico di regolazione, fino a quando il manometro indica il valore desiderato.
  - Rotazione in senso orario = aumento della pressione sul lato di uscita
  - Rotazione in senso antiorario = diminuzione della pressione sul lato di uscita

- Spingere verso il basso la manopola di regolazione e incastrarla per attivare la protezione antimanomissione
- Aprire il raccordo di blocco sul lato di uscita.

## 5. Manutenzione

 Consigliamo di stipulare un contratto di manutenzione con un'azienda di installazione

In conformità alla norma DIN 1988, parte 8 è necessario eseguire le seguenti operazioni:



### 5.1. Ispezione

 Frequenza: una volta l'anno

- Chiudere il raccordo di blocco sul lato di uscita
- Controllare la pressione a valle con il manometro della pressione a portata zero
  - Se la pressione sale lentamente, la raccorderia è eventualmente intasata o difettosa. Eseguire in questo caso una manutenzione e una pulizia
- Aprire il raccordo di blocco sul lato di uscita.

### 5.2. Manutenzione

 Frequenza: ogni 1-3 anni (in base alle condizioni presenti)  
Esecuzione ad opera di un'azienda di installazione

- Chiudere il raccordo di blocco sul lato entrata
- Chiudere il raccordo di blocco sul lato di uscita.
- Depressurizzare il lato di uscita (per es. tramite il rubinetto dell'acqua).
- Attenzione !  
Nella calotta a molla si trova una molla a pressione. Se la molla a pressione salta fuori può causare lesioni.
  - Assicurarsi che la molla a pressione non sia tesa!
- Allentare la molla a pressione.
  - Sollevare la manopola di regolazione
  - Girare la manopola di regolazione in senso antiorario (-) fino alla battuta
- Allentare il tappo di copertura con un cacciavite
- Estrarre la manopola di regolazione
- Svitare la calotta a molla.
  - Utilizzare una chiave in plastica ZR74CS
- Rimuovere la molla e l'unità di regolazione
- Estrarre l'anello di scorrimento
- Estrarre l'inserto della valvola con una pinza
- Svitare la tazza del filtro
  - Utilizzare una chiave in plastica ZR74CS
- Estrarre verso il basso il pezzo di guida con l'O-ring
- Estrarre l'anello scanalato
- Controllare se la guarnizione di tenuta, l'orlo dell'ugello e l'anello scanalato si trovano in condizione perfetta, eventualmente, se necessario, sostituire l'inserto della valvola completo
- Il montaggio ha luogo nella sequenza inversa.
  -  Prima di inserire la calotta di copertura, verificare che la cavità quadrata (calotta) sia allineata in parallelo rispetto all'azionamento quadrato (vite senza fine)
  - Premere la membrana con il dito, poi applicare l'anello di scorrimento
  -  Svitare la calotta a molla (30Nm)  
Mettere l'anello circolare sulla tazza del filtro  
Avvitare manualmente (senza attrezzi) la tazza del filtro
- Regolare la pressione a valle

## 1. Indicaciones de seguridad

1. Siga las instrucciones de montaje.
2. Utilice el aparato
  - conforme a lo previsto
  - en estado correcto
  - teniendo en cuenta los riesgos y la seguridad.
3. Tenga en cuenta que la válvula ha sido diseñada exclusivamente para las aplicaciones indicadas en estas instrucciones de montaje. Una utilización distinta no se considerará conforme a lo previsto.
4. Tenga en cuenta que los trabajos de montaje, de puesta en funcionamiento, de mantenimiento y de ajuste sólo deben efectuarlos técnicos especialistas autorizados.
5. Solucione de inmediato los fallos que puedan afectar a la seguridad.

## 2. Rango de aplicación

Para filtros Honeywell F74CS, FN74CS

## 3. Montaje

1. Cerrar la válvula de corte lado entrada
2. Cerrar la válvula de corte lado salida.
3. Descargar de presión el lado de salida (por ejemplo, con el grifo del agua)
4. Abrir el tapón de la carcasa
5. Desatornillar el vaso del filtro y la pieza de guía.
  - Usar una llave de plástico ZR74CS
6. Colocar el retén en la pieza guía
7. Instalar la pieza guía
8. Apretar el vaso de filtro enroscándolo con la mano (sin herramientas)
9. Montar el carrete de válvula
10. Presionar la membrana con el dedo
11. Introducir el anillo de rozamiento
12. Atornillar la carcasa de resorte con resorte, tornillo de ajuste y plato (30 Nm)

 Antes de colocar la cubierta, compruebe la disposición en paralelo de la escotadura cuadrada (cubierta) respecto al accionamiento (husillo)

13. Montar la manilla de ajuste

## 4. Puesta en servicio

### 4.1. Ajustar la presión secundaria

 Ajustar la presión de salida aprox. 1 bar por debajo de la presión de entrada.

1. Cerrar la válvula de corte lado entrada
2. Cerrar la válvula de corte lado salida.
3. Descargar de presión el lado de salida (por ejemplo, con el grifo del agua)
4. Destensar el muelle de presión.
  - Levantar la manija de ajuste
  - Girar la manilla de ajuste en sentido antihorario (-) hasta el tope
5. Abrir lentamente la válvula de corte lado entrada.
6. Girar la empuñadura de ajuste hasta que el manómetro muestre el valor deseado
  - Giro en sentido horario = la presión del lado de salida aumenta
  - Giro en sentido antihorario = la presión del lado de salida disminuye

7. Deslizar hacia abajo la manilla de ajuste y encastrarla para activar el seguro
8. Abrir lentamente la válvula de corte lado salida.

## 5. Mantenimiento

 Le aconsejamos contratar un servicio de mantenimiento con una empresa especializada

Según norma DIN 1988, punto 8 se tomarán las medidas siguientes:

### 5.1. Inspección

Intervalo: una vez al año



1. Cerrar la válvula de corte lado salida.
2. Controlar la presión trasera con el manómetro para un caudal cero.
  - Si la presión aumenta lentamente, el equipo podría estar sucio o averiado. En este caso realice una inspección de mantenimiento y limpieza.
3. Abrir lentamente la válvula de corte lado salida.

### 5.2. Mantenimiento

 Intervalo: Cada 1-3 años (depende de las condiciones de funcionamiento)

Lo deberá realizar una empresa instaladora

1. Cerrar la válvula de corte lado entrada
2. Cerrar la válvula de corte lado salida.
3. Descargar de presión el lado de salida (por ejemplo, con el grifo del agua)
 

¡Precaución!

 En la tapa del muelle hay un muelle de presión. Si el muelle de presión saltara hacia afuera podría ocasionar lesiones.

  - Asegúrese de que el muelle de presión está destensado

4. Destensar el muelle de presión.
  - Levantar la manija de ajuste
  - Girar la manilla de ajuste en sentido antihorario (-) hasta el tope
5. Soltar el tapón con un destornillador
6. Extraer la manija de ajuste
7. Desenroscar la tapa de muelle.
  - Usar una llave de plástico ZR74CS
8. Extraer el muelle y la unidad de ajuste
9. Extraer el anillo deslizante.
10. Sacar el juego de válvulas con unas pinzas.
11. Desmontar el vaso de filtro
  - Usar una llave de plástico ZR74CS
12. Sacar hacia abajo la pieza guía con junta tórica
13. Retirar el retén.
14. Comprobar el buen estado de la arandela de estanqueidad, del filo de la boquilla y del retén, en caso necesario cambiar todo el juego de válvulas.
15. El montaje se ha de realizar en orden inverso.

 Antes de colocar la cubierta, compruebe la disposición en paralelo de la escotadura cuadrada (cubierta) respecto al accionamiento (husillo)

 Presionar la membrana con el dedo, después poner el anillo antideslizante.

Enroscar la tapa de muelle (30Nm)

Poner una junta tórica en el vaso de filtro

Apretar el vaso de filtro enroscándolo con la mano (sin herramientas)

16. Ajustar la presión de salida



## 1. Wskazówki bezpieczeDstwa

1. Przestrzegać instrukcji montażu.
2. Proszę użytkować urządzenie
  - zgodnie z jego przeznaczeniem
  - w nienagannym stanie
  - ze świadomością bezpieczeństwa i zagrożeń
3. Proszę uwzględnić, że urządzenie przeznaczone jest wyłącznie dla zakresu zastosowania określonego w niniejszej instrukcji montażu. Każde inne lub wykraczające poza to użytkowanie uznawane jest jako niezgodne z przeznaczeniem.
4. Proszę uwzględnić, że wszystkie prace montażowe mogą być wykonywane tylko przez autoryzowany personel fachowy.
5. Wszystkie usterki, które mogą naruszyć bezpieczeństwo należy natychmiast usunąć.

## 2. Zastosowanie

Do filtrów firmy Honeywell F74CS, FN74CS

### 3. Montaż

1. Zamknąć armaturę odcinającą po stronie wlotowej
2. Zamknąć armaturę zamykającą
3. Dokonać redukcji ciśnienia po stronie wyjściowej (np. przez kurek wodny).
4. Otworzyć nakrętkę obudowy
5. Przykręcić misę filtra i prowadnik
  - użyć klucza z tworzywa sztucznego ZR74CS
6. Nałożyć pierścień z rowkiem na prowadnik
7. Wmontować prowadnik
8. Mocno przykręcić misę filtra (bez użycia narzędzi)
9. Zamontować wkładkę zaworu
10. Wcisnąć membranę palcem
11. Założyć pierścień ślizgowy
12. Przykręcić sprężyną pokrywę sprężyny, śrubę nastawczą oraz krawęzek sprężyny (30Nm)

 Przed założeniem pokrywy zwrócić uwagę na równoległe ustawienie czworokątnego wgłębienia (pokrywy) i czworokątnego napędu (wrzeciona)

13. Zamontować dźwignię nastawczą

### 4. Uruchomienie

#### 4.1. Nastawić ciśnienie końcowe

 Ciśnienie wyjściowe ustawić min. 1 bar poniżej ciśnienia wejściowego

1. Zamknąć armaturę odcinającą po stronie wlotowej
2. Zamknąć armaturę zamykającą
3. Dokonać redukcji ciśnienia po stronie wyjściowej (np. przez kurek wodny).
4. Rozprężyć sprężynę naciskową.
  - podnieć dźwignię nastawczą
  - Przekręcić dźwignię nastawczą w lewo (-) do oporu
5. Powoli otworzyć armaturę zamykającą
6. Obracać gałką regulacyjną, aż manometr wskaże pożądaną wartość.
  - Obrót w prawo = zwiększenie ciśnienia po stronie wyjściowej
  - Obrót w lewo = zmniejszenie ciśnienia po stronie wyjściowej

7. Przesunąć dźwignię nastawczą w dół i zatrzasnąć, aby uaktywnić zabezpieczenie przed przestawieniem
8. Powoli otworzyć armaturę zamykającą

### 5. Utrzymywanie w dobrym stanie

 Zalecamy zawarcie umowy konserwacyjnej z odpowiednią firmą instalacyjną

Stosownie do DIN 1988, część 8 należy przeprowadzić następujące czynności:

#### 5.1. Kontrola

Okres: raz w roku



1. Zamknąć armaturę odcinającą po stronie wlotowej
2. Skontrolować ciśnienie końcowe na mierniku ciśnienia przy przepływie zerowym.
  - Jeżeli ciśnienie powoli rośnie, armatura jest zabrudzona lub uszkodzona. W takim przypadku należy przeprowadzić konserwację i czyszczenie.
3. Powoli otworzyć armaturę zamykającą

#### 5.2. Konserwacja

Okres: raz w roku Przeprowadzenie przez firmę instalacyjną



1. Zamknąć armaturę odcinającą po stronie wlotowej
2. Zamknąć armaturę zamykającą
3. Dokonać redukcji ciśnienia po stronie wyjściowej (np. przez kurek wodny).
  - Uwaga!
4. Pod pokrywą sprężyny znajduje się sprężyna ściskana. Wskoczenie sprężyny może spowodować obrażenia.
  - Należy upewnić się, że sprężyna ściskana jest rozprężona!
4. Rozprężyć sprężynę naciskową.
  - podnieć dźwignię nastawczą
  - Przekręcić dźwignię nastawczą w lewo (-) do oporu
5. Kłapę zakrywającą odkręcić śrubokrętem
6. Wyciągnąć dźwignię nastawczą
7. Odkręcić pokrywę sprężyny.
  - użyć klucza z tworzywa sztucznego ZR74CS
8. Zdjąć sprężynę i zespół nastawczy
9. Wyjąć pierścień ślizgowy
10. Wyciągnąć wkładkę zaworu za pomocą klezczy.
11. Wyregulować ciśnienie wsteczne
  - użyć klucza z tworzywa sztucznego ZR74CS
12. Wyciągnąć w dół prowadnik z pierścieniem O-ring
13. Wyjąć pierścień z rowkiem
14. Tarczę uszczelniającą, krawęzek dyszy i pierścień rowkowy sprawdzić pod względem nienagannego stanu, a jeżeli to konieczne należy kompletnie wymienić wkładkę zaworu.
15. Montaż w odwrotnej kolejności



Przed założeniem pokrywy zwrócić uwagę na równoległe ustawienie czworokątnego wgłębienia (pokrywy) i czworokątnego napędu (wrzeciona)



Membranę wcisnąć palcem, następnie włożyć pierścień ślizgowy.

Mocno pokrywa sprężyny aufschrauben (30Nm)

Nałożyć o-ring na misę filtra

Mocno przykręcić misę filtra (bez użycia narzędzi)

16. Wyregulować ciśnienie wsteczne

## 1. Bezpečnostní pokyny

1. Respektujte návod k montáži.
2. Používejte přístroj
  - přiměřeně jeho účelu
  - v bezvadném stavu
  - bezpečně a s vědomím možných nebezpečí.
3. Dbejte na to, že přístroj je určen výhradně pro oblast použití uvedenou v tomto návodu k montáži. Jiné, nebo nad tento rámec jdoucí použití platí jako nepřiměřené.
4. Dbejte na to, že všechny montážní, údržbářské a nastavovací činnosti i uvádění do provozu smí provádět pouze autori zovaní odborní personál.
5. Poruchy, které mohou ovlivnit bezpečnost, nechejte neprodleně odstranit!

## 2. Použití

Pro filtry Honeywell F74CS, FN74CS

### 3. Montáž

1. Uzavřete armaturu na vstupní straně
2. Uzavřete armaturu na výstupní straně
3. Odtlakujte výstupní stranu (např. kohoutkem)
4. Odšroubujte zátku hlavy filtru
5. Odšroubujte nádobku filtru a vodičí kus
  - Použijte plastový klíč ZR74CS
6. Nasadte U-manžetu na vodičí prvek
7. Vodičí prvek vložte do hlavy filtru
8. Nádobku filtru dotahujte pouze rukou (bez nářadí)
9. Namontujte vložku ventilu
10. Stlačte prstem membránu
11. Vložte opěrný kroužek
12. Nadřoubujte kryt pružiny s pružinou, nastavovacím dřevem, a tal'Yem pružiny (30Nm).

 Před instalací krytu dbejte na paralelní vyrovnání čtyřhranného vybrání (kryt) k čtyřhrannému pohonu (vřeten).

13. Namontuje ovladač redukováného tlaku

## 4. Uvedení do provozu

### 4.1. Nastavení výstupního tlaku

 Výstupní tlak nastavte na hodnotu min. 1 bar pod vstupním tlakem.

1. Uzavřete armaturu na vstupní straně
2. Uzavřete armaturu na výstupní straně
3. Odtlakujte výstupní stranu (např. kohoutkem)
4. Uvolněte tlačnou pružinu
  - Nadzvedněte ovladač redukováného tlaku
  - Otáčejte rukojetí proti směru hodinových ručiček (-) až na doraz.
5. Pomalu otevřete armaturu na vstupní straně
6. Šroubujte vnitřní nastavovací šroub otáčením ovladače redukováného tlaku, dokud manometr neukazuje požadovanou hodnotu.
  - Otáčení ve směru hodinových ručiček = zvýšení tlaku na straně výstupu
  - Otáčení proti směru hodinových ručiček = snížení tlaku na straně výstupu

7. Pro aktivaci ochrany proti přestavení posuňte rukojetí směrem dolů a zaaretujte.
8. Pomalu otevřete armaturu na výstupní straně

## 5. Údržba

 Doporučujeme Vám uzavřít smlouvu o údržbě s instalátorskou firmou

Podle DIN 1988, část 8 se musí provádět následující opatření:

### 5.1. Kontrola

Interval: jednou za rok





1. Uzavřete armaturu na výstupní straně
2. Zkontrolujte výstupní tlak pomocí měřicího přístroje tlaku při nulovém průtoku
  - Stoupá-li tlak pomalu, je armatura znečištěna nebo vadná. V tom případě proveďte údržbu a vyčištění.
3. Pomalu otevřete armaturu na výstupní straně

### 5.2. Údržba

Interval: 1-3 roky (v závislosti na místních podmínkách).



Provést prostřednictvím instalátorské firmy.

1. Uzavřete armaturu na vstupní straně
2. Uzavřete armaturu na výstupní straně
3. Odtlakujte výstupní stranu (např. kohoutkem)
  - Pozor!
  -  V krytu pružiny se nachází tlačná pružina. Vymrštění pružiny může způsobit zranění.
    - Ujistěte se, zda je tlačná pružina uvolněná (bez puštění)!
4. Uvolněte tlačnou pružinu
  - Nadzvedněte ovladač redukováného tlaku
  - Otáčejte rukojetí proti směru hodinových ručiček (-) až na doraz.
5. Šroubovákem uvolněte krytku
6. Odstraňte ovladač redukováného tlaku
7. Odšroubujte kryt pružiny
  - Použijte plastový klíč ZR74CS
8. Sejměte pružinu a nastavovací jednotku.
9. Vymějte opěrný kroužek.
10. Pomocí kleští vytáhněte vložku ventilu
11. Odšroubujte nádobku filtru avodičí kus
  - Použijte plastový klíč ZR74CS
12. Vodičí prvek s O-kroužkem vytáhněte směrem dolů.
14. Zkontrolujte bezvadný stav těsnícího talíře, hrany trysky a těsnícího kroužku, v případě potřeby vložku ventilu vyměňte.
15. Montáž v opačném pořadí.
  - Před instalací krytu dbejte na paralelní vyrovnání čtyřhranného vybrání (kryt) k čtyřhrannému pohonu (vřeten).
  -  Stlačte prstem membránu, pak vložte opěrný kroužek
  -  Kryt pružiny je potřeba dotáhnout momentem 30Nm
  - Nádobku filtru dotahujte pouze rukou (bez nářadí)
16. Nastavte výstupní tlak

## 1. Biztonsági útmutató

1. Vegye figyelembe a beépítési útmutatót.
2. A készüléket
  - rendeltetésszerűen
  - kifogástalan állapotban
  - a biztonság és a veszélyek tudatában használja.
3. Vegye figyelembe azt, hogy a készüléket kizárólag azon az alkalmazási területen használja, amelyet ebben a beépítési útmutatóban megállapítottak. Más vagy ezen túlmenő használat nem számít rendeltetésszerűnek.
4. Figyeljen arra, hogy minden szerelési, üzembe helyezési, karbantartási és beszbábozási munkát csak erre felhatalmazott szakemberek végezzenek el.
5. Azonnal szüntesse meg azokat az üzemzavarokat, amelyek a biztonságot csökkenthetik.

## 2. Alkalmazás

Honeywell F74CS, FN74CS szűrőkhöz

## 3. Szerelés

1. Zárja el az elzárószerelvényt a belépőoldalon
2. Zárja el a kiömlőoldali elzárószerelvényt
3. Nyomásmentesítse a kilépőoldali ágat (pl. valamelyik vízcsap megnyitásával)
4. Nyissa ki a burkolat dugóját
5. Csavarja le a szűrőcsészét és a szűrővezető egységet
  - Használja a ZR74CS műanyag szerelőkulcsot
6. Helyezze fel a horonygyűrűt a szűrővezető egységre
7. Helyezze be a szűrővezető egységet
8. Csavarja be kézzel (szerszám nélkül) a szűrőcsészét
9. Szerelje be a szelepbetétet
10. Nyomja be ujjal a membránt
11. Helyezze be a csúszógyűrűt
12. Csavarozza fel (30 Nm) a rugóval ellátott rugóházat, a szabályozó csavart és a rugótányért

 A takarófedél behelyezése előtt ügyeljen arra, hogy a négyzögletes horony (fedél) a négyzögletes hajtással (tüske) párhuzamosan helyezkedjen el

13. Szerelje fel az állítókereket

## 4. Üzembehelyezés

### 4.1. Kilépőnyomás beállítása

 A kilépő nyomást legalább 1 bar-ral a belépő nyomás alatti értékre állítsa be.

1. Zárja el az elzárószerelvényt a belépőoldalon
2. Zárja el a kiömlőoldali elzárószerelvényt
3. Nyomásmentesítse a kilépőoldali ágat (pl. valamelyik vízcsap megnyitásával)
4. Feszültségmentesítse a nyomórugót
  - Emelje fel az állítókereket
  - Forgassa el az állítófogantyút az óramutató járásával ellentétes irányba (-) ütközésig
5. Nyissa ki lassan a belépő oldali elzáró szerelvényt
6. Addig forgassa az állítófogantyút, amíg a nyomásmérő a kívánt értéket mutatja.
  - Forgatás az óramutató járásának megfelelő irányba = a nyomás növelése kilépő oldalon
  - Forgatás az óramutató járásával ellenkező irányba = a nyomás csökkentése kilépő oldalon
7. Az állítófogantyút tolja le és bekattintással rögzítse be, aktiválva ezzel az átállítás elleni biztosítást
8. Nyissa ki lassan a kilépő oldali elzáró szerelvényt

## 5. Karbantartás

 Javasoljuk, hogy kössön karbantartási szerződést egy szakvállalattal

A DIN1988, 8 pontja által előírt feladatokat az alábbi lépésekben kell elvégezni:

### 5.1. Átvizsgálás

Időköz: évente egyszer



1. Zárja el a kiömlőoldali elzárószerelvényt
2. Ellenőrizze nyomásmérő készülékkel nullaátfolyásnál a kilépő nyomást
  - Ha a nyomás lassan emelkedik, akkor a szerelvény esetleg elszennyeződött vagy meghibásodott. Ebben az esetben végezze el a karbantartást és a tisztítást úgy
3. Nyissa ki lassan a kilépő oldali elzáró szerelvényt

### 5.2. Karbantartás

Időköz: 1-3 évente (a helyi feltételektől függően); végeztesse épületgépészeti vállalattal.



1. Zárja el az elzárószerelvényt a belépőoldalon
2. Zárja el a kiömlőoldali elzárószerelvényt
3. Nyomásmentesítse a kilépőoldali ágat (pl. valamelyik vízcsap megnyitásával)

Vigyázat!

 A rugóházban egy nyomórugó található. A nyomórugó kiugrása sérülést okozhat.

- Győződjön meg arról, hogy a nyomórugó meg van lazítva!

4. Feszültségmentesítse a nyomórugót
  - Emelje fel az állítókereket
  - Forgassa el az állítófogantyút az óramutató járásával ellentétes irányba (-) ütközésig
5. A fedőlapot csavarhúzóval lazítsa ki
6. Húzza ki az állítókereket
7. Csavarja le a rugóházat
  - Használja a ZR74CS műanyag szerelőkulcsot
8. Vegye le a rugót és a beállító egységet
9. Vegye ki a csúszógyűrűt
10. Húzza ki a szelepbetétet fogó segítségével
11. Csavarja le a szűrőcsészét
  - Használja a ZR74CS műanyag szerelőkulcsot
12. Lefelé húzva vegye ki az O-gyűrűvel ellátott vezetőelemet
13. Vegye ki a horonygyűrűt
14. Ellenőrizze, hogy a tömitőtárcsa, a fűvókaperem és a horonygyűrű állapota kifogástalan-e, és szükség esetén cserélje ki a teljes szelepbetétet
15. Összeszerelés fordított sorrendben
  - A takarófedél behelyezése előtt ügyeljen arra, hogy a négyzögletes horony (fedél) a négyzögletes hajtással (tüske) párhuzamosan helyezkedjen el
  - Nyomja be ujjal a membránt, majd helyezze be a csúszógyűrűt
  - Csavarja vissza a rugóházat (30Nm)
  - Tegye vissza a szűrőcsészé új O-gyűrűjét
  - Csavarja be kézzel (szerszám nélkül) a szűrőcsészét
16. Állítsa be a kilépő nyomást

## 1. Указания по безопасности

1. Следовать инструкции по установке
2. Использовать в соответствии
  - в соответствии с предназначением
  - в исправном состоянии
  - в соответствии с требованиями безопасности и возможной опасности
3. Использовать исключительно и точно в соответствии с данной инструкцией. Иное другое использование считается необоснованным и является основанием для прекращения гарантии
4. Пожалуйста, обратите внимание, что все работы по монтажу, вводу в действие, обслуживанию и ремонту должны производиться квалифицированным персоналом
5. Немедленно устраняйте любую неисправность, которая угрожает безопасности

## 2. Применение

Для фильтров F74CS, FN74CS фирмы Honeywell

### 3. Установка

1. Закрыть запорный клапан на входе
2. Закрыть запорный клапан на выходе
3. Снять давление на выходе (например, с помощью водопроводного крана)
4. Открыть пробку корпуса
5. Отвинтить фильтровальную чашу и направляющую деталь
  - Пользоваться пластмассовым ключом ZR74CS
6. Установить O-образное уплотнение на направляющую деталь
7. Вставить направляющую деталь
8. Сильно затянуть колбу фильтра от руки (без инструмента)
9. Монтировать вставку клапана
10. Вдавить мембрану пальцем
11. Вложить торцевое уплотнение
12. Навинтить пружинный колпак с пружиной, регулировочным винтом и тарелкой пружины (30Nm)
  - Перед установкой кожуха следить за параллельным выравниванием четырехгранного паза (колпак) по отношению к четырехгранному приводу (шпindel)

### 4. Ввод в эксплуатацию

#### 4.1. Установка давления на выходе

Давление на выходе должно быть не менее, чем на 1 бар ниже входного давления

1. Закрыть запорный клапан на входе
2. Закрыть запорный клапан на выходе
3. Снять давление на выходе (например, с помощью водопроводного крана)
4. Ослабьте натяжение натянутой пружины
  - Поднять переставную ручку
  - Повернуть переставную ручку до упора против часовой стрелки (-)
5. Медленно открыть запорный клапан на входе
6. Поворачивать ручку регулировки, пока манометр не будет показывать требуемое значение
  - Поворот по часовой стрелке = увеличение давления на выходе
  - Поворот против часовой стрелки = уменьшение давления на выходе

7. Сдвинуть переставную ручку вниз и зафиксировать, чтобы активировать защиту от перемещения
8. Медленно открыть запорный клапан на выходе

### 5. Обслуживание

 Мы рекомендуем, чтобы плановое обслуживание проводила монтажная организация

В соответствии с DIN 1988, часть 8, следующие операции должны быть выполнены:

#### 5.1. Инспекция

Интервал – ежегодно



1. Закрыть запорный клапан на выходе
2. Проверить давление на выходе манометром при отсутствии потока
  - В случае, если давление медленно растет, может оказаться, что в клапан попала грязь или клапан неисправен. В этом случае нужно произвести сервисное обслуживание и чистку
3. Медленно открыть запорный клапан на выходе

#### 5.2. Техобслуживание

Частота проведения: один раз в 1-3 года (зависит от состояния клапана). Должно проводиться монтажной организацией



1. Закрыть запорный клапан на входе
2. Закрыть запорный клапан на выходе
3. Снять давление на выходе (например, с помощью водопроводного крана)
  - Предупреждение!
  - Внутри пружинного стакана находится пружина. Выскакивание пружины может стать причиной ранения.
    - Убедитесь, что пружина ослаблена.
4. Ослабьте натяжение натянутой пружины
  - Поднять переставную ручку
  - Повернуть переставную ручку до упора против часовой стрелки (-)
5. Отверткой отсоединить крышку
6. Вытянуть переставную ручку
7. Отверните корпус пружины
  - Пользоваться пластмассовым ключом ZR74CS
8. Снять пружину и регулировочный модуль
9. Достаньте фторопластовое кольцо
10. Извлеките клапанную вставку с помощью плоскогубцев
11. Открутить колбу фильтра
  - Пользоваться пластмассовым ключом ZR74CS
12. Направляющую деталь вместе с уплотнительным кольцом вытянуть вниз
13. Вынуть раздельное кольцо
14. Убедитесь, что уплотнительное кольцо, края вставки и раздельное кольцо в хорошем состоянии и, если необходимо, замените целиком клапанную вставку
15. Соберите в обратном порядке
  - Перед установкой кожуха следить за параллельным выравниванием четырехгранного паза (колпак) по отношению к четырехгранному приводу (шпindel)
  - Нажмите на диафрагму пальцем перед тем как установить фторопластовое кольцо
  - Отверните корпус пружины (30Nm)
  - Вставьте резиновое кольцо на колбу фильтра
  - Сильно затянуть колбу фильтра от руки (без инструмента)
16. Выставить давление на выходе



Manufactured for  
and on behalf of

Pittway Sàrl, Z.A., La Pièce 4,  
1180 Rolle, Switzerland

by its authorised representative  
Ademco 1 GmbH

For more information  
[homecomfort.resideo.com/europe](https://homecomfort.resideo.com/europe)

Ademco 1 GmbH, Hardhofweg 40,  
74821 MOSBACH, GERMANY

Phone: +49 6261 810  
Fax: +49 6261 81309

<b>D</b>	
1. Sicherheitshinweise .....	2
2. Verwendung .....	2
3. Montage .....	2
4. Inbetriebnahme .....	2
5. Instandhaltung .....	2

<b>GB</b>	
1. Safety Guidelines .....	3
2. Application .....	3
3. Assembly .....	3
4. Commissioning .....	3
5. Maintenance .....	3

<b>F</b>	
1. Consignes de sécurité .....	4
2. Mise en oeuvre .....	4
3. Montage .....	4
4. Mise en service .....	4
5. Maintenance .....	4

<b>NL</b>	
1. Veiligheidsvoorschriften .....	5
2. Gebruik .....	5
3. Montage .....	5
4. Ingebruikstelling .....	5
5. Onderhoud .....	5

<b>I</b>	
1. Avvertenze di sicurezza .....	6
2. Uso .....	6
3. Montaggio .....	6
4. Messa in funzione .....	6
5. Manutenzione .....	6

<b>ES</b>	
1. Indicaciones de seguridad .....	7
2. Rango de aplicación .....	7
3. Montaje .....	7
4. Puesta en servicio .....	7
5. Mantenimiento .....	7

<b>PL</b>	
1. Wskazówki bezpieczeDstwa .....	8
2. Zastosowanie .....	8
3. Montaż .....	8
4. Uruchomienie .....	8
5. Utrzymywanie w dobrym stanie .....	8

<b>CZ</b>	
1. Bezpečnostní pokyny .....	9
2. Použití .....	9
3. Montáž .....	9
4. Uvedení do provozu .....	9
5. Údržba .....	9

<b>HU</b>	
1. Biztonsági útmutató .....	10
2. Alkalmazás .....	10
3. Szerelés .....	10
4. Üzembe helyezés .....	10
5. Karbantartás .....	10

<b>RUS</b>	
1. Указания по безопасности .....	11
2. Применение .....	11
3. Установка .....	11
4. Ввод в эксплуатацию .....	11
5. Обслуживание .....	11