

**Produktdatenblatt**  
**Pumpeneinheit 66182**

# HEWI

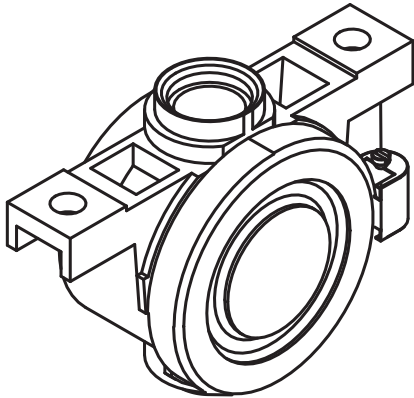

**Pumpeneinheit 66182**

- für Seifenspender 477.06.10005, 477.06D10005, 800.06.10091 und 800.06.10099
- 67 mm breit, 48 mm hoch und 25 mm tief