

HOESCH

Whirlsystem Deluxe



DE	Montage- und Bedienungsanweisung
GB	Installation and operation instructions
FR	Instructions de montage et d'utilisation du kit vapeur.
IT	Istruzioni di montaggio ed uso
NL	Montage- en gebruiksaanwijzing
PL	Instrukcja montażu i obsługi
RU	Инструкция по монтажу и эксплуатации
CN	安装及操作指南

DE	Montage- und Bedienungsanweisung	3
GB	Installation and operation instructions	16
FR	Instructions de montage et d'utilisation du kit vapeur.....	29
IT	Istruzioni di montaggio ed uso.....	42
NL	Montage- en gebruiksaanwijzing	55
PL	Instrukcja montażu i obsługi	68
RU	Инструкция по монтажу и эксплуатации	81
CN	安装及操作指南.....	95

Inhaltsverzeichnis

01	Allgemeines	4
02	Aufstellung/Montage	4
02.01	„HOESCH Combi-Plus“ (Sonderzubehör)	4
02.02	Hoesch-Rohrunterbrecher für Unterputzanordnung (Sonderzubehör)	4
02.03	Wasserinstallation	5
02.04	Elektro-Installation	5
02.04.1	Schutzbereich	6
02.05	Anschlussschaltbild.....	7
02.05.1	Anordnung Kabel Steuerung.....	7
02.05.2	Anschlussschaltbild Deluxe	8
02.06	E-Heizung 2 kW (Sonderzubehör)	9
03	Probelauf und Dichtigkeitsprobe	9
04	Wannenverkleidung	9
05	Schemazeichnung	10
06	Standardausstattung.....	11
07	Bedienungsanleitung	11
08	Einleitung	11
08.01	Wie funktioniert das Whirlsystem?	11
08.02	Wie funktioniert das Airsystem?	11
09	Funktionen Deluxe	12
09.01	Tastatur	12
09.03	Funkfernbedienung	12
10	Trockenlaufschutz	12
11	Automatische Vor- und Nachspülung.....	13
12	Ozonisierung (nur bei Airsystem und Whirl- +Airsystem)	13
13	Manuelles Spülen (nur bei Airsystem und Whirl- +Airsystem).....	13
14	Hygiene, Desinfektion	13
15	Benutzung und Pflege	13
15.01	Überlaufdrehknopf	14
16	Reinigung/Wartung	14
16.01	Ablaufventil	14
16.02	Venturi-Düseneinsätze Deluxe.....	14
17	Checkliste	15

01 Allgemeines

Alle HOESCH-Whirlwannen werden auf einem selbsttragenden, höhenverstellbaren Untergestell geliefert. Die Systemkomponenten (Whirlpumpe, Steuerung und Gebläse) sind gemäß beiliegender Maßzeichnung angeordnet. Bei Modellen, die werksseitig eine Wahlmöglichkeit zwischen „Rechts- oder Linksausführung“ bieten, wird standardmäßig „Rechtsausführung“ geliefert (immer vom Standpunkt außen vor der Ab-/Überlaufarmatur betrachtet).

Zu beachten:

- Lieferung auf Vollständigkeit und Beschädigungen überprüfen.
- Für Schäden durch Transport- oder Zwischenlagerung kann keine Haftung übernommen werden.
- Wanne **nicht** am vorinstallierten Rohrsystem anheben! Jegliches Anstoßen vermeiden!
- Wannenoberfläche und gefährdete Systemkomponenten bei der Installation durch Abdeckung vor Beschädigungen bzw. übermäßiger Verschmutzung schützen.
- Die einzelnen System-Komponenten müssen für spätere Wartungsarbeiten frei zugänglich bleiben!

Personen mit verschiedenen Krankheiten wie z.B. akute Infektionen, Gerinnsel, Nierenversagen, Herzkrankheiten, Diabetes sollten das Whirlsystem erst nach einer Arztberatung benutzen, was ermöglicht die Anwendung einer entsprechenden Therapie. Eine ärztliche Beratung empfehlen wir ebenso schwangeren Frauen. Da die Hydromassage für die Kinder erschöpfend ist, sollen sie nicht unbeaufsichtigt in solch einem Bad gelassen werden. Die vorhandene Einrichtung ist für das Benutzen von Personen (auch Kinder) mit eingeschränkten körperlichen,

sensorischen oder psychischen Fähigkeiten oder Personen, die das Whirlsystem nicht benutzt haben bzw. mit der Anlage nicht vertraut sind, nicht geeignet. Ausgenommen sind Situationen, in denen es unter Aufsicht oder gem. der Bedienungsanweisung durch eine verantwortungsberechtigte Person stattfindet. Man muss auf die Kinder achten, dass sie keinen Zutritt zur Anlage haben.) Ältere Menschen, die sich langsam bewegen oder behinderte Personen, sollten die Badewannen vorsichtig benutzen.

02 Aufstellung/Montage

Wanne aufstellen und mittels der höhenverstellbaren Kunststoff-Gestellfüße waagrecht ausrichten. Fuß mit flacher Kontermutter sichern. Zur Schalldämmung (Vermeidung von Körperschallbrücken zur Wand) ein handelsübliches Wandanschlussprofil (Artikel-Nr. 6915, erforderliches Zubehör) verwenden. Bei Modellen, die für eine Wandanbindung vorgesehen sind, ist eine Wannendrauflage erforderlich (erforderliches Zubehör: Wannanker, Artikel-Nr. 690401, gemäß der dort beiliegenden Montageanweisung montieren). Bei der Montage darauf achten, dass die Verkleidung den Wannrand unterstützt!

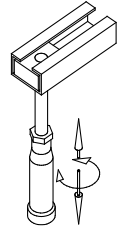

02.01 „HOESCH Combi-Plus“ (Sonderzubehör)

(Wanneneinlauf mit Spezial Ab-/Überlaufarmatur)

Für die Montage ist ein zusätzlicher Rohrunterbrecher erforderlich. Der Wasseranschluss ist gemäß der dort beiliegenden Montageanweisung durchzuführen.

02.02 Hoesch-Rohrunterbrecher für Unterputzanordnung (Sonderzubehör)

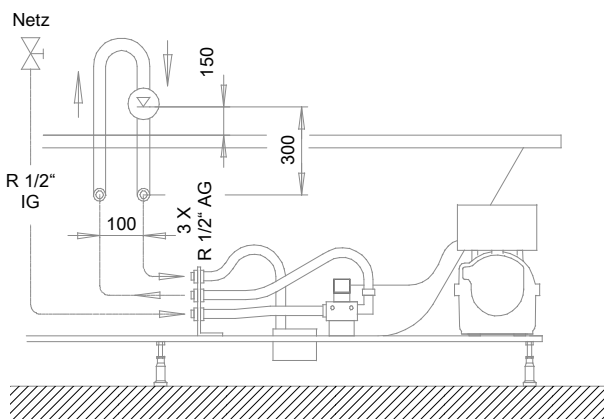

Einheit für Nach-/Zwischenspülung
Wannenseitig vorinstalliert

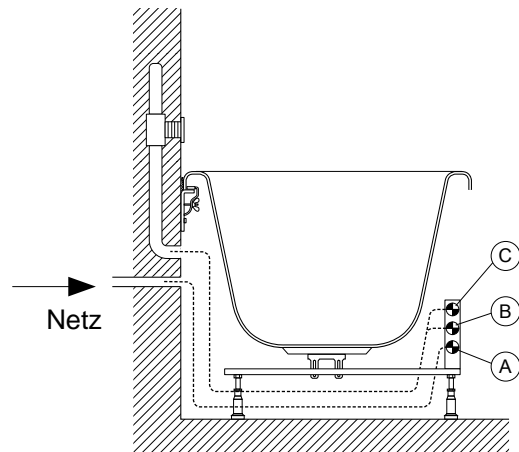

Bauseits vorzusehende Anschlüsse (min. R 1/2“ erforderlich):

- Anschluss C (Oben):** Verbindung zur Ausgangsseite Rohrunterbrecher.
Anschluss B (Mitte): Verbindung zur Eingangsseite Rohrunterbrecher.
Anschluss A (Unten): Kaltwassernetz über zugängliches Absperrventil, erforderlicher Fließdruck 3-5 bar.



Kaltwasseranschluss für Systemspülung über zugängliches Absperrventil (z.B. Unterputzventil) so wie einen bauseits zu installierenden Schmutzfänger installieren. Eine ausreichende Spülung der Rohrleitung nach DIN 1988 vor Anschluss durchführen!

Eine direkte Verbindung der Trinkwasseranlage über ein Magnetventil mit der wannenseitigen System-Spüleinrichtung (Nichttrinkwasseranlage) ist gemäß DIN 1988, Teil 4, nicht zulässig. Als Sicherungseinrichtung gegen Rückfließen des Wanneninhaltes in die Trinkwasseranlage einen Rohrunterbrecher der Bauform A2 (DN 15 oder DN 20) vorsehen! Die Einbauhöhe des Rohrunterbrechers muss mindestens 150 mm über Oberkante Wannenrand betragen!

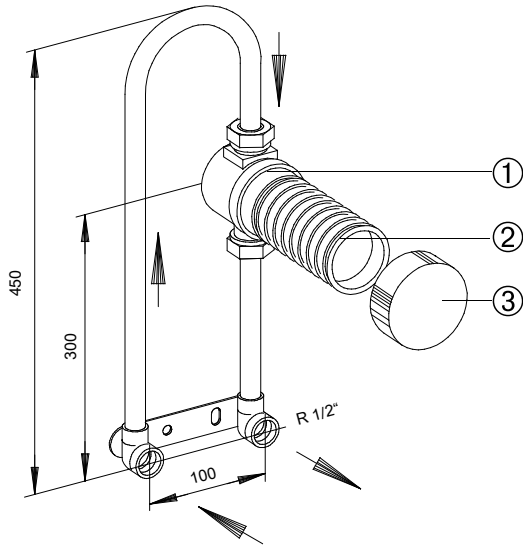

Zu empfehlen ist die Verwendung des auf das System abgestimmten „Hoesch-Rohrunterbrechers für Unterputzanordnung“ (Artikel-Nr. 6962) mit DVGW-Prüfzeichen. Diesen zweckmäßigerweise, gemäß Abbildung s. Seite 4, hinter der wandseitigen Wannenlängsseite installieren. Die Verbindung zu den vorderen wannenseitigen Anschlüssen mit handelsüblichen flexiblem VPE-Rohr vornehmen. Bei Installation des Rohrunterbrechers außerhalb des Wannenbereiches, unterhalb des Kunststoff-Aufsatzes einen Trichterablauf vorsehen. Die Einbauhöhe von 150 mm über dem Wannenrand einhalten. Hinter dem Rohrunterbrecher darf die Leitung nicht mehr steigen.

- 1 Nach vorne austauschbarer Kunststoff-Einsatz in UP-MS-Gehäuse
- 2 Kürzbarer Kunststoff-Aufsatz
- 3 Abdeckrosette

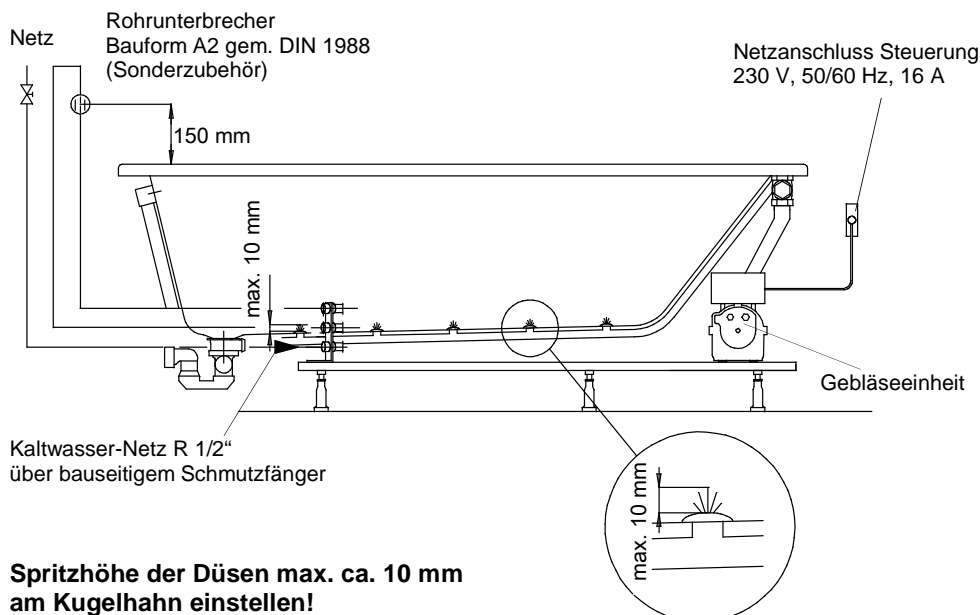

Zur Begrenzung der Durchflussmenge ist werkseitig ein Drosselventil bei der Kaltwasser-Einspeisung für die Systemspülung installiert. Je nach örtlichen Netzwasser-Druckverhältnissen ist bei der Inbetriebnahme eine Regulierung und ggf. Reduktion vorzunehmen, so dass sich eine **max. Wasserhöhe von ca. 10 mm über** den Air-Bodendüsen in der Whirlwanne während der System-Nachspülung ergibt. Diese Einstellung ist vom Sanitär-Installateur zu prüfen.

02.03 Wasserinstallation

Die Wasser- und Abwasserinstallation ist jeweils nach den örtlichen Vorschriften durchzuführen.

Beim Anschluss an die Trinkwasserinstallation muss bauseitig oder vom Anwender eine den nationalen Anforderungen entsprechende Sicherungseinrichtung vorgeschaltet werden.

02.04 Elektro-Installation

Hoesch-Whirlwannen sind für den privaten Hausgebrauch und Hotels ausgelegt und entsprechen den einschlägigen DIN/EN-Vorschriften. Ausgenommen ist eine Verwendung im medizinischen Bereich.



Hinweis: Sämtliche Elektro-Arbeiten müssen durch Fachelektriker gem. der geltenden DIN/EN, typischen Landesvorschriften und örtlichen Stromvorschriften durchgeführt werden!

Das Whirlwannen-System ist ausgelegt für eine Wechselspannung 230 V~AC, 50/60 Hz, 2kW. Die Whirlanlage ist durch eine separate Stromkreis-zuleitung elektrisch zu versorgen und entsprechend der Nennleistungsaufnahme mit 16 A abzusichern, gemäß dem Typenschild. Weitere Verbraucher dürfen nicht abgezweigt werden. Gemäß den geltenden Bestimmungen müssen Whirlpoolbäder als elektrische Geräte der Klasse I ständig über einen zweipoligen Trennschalter an das elektrische System angeschlossen werden. Aus Sicherheitsgründen darf der Anschluss des Badewannenanschlusskabels an das Stromnetz nur mit einem elektrischen Anschlussstecker erfolgen, der durch einen Überstromausschalter und einen Differentialschutzschalter (RCD-Gerät) mit einer nominalen Spannung von 30 mA gesichert ist. Dadurch wird an allen Polen die Installation vom Stromnetz getrennt, wobei die Kontakte mindestens 3 mm weit geöffnet sein müssen. Das RCD-Gerät muss mindestens einmal monatlich

überprüft werden. Es wird empfohlen, bei Nichtbenutzung des Whirlsystems die Verbindung der Whirlanlage zum Stromnetz durch den Haupt-/FI-Schalter zu unterbrechen. Der Mindestquerschnitt des Badewannenanschlusskabels beträgt $3 \times 1,5 \text{ mm}^2$ (Länge $L = 1,8 \text{ m}$). Bei Badewannen, die mit einem E-Heizer (2kW) ausgerüstet sind, sollte ein Anschlusskabel mit einem Querschnitt von $3 \times 2,5 \text{ mm}^2$ (Länge $L = 2,0 \text{ m}$) verwendet werden. Ein fester Stromanschluss der Badewanne sollte in Zone I vorbereitet werden (die Einheit befindet sich unter der Wanne). Außerdem sollte ein Ausgleichsanschluss zur Verfügung stehen. Eine markierte Klemmvorrichtung (⊕) wird an der Badewanne angebracht, an die ein Ausgleichskabel angeschlossen werden sollte 4 mm^2 .

Der bauseitige Anschluss hat über die fest zu installierende Feuchtraumverteilerdose (IP 65, mindestens 30 cm über dem Fußboden im Bereich unter der Wanne) zu erfolgen. Bei der Installation einer Badewanne ist auf die Teile zu achten, die aktive Elemente beinhalten (mit Ausnahme von Elementen mit einer sicheren Niederspannung, d. h. mit einer maximalen Spannung von 12 V), da diese für Personen, die sich in der Badewanne befinden, nicht zugänglich sein dürfen.

Der Umstand, dass die Badewanne einen Stromanschluss besitzt, muss in der Garantiekarte mit der Unterschrift und dem Stempel der autorisierten Person vermerkt werden. Die Karte dient als Nachweis der Gültigkeit der Garantie.

02.04.1 Schutzbereich

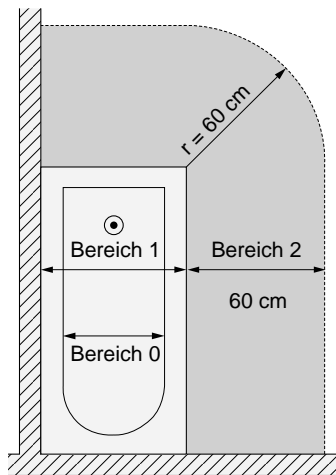
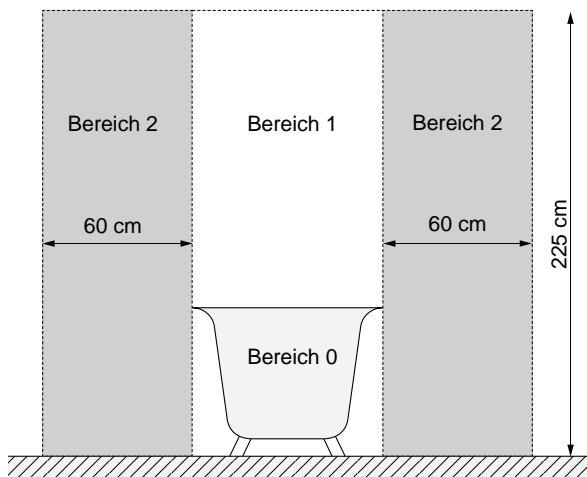

Anlage niemals ohne Schutzmaßnahme (PE, ⊕) betreiben!
Vor dem Öffnen spannungsfrei schalten!

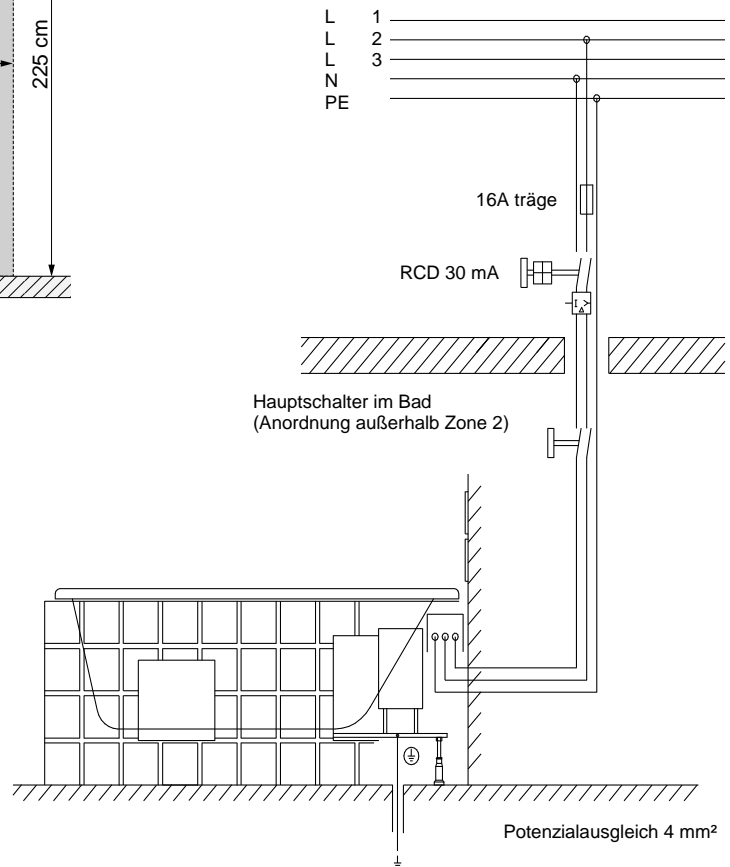

02.05 Anschlusschaltbild

02.05.1 Anordnung Kabel Steuerung

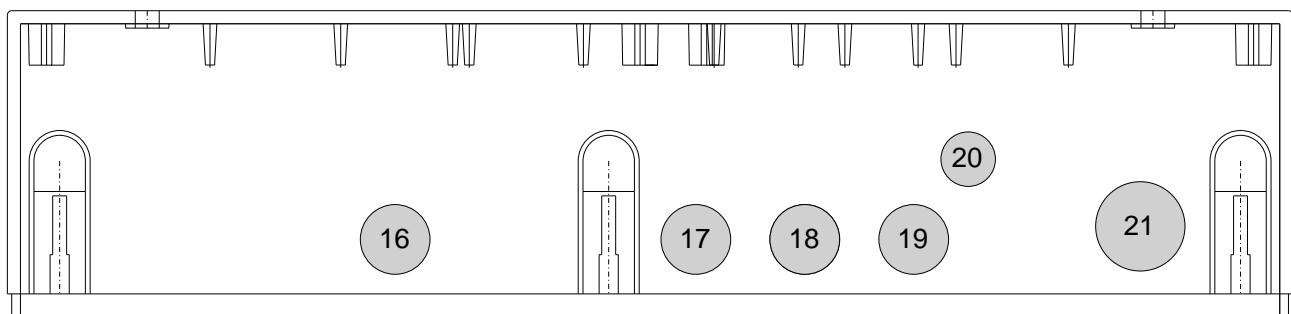
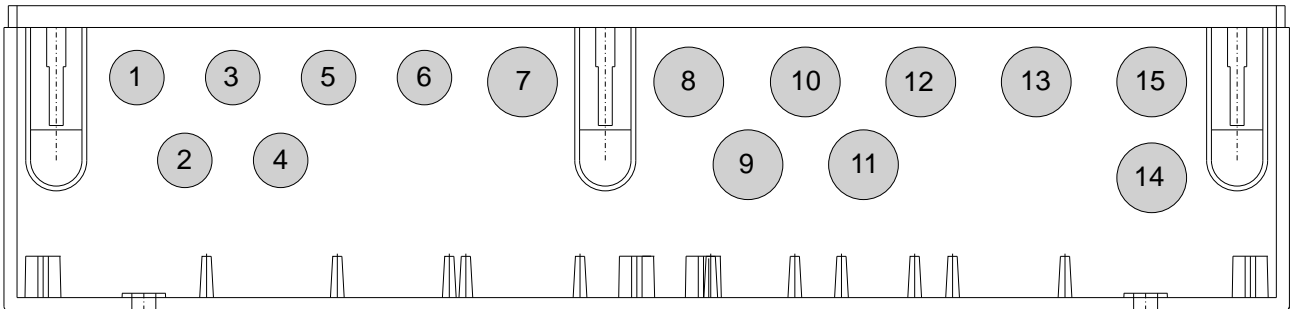

DE

	Bohrung	Anschluss
1	X305	TWAS-OPT
2	X303	NIV3
3	X304	TWAS-NTC
4	X302	NIV2
5	X301	NIV1
6	X403	Pumpe
7	X200	Tastatur
8	X607	WH

	Bohrung	Anschluss
9	X602	NSP
10	X606	ZIR
11	X601	AIR
12	X605	SPÜ
13	X604	DES1
14	X600	LUZ
15	X603	DES2
16	X701	Gebälse

	Bohrung	Anschluss
17	X702	UWS1
17	X401	FLW
18	X703	UWS2
18	X802	FLW
19	X801	Pumpe
20	Potenzialausgleich 4 ² mm.	
21	X800	Netzanschluss

02.05.2 Anschlussschaltbild Deluxe

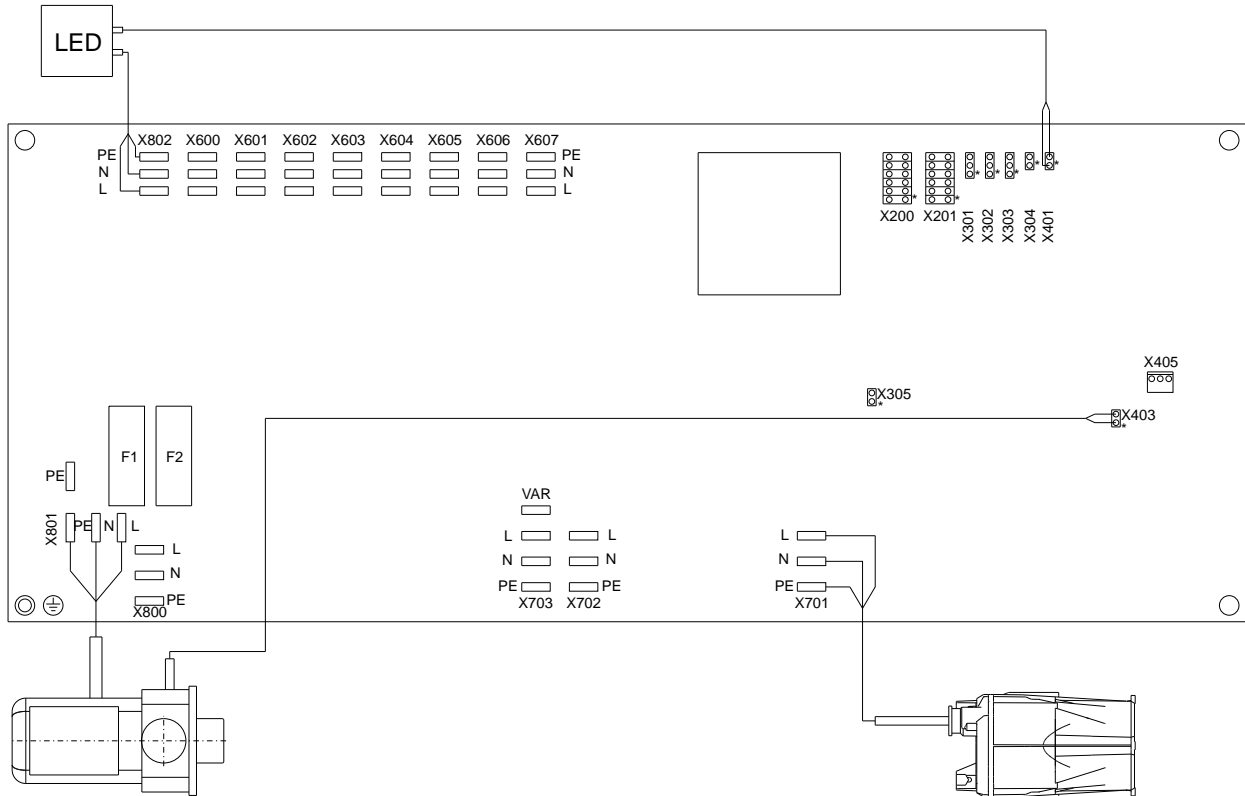

X600	L	LUZ	braun
	N	LUZ	blau
	PE	LUZ	grüngelb
X601	L	AIR	braun
	N	AIR	blau
	PE	AIR	grüngelb
X602	L	NSP	braun
	N	NSP	blau
	PE	NSP	grüngelb
X603	L	DES2	braun
	N	DES2	blau
	PE	DES2	grüngelb
X604	L	DES1	braun
	N	DES1	blau
	PE	DES1	grüngelb
X605	L	SPÜ	braun
	N	SPÜ	blau
	PE	SPÜ	grüngelb
X606	L	ZIR	braun
	N	ZIR	blau
	PE	ZIR	grüngelb
X607	L	WH	braun
	N	WH	blau
	PE	WH	grüngelb

X701	L	GEBLÄSE1	braun
	N	GEBLÄSE1	blau
	PE	GEBLÄSE1	grüngelb
X702	L	UWS1	braun
	N	UWS1	blau
	PE		
X703	L	UWS2	braun
	N	UWS2	blau
	PE		

X200	1	GND	braun
	2	GND	weiß
	3	AIR-	gelb
	4	UWS	grün
	5	AIR+	rosa
	6	LUZ	grau
	7	WHIRL-	rot
	8	SPÜ	blau
	9	WHIRL+	violett
	10	INTERVAL	schwarz
	11	LED SPÜ	grau/rosa
	12	LEDTRS	rot/blau

X800	L	L-Netz	braun
	N	N-Netz	blau
	PE	PE-Netz	grüngelb
X801	L	PUMPE	braun
	N	PUMPE	blau
	PE	PUMPE	grüngelb
X802	L	LEDFLW	braun
	N	LEDFLW	blau
	PE		

X301	1	GND	blau
	2	NIVEAU 1	schwarz
	3	+5V	braun
X302	1	GND	blau
	2	NIVEAU 2	schwarz
	3	+5V	braun
X303	1	GND	blau
	2	NIVEAU 3	schwarz
	3	+5V	braun

X304	1	TWAS-NTC	weiß
	2	GND	braun

X305	1T	WAS-OPT	weiß
	2	GND	braun

X401	1	DATA + (LEDFLW)	
	2	DATA - (LEDFLW)	

X403	1	DATA - (PUMPE)	
	2	DATA + (PUMPE)	

X405	1	GND PC	
	2	DATA- PC	
	3	DATA+ PC	

F1	10ATX	600...
F2	10ATX	701

X600 - X607	Magnetventile
X701	Gebälse
X702	UWS1
X703	UWS2
X200	Tastatur
X800	Netz L-N-PE 230V/AC
X801	PUMPE
X802	LEDFLW

X301 - X303	Niveausensoren
X304	Wassertemperaturfühler NTC
X305	Wassertemperaturfühler OPT
X401	DATA (LEDFLW)
X403	DATA (PUMPE)
X405	DATA (PC)

05 Schemazeichnung

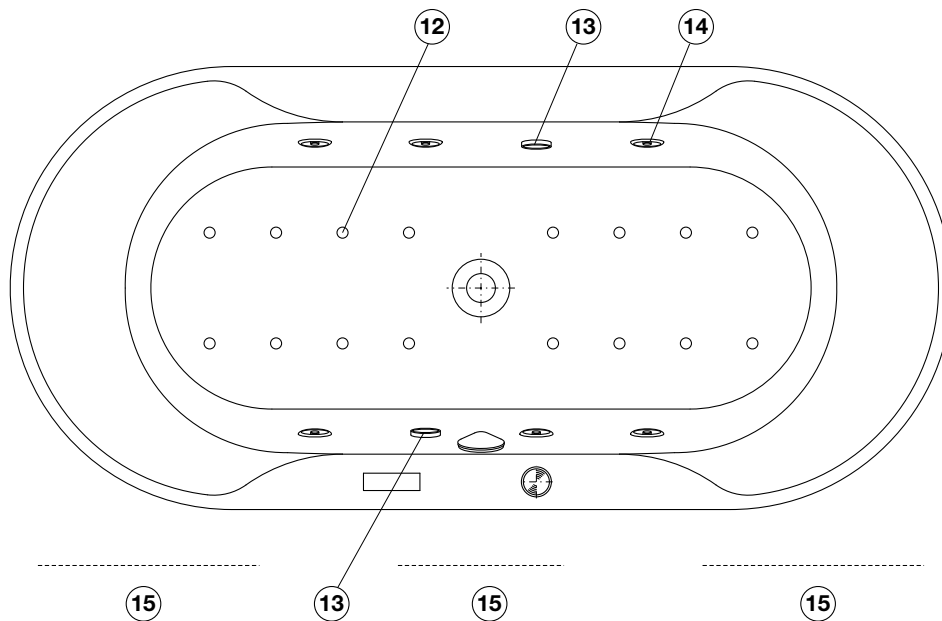
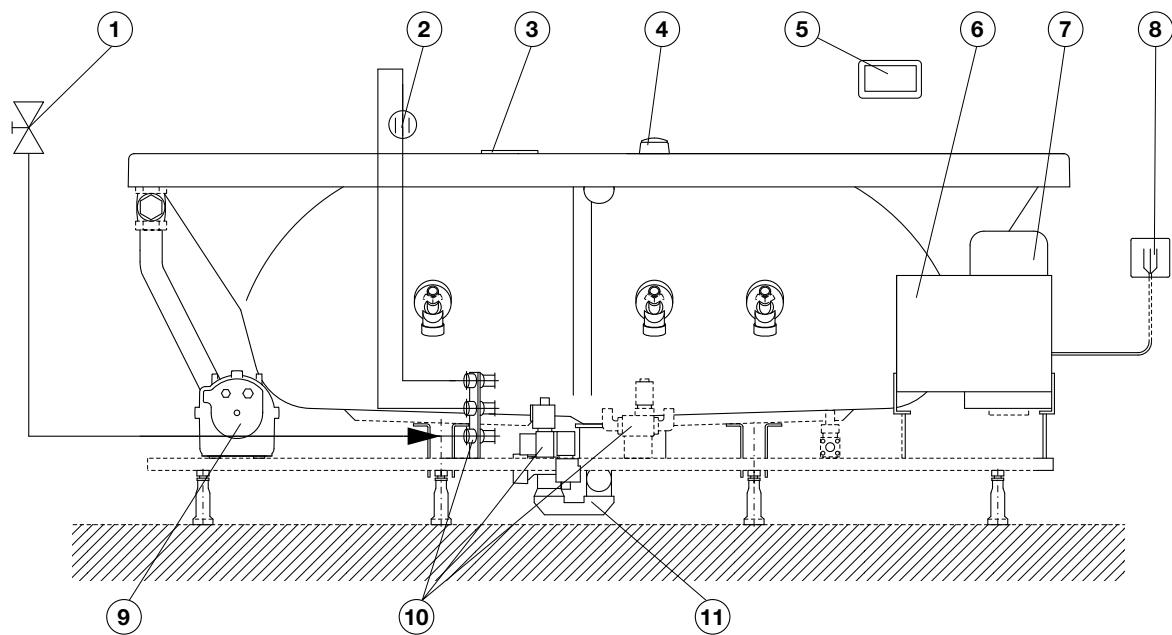

- 1 Absperrventil 1/2" bauseits
- 2 Rohrunterbrecher Bauform A2 gem.DIN 1988 (Sonderzubehör)
- 3 Tastatur
- 4 Desinfektionsmittelbehälter
- 5 Fernbedienung
- 6 Steuerung
- 7 Pumpe
- 8 Netzanschluß Steuerung 230V~ 50/60Hz,16A Anschlußdose bauseits
- 9 Gebläseeinheit
- 10 Magnetventil-Kombination
- 11 Abwasseranschluß Ø40/50
- 12 Bodendüse
- 13 LED-RGB
- 14 Whirldüse
- 15 Revisionsöffnung

06 Standardausstattung



Tastatur



Fernbedienung



RGB-LED
(Airsystem,
Whirlsystem und
Whirl- + Airsystem)



Whirldüse
(Whirlsystem und
Whirl- + Airsystem)



Airdüse
(Airsystem und
Whirl- + Airsystem)

07 Bedienungsanleitung

Es ist soweit: Das erste Bad in Ihrer HOESCH-Whirlwanne steht bevor! Wir wünschen Ihnen viel Freude an Ihrer neuen Wanne! Ständige Produktionsüberwachung, Forschung und Weiterentwicklung, verbunden mit dem innovativen Design unserer Luxuswannen aus Sanitär-Acryl, gewährleisten, dass Sie sich für ein hochwertiges Qualitätsprodukt entschieden haben. Für ungetrübten Badespaß bitten wir Sie, diese Bedienungsanleitung vor dem ersten Bad sorgfältig zu lesen.

08 Einleitung

08.01 Wie funktioniert das Whirlsystem?

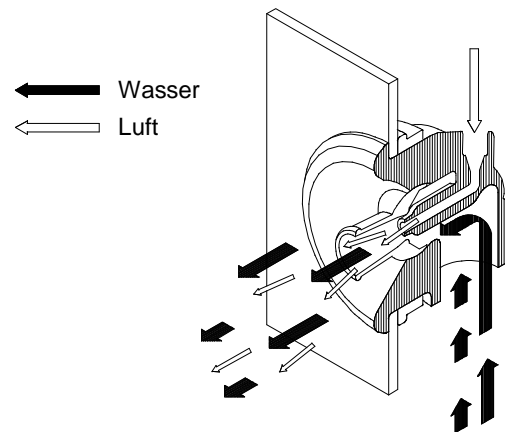

Das Whirlsystem bildet einen geschlossenen Wasserkreislauf. Das Ablaufventil ist gleichzeitig Ansaugstutzen. Wasser wird angesaugt, durch die Whirlpumpe beschleunigt und mit ca. 1 bar Druck durch die Whirldüsen ins Innere der Wanne geleitet. Durch Unterdruck wird die selbsttätige Luftbeimischung (über die Fernbedienung zu- und abschaltbar) des Wasserstrahls erreicht. Die Leitungen zwischen den Whirldüsen und der Whirlpumpe sind so angeordnet, dass sie sich beim Ablassen des Badewassers entleeren.

08.02 Wie funktioniert das Airsystem?

Vom Gebläse angesaugte Luft wird durch die Luftkanäle unterhalb des Wannensbodens sowie die Bodendüsen ins Innere der befüllten Wanne geleitet.

09 Funktionen Deluxe

09.01 Tastatur

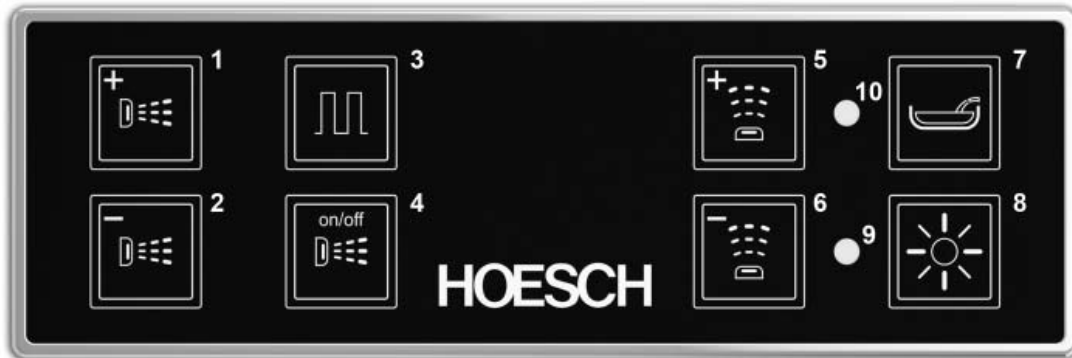

Mit Erreichen der Mindestfüllhöhe ist die Whirlwanne betriebsbereit. Die Betriebsbereitschaft/Standby der Whirlwanne wird angezeigt durch eine grüne LED am Desinfektionsmittelbehälter. (Bei Sonderzubehör Tastatur: durch Aufleuchten der unteren LED auf der Tastatur).

- 

1 Taste drücken = Whirlbetrieb EIN/AUS (höchste Stärke)
dauernder Tastendruck = Whirlbetrieb wird stärker
- 

2 dauernder Tastendruck = Whirlbetrieb wird schwächer
- 

3 Taste drücken = Schaltet Intervall bei Whirlbetrieb EIN/AUS
- 

4 Taste drücken = Schaltet Luftbeimischung bei Whirlbetrieb EIN/AUS
- 

5 Taste drücken = Schaltet Air-Injection EIN/AUS
dauernder Tastendruck = Air-Injektion wird stärker
- 

6 dauernder Tastendruck = Air-Injektion wird schwächer
- 

7 Taste drücken = Schaltet Spülung manuell EIN/AUS
Eine Zwischenspülung ist möglich: wenn die Wanne leer ist und automatische Spülvorgänge nicht laufen (Keine der beiden LED's leuchten) Ein Abschalten der Zwischenspülung ist nicht erforderlich, da sie einem vorgegebenen Programmablauf folgt und danach selbstständig abschaltet.
- 

8 Taste drücken = Schaltet Licht EIN/AUS
- 

9 **Grüne LED**
Whirlwanne betriebsbereit/standby d.h. Mindestfüllhöhe ist erreicht
- 

10 **Rote LED**
Leuchtet während Ablauf des Spülvorgangs

09.02 Funkfernbedienung



Bitte lesen Sie vor der Inbetriebnahme auch die separate „Bedienungsanweisung Touchscreen Fernbedienung“ durch.

10 Trockenlaufschutz

Ihre HOESCH Whirlwanne Deluxe ist mit einem Trockenlaufschutz ausgestattet. Die Whirlpumpe und die Beleuchtung können erst gestartet werden, wenn die grüne LED leuchtet. Der Trockenlaufschutz verhindert, dass das System bei leerer Wanne oder zu geringem Wasserstand in Betrieb genommen wird.

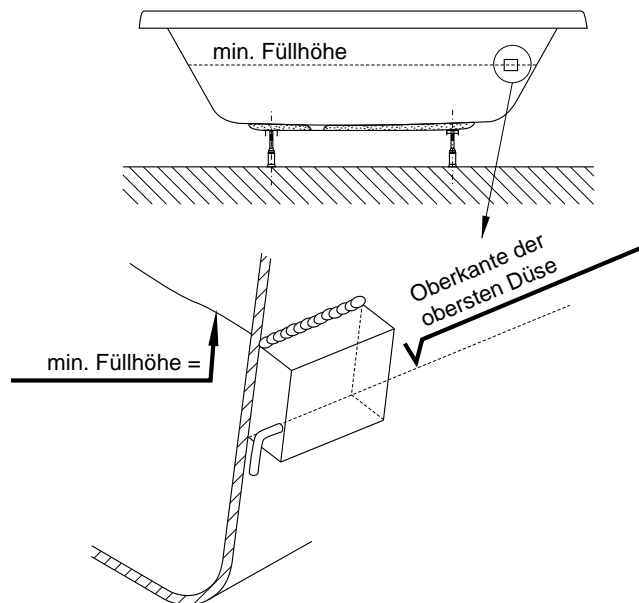

11 Automatische Vor- und Nachspülung

Vorgegebene Spülabläufe gewährleisten, dass alle Systemkomponenten der Whirlwanne sowohl vor- als auch nachgespült werden. Die Vorspülung (Airsystem, Whirlsystem und Whirl- +Airsystem) setzt beim Befüllen der Wanne vollautomatisch ein, Dauer ca. 5 Minuten, Wasserbedarf 10 bis 13 Liter je nach Wannenmodell. Die Nachspülung (Airsystem und Whirl- +Airsystem) beginnt während der Entleerung, vollautomatisch, Dauer ca. 10 Minuten, Wasserbedarf ca. 18 bis 22 Liter je nach Wannenmodell. Die Spülungen sind erkennbar durch Aufleuchten der oberen LED auf der Tastatur.



Tastatur

Eine Unterbrechung ist nicht möglich! Abgestimmt auf die zwei verschiedenen Whirlsysteme bedeutet dies:

Airsystem: Vorspülung: mittels frischen Füllwasser das durch die Luftkanäle direkt in den Ablauf geleitet wird.

Nachspülung: mit Netzwasser, Desinfektionsmittel und anschließender Trocknung durch das Gebläse.

Whirlsystem, Whirl- +Airsystem: Vorspülung: innerhalb eines Kreislaufes zwischen den Massagedüsen, dem Rohrleitungssystem und der Whirlpumpe, zirkuliert mit Füllwasser und Desinfektionsmittel.

Das Ende des Spülvorgangs ist durch Erlöschen der oberen LED auf der Tastatur erkennbar.

12 Ozonisierung (nur bei Airsystem und Whirl- +Airsystem)

Die Ozonisierung erfolgt automatisch mit Einschalten der Gebläseeinheit.

13 Manuelles Spülen (nur bei Airsystem und Whirl- +Airsystem)

Über die Taste, „Manuelles Spülen“ kann optional ein zusätzlicher Spülvorgang gestartet werden. Die Zwischenspülung ist nur im Ruhezustand bei leerer Wanne möglich. Der vorgegebene Programmablauf läuft automatisch ab und bewirkt eine zusätzliche, gründliche System-Reinigung mit Klarspülung und Trocknung.

Das Spülen kann durch erneuten Tastendruck beendet werden.

14 Hygiene, Desinfektion

Die hervorragende Hygiene der Wanne mit allen Systemkomponenten ist gewährleistet durch:

- Selbstentleerung der Luftkanäle durch Anordnung mit Gefälle.
- Automatische Vor- und Nachspülung mit Möglichkeit der Desinfektionsmittelzugabe.

Verwenden Sie ausschließlich das spezielle Hoesch-Desinfektionsmittel (500 ml Dosierflasche Art.-Nr. 6923). Es wirkt mikrobiologisch gegen Pilze, Algen und Bakterien, ist tensidfrei und in der angegebenen Konzentration ökologisch unbedenklich. Es wirkt nicht aggressiv auf die eingesetzten

Werkstoffe. Eine Schädigung der Acrylwannenoberfläche bei Kontakt mit diesem Mittel ist ausgeschlossen.



Für Schäden und Gefahren, verursacht durch andere, nicht für diesen Einsatzzweck geeignete Mittel, kann keine Haftung übernommen werden!

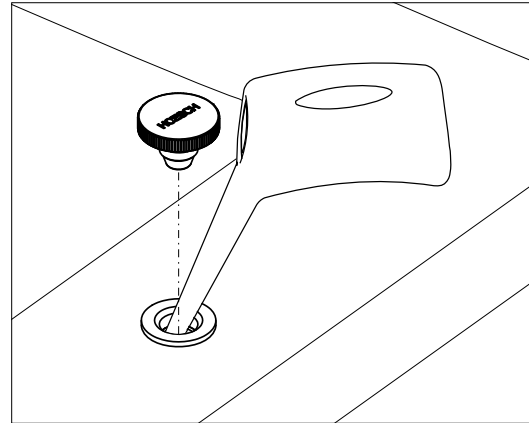

Zugabe des Desinfektionsmittels:

Abdeckkappe abnehmen und Mittel langsam mittig einfüllen. Eine Füllung (ca. 50 ml) ist ausreichend für zwei Spülungen.

Wir empfehlen eine Desinfektionsmittelzugabe:

- vor dem ersten Bad
- mindestens vor jedem 5. Bad bei regelmäßiger Benutzung
- nach längeren Zeiten der Nichtbenutzung
- bei stärkerer Verschmutzung

15 Benutzung und Pflege

Benutzung

Im Allgemeinen ist das Baden in einer Whirlwanne eine Erholung bzw. ein großer Badespaß. Für einige wenige Personen könnte es möglicherweise zu Gesundheitsrisiken kommen.

Im Zweifel holen Sie bitte den Rat Ihres Arztes ein.

Bei folgenden Personengruppen bzw. Anwendern raten wir von einer Benutzung der Whirlwanne ab:

- Säuglinge bis zur Vollendung des 1. Lebensjahres
- Menschen mit labilem Kreislauf
- Nach starkem Alkoholgenuss
- Während einer Erkältungskrankheit oder Grippe
- Bei Herz-/Kreislaufbeschwerden
- Unmittelbar nach dem Saunabad (längere Abkühlphase abwarten)
- Unmittelbar nach dem Essen
- Benutzen Kinder die Whirlwanne ist eine ständige Beaufsichtigung durch Erwachsene sicherzustellen.
- Benutzen ältere oder behinderte Personen, die in Ihrer Bewegung eingeschränkt sind, die Whirlwanne, so sollte man besondere Sorgfalt walten lassen.
- Die Fachbetriebe und der erste Eigentümer der Whirlwanne erklären, den nachfolgenden Eigentümern und Benutzern die Bedienungsanleitung zur Verfügung zu stellen.

Die Wassertemperatur in der Whirlwanne soll die durchschnittliche Körpertemperatur nicht überschreiten. Der ideale Temperaturbereich liegt bei + 32°C bis + 37°C.

Stellen Sie sicher, dass keine Elektrogeräte oder andere stromführende Bauteile in die befüllte Whirlwanne fallen können, um somit Ihre Sicherheit nicht zu gefährden.

Pflege

Badezusätze die Feststoffe enthalten, z. B. Moorbäder, Ölbäder usw. dürfen nicht verwendet werden. Wir empfehlen die Verwendung von HOESCH Schaumbädern für Whirlwannen.

Nach dem Baden Wannenoberfläche mit Wasser abspülen und mit einem feuchten Tuch nachwischen. Keine Scheuermittel verwenden! Für gelegentliche Grundreinigungen ein paar Spritzer Reinigungsmittel auf die Oberfläche geben und mit einem weichen Tuch nachreiben. Stärkere Verschmutzungen mit warmem Wasser und mit flüssigem, milden Reinigungsmittel oder einer Seifenlauge beseitigen.

Kalkablagerungen mit Branntweinessig und Wasser wegwischen (**Armaturen aussparen!**). Bei Einsatz von Abflussreinigern die Gebrauchsanweisung beachten!

Leichte Kratzer oder aufgeraute Stellen bei glänzender Oberfläche z. B. mit HOESCH Pflegeset, Art.-Nr.: 699100 entfernen.

Hinweis: Armaturen und Einbauteile nur mit einem weichen Tuch reinigen. Schäden, die durch unsachgemäße Behandlung mit Chemikalien, Säuren oder Scheuermitteln entstehen, können wir nicht als Reklamationsgrund anerkennen.

15.01 Überlaufdrehknopf

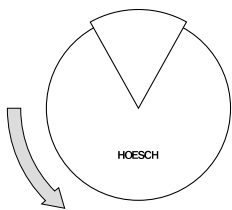

Ablauf schließen

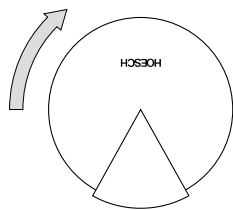

Ablauf öffnen

16 Reinigung/Wartung

16.01 Ablaufventil

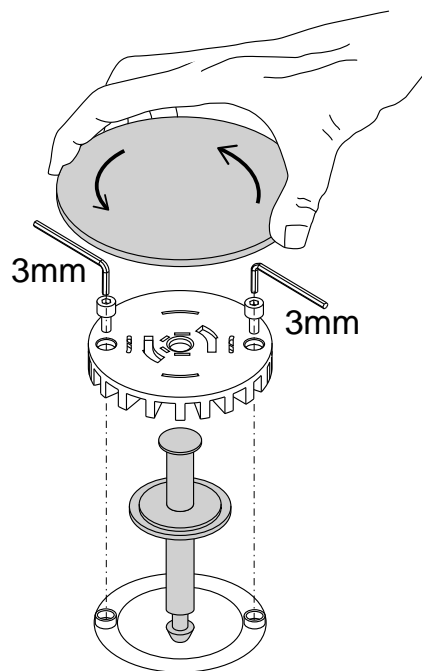

Reinigung/Wartung

Zum Schutz vor Verschmutzung der Whirlpumpe ist ein Sieb in den Ablauf integriert. Beim Einsetzen des Ablaufventils darauf achten, dass der untere konische Stift **genau mittig** in die vorgesehene Bohrung eingeführt wird.



Das integrierte Sieb im Ablaufventil ist regelmäßig zu säubern. Ein verstopftes Sieb beeinträchtigt die Ansaugung der Whirlpumpe und somit die Leistung. Funktionsstörungen sind die Folge!

16.02 Venturi-Düseneinsätze Deluxe

Eine Demontage und Reinigung der Düsen ist erforderlich, sobald bei laufendem Spülprogramm Wasser aus der Düse „spritzt“. Austretende Wassertröpfchen während des Spülprogramms, (bedingt durch leichtgängige Konzeption der Innenteile) sind ganz normal und nicht zu vermeiden.

Zur kompletten Demontage des Düseneinsatzes ③ den Düsenschlüssel ① mit der Reibfläche auf den Abdeckring ② bringen. Mittels Druck und Drehung gegen den Uhrzeigersinn (Linksdrehung) ist der komplette Düseneinsatz ③ heraus-schraubbar.

Mit der schmalen Seite des Düsenschlüssels ① ist der Venturieinsatz/Injektor ③ aus dem Düsengehäuse zu lösen. Nach der Demontage des Düseneinsatzes prüfen, ob abgelagerte Fremdpartikel oder Kalkablagerungen Ursache für mangelhafte Abdichtung sind. Verkalkte Teile können mit einem sauren, kalklösenden Mittel (z.B. verdünntem Branntweinessig) gereinigt werden.

Contents

01	General information	17
02	Mounting/Installation	17
02.01	„HOESCH Combi-Plus“ (additional equipment)	17
02.02	Hoesch backsiphonage preventer for concealed in-wall installation (accessories)	17
02.03	Water supply installation	18
02.04	Electrical installation	18
02.04.1	Protected Area	19
02.05	Connections diagram	20
02.05.1	Localization of control cables	20
02.05.2	Connections diagram Deluxe	21
02.05.3	Electric heating 2 kW (additional equipment)	22
03	Run test and water-tightness test	22
04	Bathtub apron	22
05	Diagram	23
06	Standard equipment	24
07	Operating manual	24
08	Introduction	24
08.01	How does the whirl system function?	24
08.02	How does the Air system function?	24
09	Functions of Deluxe system	25
09.01	Control panel	25
09.02	Remote control	25
10	Dry-run protection	25
11	Automatic preliminary and final flushing	25
12	Ozonation (only for air system and whirl+air system)	26
13	Manual flushing (only for air system and whirl+air system)	26
14	Hygiene, disinfection	26
15	Usage and maintenance	26
15.01	Overflow adjusting knob	27
16	Cleaning / maintenance	27
16.01	Drainage valve	27
16.02	Venturi nozzle units Deluxe	27
17	Checklist	28

01 General information

All whirltubs produced by HOESCH are delivered on a self-supporting frame with adjusted height. The system components (whirl pump, control unit and blower) are located in places shown in the annexed dimensioned diagram. In case of models where you can choose between the factory-made right-hand and left-hand version, the right-hand version is delivered as a standard (always looking from the outside, standing in front of the drain/ overflow fitting).

What you should pay attention to:

- Check whether the delivery is complete and undamaged.
- We will not be liable for damages that occur during transport and storage.
- **Do not** raise the bathtub with previously installed pipe system! Avoid any impacts!
- During the installation cover the bathtub surface and any system elements that stick out, which will protect them against damages and excessive dirt.
- Individual elements of the system must remain accessible for later maintenance works!

People with various diseases such as serious infections, blood clots, kidney failure, heart disease, diabetes should use the whirl system after consultation with a doctor, which allows for the use of appropriate therapy. We also recommend medical consultation for pregnant women. The whirl massage is exhaustive for children, they should not be left unattended in such a bath. The existing system is not intended for use by persons (also children) with reduced physical, sensory or mental capabilities, or people which do not

have any experience or are not familiar with the equipment unless it is done under adult supervision or in accordance with usage instruction guidelines. One must pay attention to children who should not have any access to the device. Older people that move slowly or disabled persons should use the bath carefully.

02 Mounting/Installation

Place the bathtub and level it with the help of plastic legs with adjusted height. Protect the leg with a flat securing nut. For acoustic insulation (in order to avoid the transfer of material sound to the wall), use a wall profile available in the market (article No. 6915, essential equipment). In case of models that are intended to be connected with the wall, an edge strap for the bathtub is essential (essential equipment: bathtub anchor, article No. 690401, install according to the attached installation manual). During the installation please pay attention to the fact that the apron must support the bathtub edge!

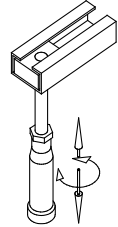

02.01 „HOESCH Combi-Plus“ (additional equipment)

(bathtub tap with special drain / overflow fitting)

An additional pipe interrupter is essential for the installation. Water connection should be made according to the attached installation manual.

GB

02.02 Hoesch backsiphonage preventer for concealed in-wall installation (accessories)

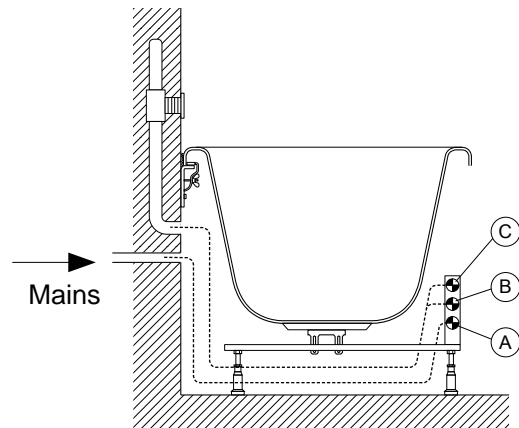
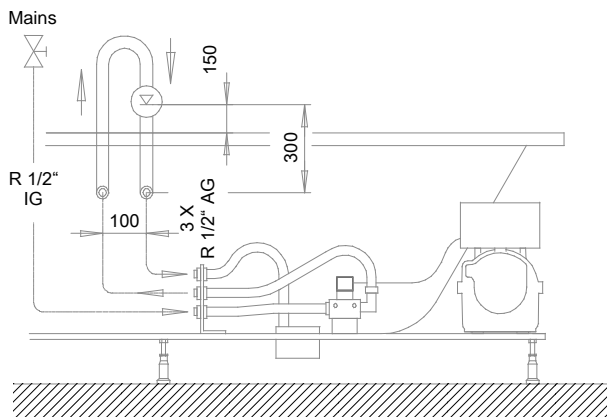

Connections to be made at the installation site (min. R 1/2" necessary):

- Connection C (top):** Connection to backsiphonage preventer, outlet side.
- Connection B (middle):** Connection to backsiphonage preventer, inlet side.
- Connection A (bottom):** Cold water supply via accessible shut-off valve, 3-5 bar supply pressure necessary.



Install cold water connection for system-flushing via accessible shut-off valve (e.g. in-wall valve) and a dirt filter on site. Flush the piping sufficiently before connection in accordance with DIN 1988!

A direct connection, via a solenoid valve, between the drinking water supply and the tub flushing system (nonpotable water system) is not permissible according to DIN 1988, Part 4. To guarantee that tub contents do not flow back into the drinking water supply, a backsiphonage preventer, type A2 (DN 15 or DN 20) should be installed! The backsiphonage preventer should be installed at least 150 mm above the tub rim!

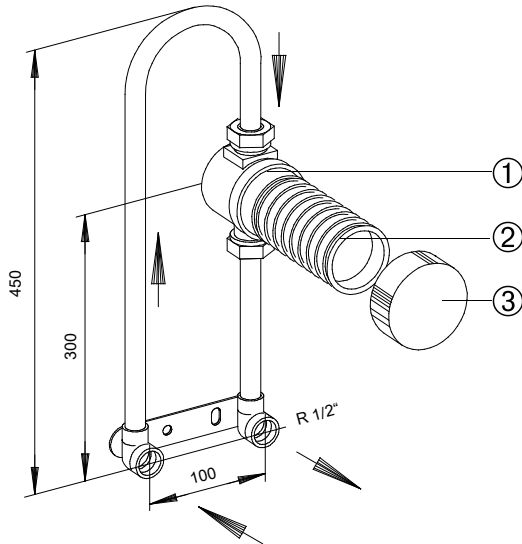

We recommend using the specially designed „Hoesch backsiphonage preventer for concealed in-wall installation“ (Art. No. 6962) DVGW approved.

Install behind the long side of the tub nearest the wall according to the illustration on page 17. Connect to the front tub fittings with standard flexible VPE tubing if possible. When installing the backsiphonage preventer outside the tub area, a funnel drain must be provided beneath the plastic insert. The minimum installation height of 150 mm above the tub rim must be observed. The conduit should not be allowed to rise behind the back siphonage preventer.

- 1 Exchangeable (from front) plastic insert in concealed MS casing
- 2 Plastic yoke, can be shortened
- 3 Cover cap

There is a factory pre-installed flow control valve in the flushing system's cold water feeder in order to control the rate of flow. Depending on local water network pressure conditions, a regulation and, if necessary, a reduction should be carried out in the initial operation so that a **maximum water height of approx. 10 mm above** the air-ground nozzle in the whirlpool results during the system flush. This setting should be checked by a plumber.

02.03 Water supply installation

The water and drain system should be made in compliance with the binding regulations.

At installation to potable water supply, service technician or user must connect first a safety device according to local regulations.

02.04 Electrical installation

The Hoesch whirl tubs are designed for home usage (including hotels, workers' hostels, student hostels, etc.) and meet the requirements included in relevant DIN/EN norms. An exception is using them for medical purposes.



Notice:
All electrical works should be done by the authorized electrician in accordance with the applicable standard DIN/EN, typical country norms and the local energy law!

The whirl system is designed to operate with the alternating voltage of 230 V~AC, 50/60 Hz, 2kW. The electrical power of the whirl system should be carried from a separate electric circuit and properly protected with a 16 A fuse, in compliance with the rated power consumption, according to the rating plate. Other users cannot be connected. According to standards whirlpool baths as I Class electrical devices must be permanently connected to the electrical system via a bipolar disconnector. For security reasons, the bath supply cable must be connected to the electricity only through electrical connector secured by overcurrent disconnector and differential current circuit breaker (RCD device) with a nominal current of 30 mA, which will separate in all poles the installation from electrical network leaving contacts open width of at least 3 mm. The RCD device shall be verified

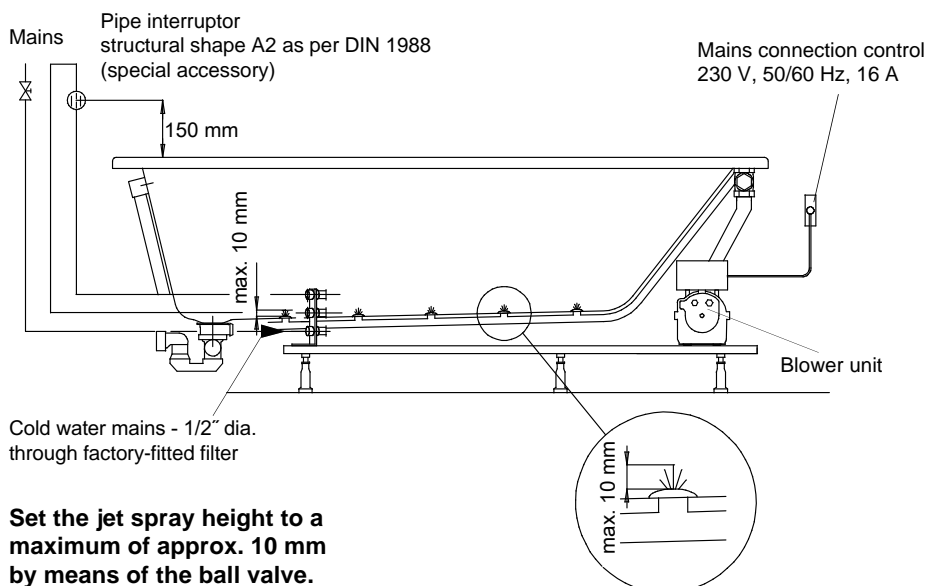

Set the jet spray height to a maximum of approx. 10 mm by means of the ball valve.

at least once a month. It is recommended that in situations when whirl tub is not used for a longer time the whirl installation should be switched off from the power supply system with the use of the master switch/FI. Minimum cross section of the bath supply cable is $3 \times 1,5 \text{ mm}^2$ (length $L = 1,8 \text{ m}$). In case of bathtubs equipped with an electric water heater (2 kW) a supply cable with cross section of $3 \times 2,5 \text{ mm}^2$ (length $L = 2,0 \text{ m}$) should be used. Fixed electrical connection of the bath should be prepared in zone I (the unit is located under the tub), compensatory connection should be provided additionally. A marked clamp (⊕) is mounted on the bath frame,

to which a compensating cable 4 mm^2 should be connected. Terminal made by the construction team should be in a form of a permanent distributive damp-resistant socket (IP 65, at least 30 cm over the floor, in the area under the bathtub). When installing a bathtub attention should be paid to the parts containing active elements (except for items supplied with low safe voltage, i.e. not exceeding 12 V) which must not be available for persons located in bathtub. The fact that bathtub is connected to the electricity must be noted in the warranty card with signature and seal of the authorised person, which determines validity of the guarantee.

02.04.1 Protected Area

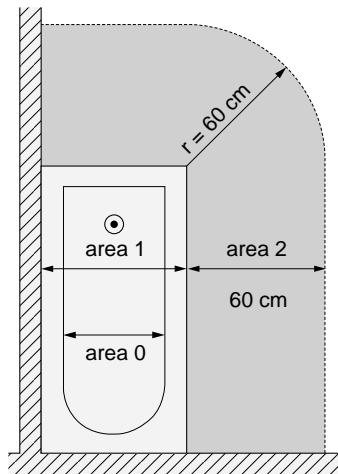
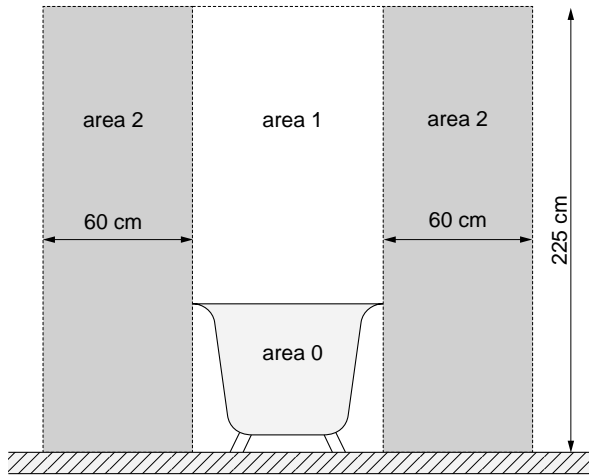

**Do not use unit without positive earth connection (PE, ⊕)!
Interrupt current connection before opening!**

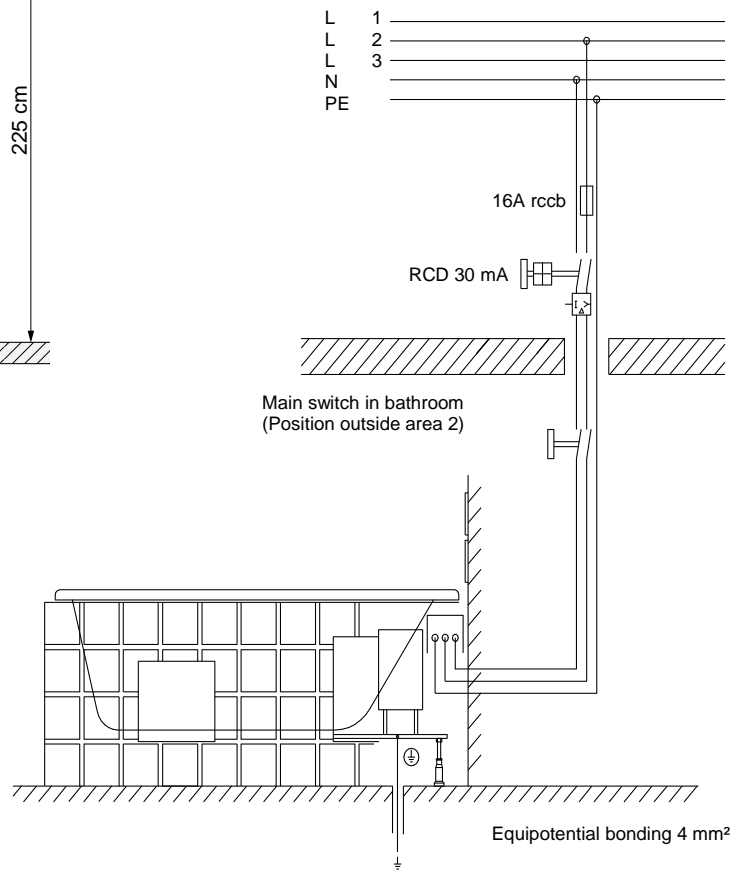

GB

02.05 Connections diagram

02.05.1 Localization of control cables

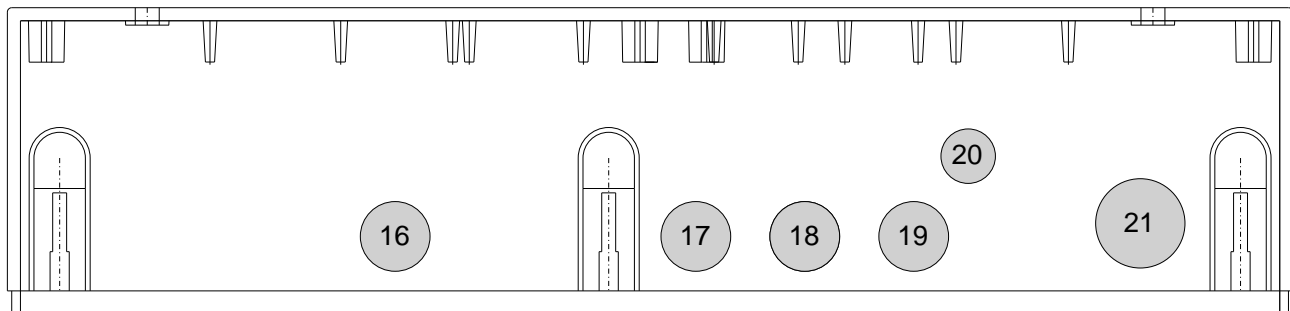
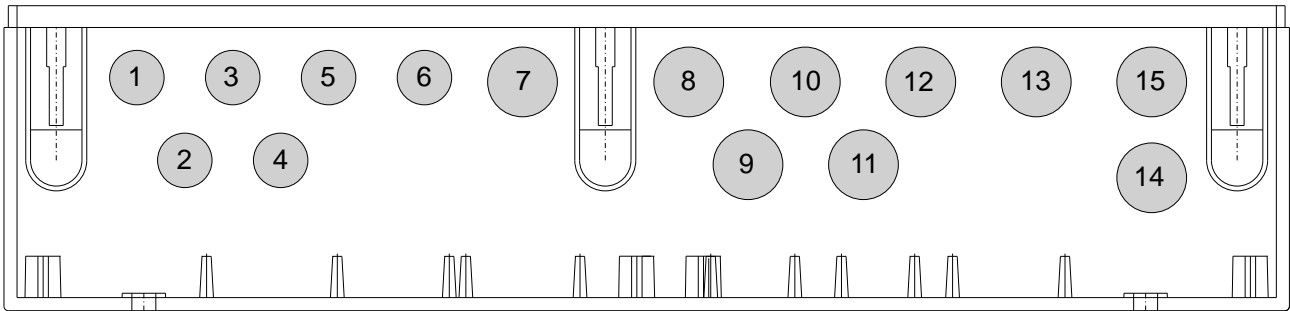

GB

	Spot drilling	Terminal
1	X305	TWAS-OPT
2	X303	NIV3
3	X304	TWAS-NTC
4	X302	NIV2
5	X301	NIV1
6	X403	Pump
7	X200	Keyboard
8	X607	WH

	Spot drilling	Terminal
9	X602	NSP
10	X606	ZIR
11	X601	AIR
12	X605	SPÜ
13	X604	DES1
14	X600	LUZ
15	X603	DES2
16	X701	Blower

	Spot drilling	Terminal
17	X702	UWS1
17	X401	FLW
18	X703	UWS2
18	X802	FLW
19	X801	Pump
20	Equipotential bonding 4 ² mm.	
21	X800	Network

02.05.2 Connections diagram Deluxe

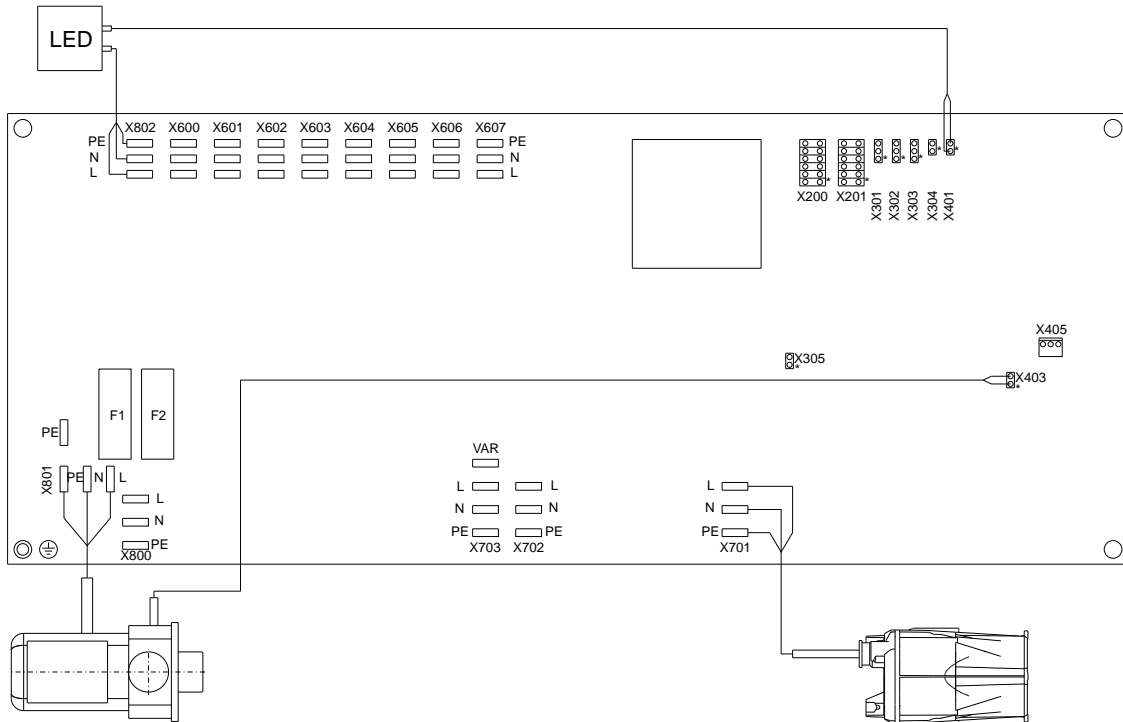

X600	L	LUZ	brown
	N	LUZ	blue
	PE	LUZ	green/yellow
X601	L	AIR	brown
	N	AIR	blue
X602	L	NSP	brown
	N	NSP	blue
X603	L	DES2	brown
	N	DES2	blue
X604	L	DES1	brown
	N	DES1	blue
X605	L	SPÜ	brown
	N	SPÜ	blue
X606	L	ZIR	brown
	N	ZIR	blue
X607	L	WH	brown
	N	WH	blue
X800	L	WH	brown
	N	WH	blue
X801	L	WH	brown
	N	WH	blue
X802	L	WH	brown
	N	WH	blue

X701	L	Blower1	brown
	N	Blower1	blue
	PE	Blower1	green/yellow
X702	L	UWS1	brown
	N	UWS1	blue
X703	L	UWS2	brown
	N	UWS2	blue
X200	1	GND	brown
	2	GND	white
	3	AIR-	yellow
	4	UWS	yellow
	5	AIR+	pink
	6	LUZ	grey
	7	WHIRL-	red
	8	SPÜ	blue
	9	WHIRL+	purple
	10	INTERVAL	black
	11	LED SPÜ	grey/pink
	12	LEDTRS	red/blue
X800	L	L-Main	brown
	N	N-Main	blue
	PE	PE-Main	green/yellow
X801	L	Pump	brown
	N	Pump	blue
	PE	Pump	green/yellow
X802	L	LEDFLW	brown
	N	LEDFLW	blue

X301	1	GND	blue
	2	NIVEAU 1	black
	3	+5V	brown
X302	1	GND	blue
	2	NIVEAU 2	black
	3	+5V	brown
X303	1	GND	blue
	2	NIVEAU 3	black
	3	+5V	brown
X304	1	TWAS-NTC	white
	2	GND	brown
X305	1T	WAS-OPT	white
	2	GND	brown
X401	1	DATA + (LEDFLW)	
	2	DATA - (LEDFLW)	
X403	1	DATA - (Pump)	
	2	DATA + (Pump)	
X405	1	GND PC	
	2	DATA- PC	
	3	DATA+ PC	
F1	10ATX	600...	
F2	10ATX	701	

X600 - X607	Magnetic valves
X701	Blower
X702	UWS1
X703	UWS2
X200	Keyboard
X800	Main L-N-PE 230V/AC
X801	Pump
X802	LEDFLW

X301 - X303	Water level sensor
X304	Water temperatur sensor NTC
X305	Water temperatur sensor OPT
X401	DATA (LEDFLW)
X403	DATA (Pump)
X405	DATA (PC)

02.05.3 Electric heating 2 kW (additional equipment)

Electrical 2kW water heater starts automatically when the water jet is on. Water temperature is kept at constant level of about 37°C.

In case of a version with integrated electric heating 2 kW the system is factory-equipped with an electric part and control components. In such a situation a separate electric

connection should be made for part of the heating power and it should be protected separately 10 A.

Ensure polarity according to the connections diagram. Connection to the power supply system and operation of the system only with the protection cable and connected equalizing of potentials. The power supply connection of the system control unit and for part of the heating power should be protected with a common current trip device 30mA.

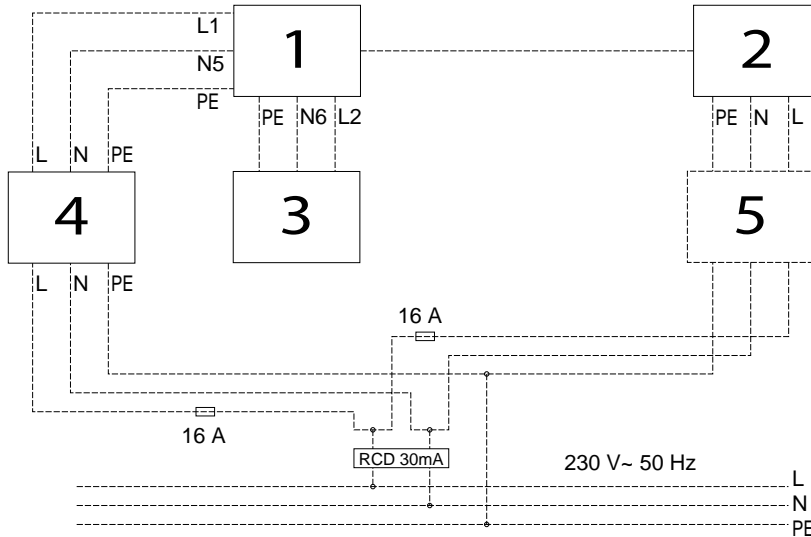

- 1- connection clamps
- 2- steering
- 3- heater
- 4 connecting socket - temperature fuse
- 5- PI 65 connection box
(to install by the construction team)

03 Run test and water-tightness test

Once you take steps described at point 02, please proceed with the test run. For this purpose clean the bathtub, fill it with water (temperature 40 +/- 5°C) until overflow level and then turn on whirl massage for 10 min. During this, please monitor max. and min. speed. Then, turn off the whirl system for 15 min. After one hour, check water-tightness of pipes and connectors. During next test run a disinfection must be done according to point 14.

After installation and leak test it is necessary not later than within 24 hours after filling of water and emptying the bathtub to clean it and protect it from damage during the construction phase. If the above condition is not followed, the warranty is not valid.

04 Bathtub apron

After a test run finish encasing the bathtub. Between the bathtub edge and the casing allow for a gap of 3-4 mm wide for silicon seal (consider the producer's tips regarding the usage of the product!). While encasing the bathtub it is necessary to consider the following points:

1. All systems of conduits and components of the system initially installed in the bathtub and the ones installed at the factory must rest freely behind the walling.
2. The displayed system components, first of all the fan side of the pump, should be protected against dirt by covering them.
3. Mount the apron in such a way that the system components are protected against touching and water splashing. The bathtub's operation without the apron is not allowed, except for the test run.

4. **In case of all models, place easily accessible and easily opening inspection windows min. 400 to 450 mm wide and 350 mm high, according to annexed drawings with dimensions. A maintenance opening at least 300 mm wide and 300 mm high must be provided in the vicinity of the solenoid valve combination.** Moreover, allow for an inspection window near the outlet. The inspection window can be opened only with the use of proper tools. The given dimensions should be absolutely maintained, because in case of a need for maintenance only then it is possible to easily disassemble the system components. An ideal solution is placing the „air and inspection grate” produced by HOESCH, dimensions 420 x 325 mm (article No. 6683.---).
5. On account of the rotating jets and the blower a free inlet of air should be provided (approx. $V_0 = 60,0 \text{ m}^3/\text{h}$ with the max. number of revolutions of the blower), because when the casing is hermetically tight there is no inlet of air to the rotating jets and to the blower. A hole with the dimensions 100 x 100 mm in the casing is sufficient. The use of the „air and inspection grate” will provide sufficient inflow of air.

05 Diagram

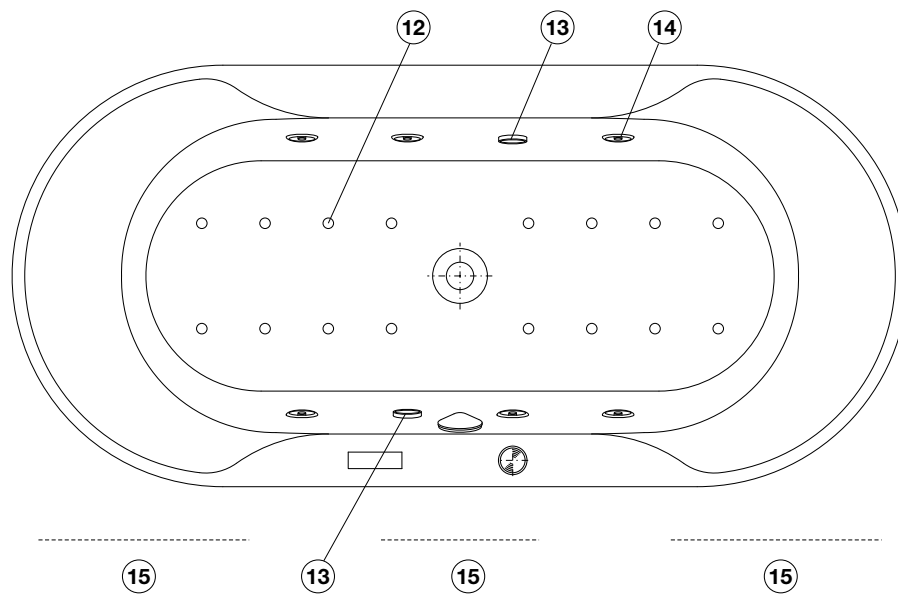
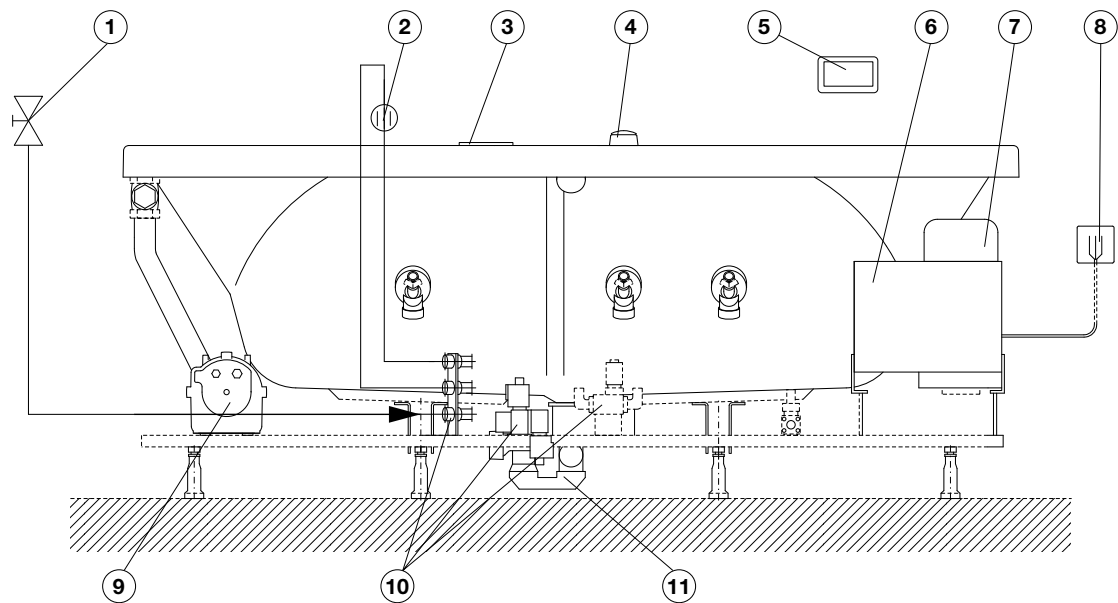

- 1 1/2" closing valve purchased separately
- 2 Pipe interrupter A2 shape DIN 1988
(additional accessories)
- 3 Control panel
- 4 Disinfection tank
- 5 Pilot
- 6 Controller
- 7 Pump
- 8 The steering connection to the mains 230V~,
50/60 Hz, 10 A connection box self- provided
- 9 Blower
- 10 Electromagnetic valves combination
- 11 Sewerage system terminal Ø 40/50
- 12 Bottom nozzle
- 13 RGB-LED
- 14 Hydromassage jet
- 15 Inspection opening

06 Standard equipment



Control panel



Pilot



RGB-LED
(Airsystem,
Whirlsystem
and Whirl- + Airsystem)



Hydromassage jet
(Whirlsystem
and Whirl + Airsystem)



Air jet
(Airsystem and Whirl +
Airsystem)

07 Operating manual

Finally: you are about to bath for the first time in your HOESCH whirltub! We wish you a lot of pleasure in your new bathtub! The fact that you have a highest quality product is the effect of constant monitoring of the product, research and development works in connection with the innovative design of our luxurious bathtubs made of sanitary acrylic. However, in order for your bathing not to be disturbed, we suggest reading this manual first.

08 Introduction

08.01 How does the whirl system function?

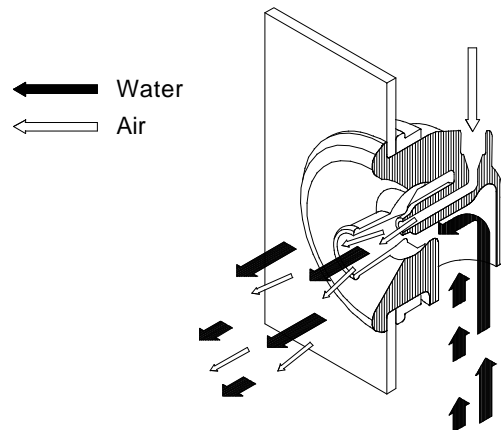

Whirl system installation has closed circulation. Drain valve is, at the same time, a suction bracket. Water is sucked, flowed by water pump and directed with 1 bar pressure through jets inside the bathtub. Thanks to sub-pressure the self-aeration of water stream takes place (possibility to turn on/turn off with remote control). Pipes between jets and water pump are installed in the way that they are made empty at the releasing water from the bath.

08.02 How does the Air system function?

The air sucked by the blower is carried by air pipes located under the bottom of the bathtub and via bottom nozzles to the inside of the bathtub full of water.

09 Functions of Deluxe system

09.01 Control panel

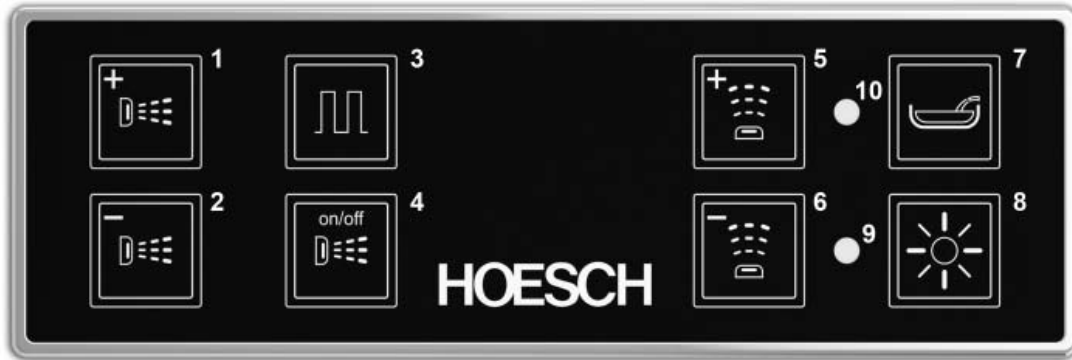

The bathtub with whirlpool system is ready to use when minimum water level is achieved. Readiness / stand by of whirlpool bathtub is indicated by green diode; you can find the diode on the disinfection tank. (In case of additional accessories - the control panel: it is indicated by LED diode at the bottom of the panel)

- 1 Press key = massage ON/OFF (highest power)
Permanent pressure = increase massage power
- 2 Permanent pressure = reduce massage power
- 3 Press key = interval ON/OFF
- 4 Press key = air-admix ON/OFF
- 5 Press key = air-bubbling ON/OFF
Permanent pressure = increase bubbling
- 6 Permanent pressure = reduce bubbling
- 7 Press key = interim flushing ON/OFF
Interim flushing is possible when the tub is empty and automatic flushing is off (no red lamp illuminated).
Switching off the interim flushing is not necessary, because it is part of a preset program and switches off automatically.
- 8 Press key = light ON/OFF

Green LED diode

- 9 Whirltub ready to work/standby, i.e. the minimum water level has been reached

Red LED diode

- 10 The light is on during the rinsing process

09.02 Remote control



Please read the separate **REMOTE CONTROL WITH TOUCH SCREEN** instruction manual before commissioning.

10 Dry-run protection

Hoesch Deluxe bathtub with whirlpool system is equipped with "dry run" protection. The whirlpool pump and the lighting can be started only when the green LED diode is on. The "dry run" protection protects the system against start up when the bathtub is empty or the water level is too low.

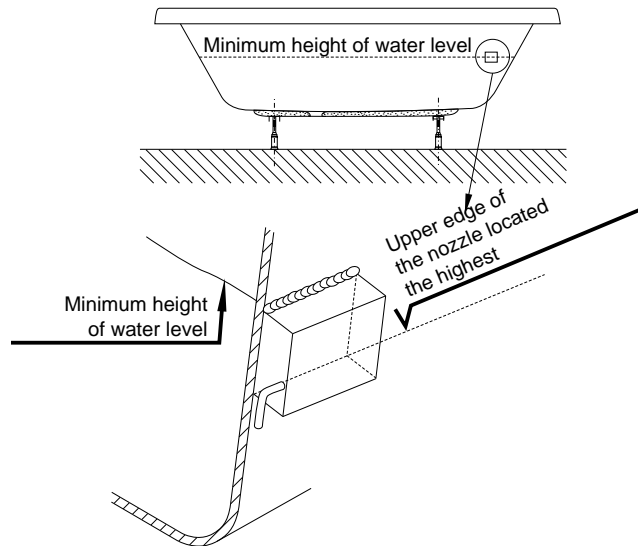

11 Automatic preliminary and final flushing

Preprogrammed rinsing programmes guarantee that all whirlpool bathtub components are rinsed both before and after the bathing. Pre-rinsing (Airsystem, Whirlsystem i Whirl- +Airsystem) starts automatically when the bathtub is filling. It takes about 5 minutes and uses from 10 to 13 litres of water depends on the bathtub model. Finishing rinsing (Airsystem, Whirlsystem i Whirl- +Airsystem) starts automatically when the bathtub is emptying. It takes about 10

minutes and uses from 18 to 22 litres of water depends on the bathtub model. The rinsing process is signalled by the top LED diode on the keypad.



Control panel

It is not possible to interrupt the procedure! With reference to the two different whirl systems this means:

Air system: Pre-rinsing: with fresh water which is directed to the outflow by air ducts

Finishing rinsing: with water from water supply system, disinfection liquid and final drying by the blower.

Whirlsystem, Whirl- +Airsystem: Pre-rinsing: the water inside massage jets, pipes and the whirlpool pump and circulates with fresh water and disinfection liquid.

The end of the flushing procedure is indicated by the top LED diode on the keypad going out.

12 Ozonation (only for air system and whirl+air system)

Ozonization is automatically activated when the blower is turned on.

13 Manual flushing (only for air system and whirl+air system)

An additional flushing procedure can be initiated by pressing the "Manual flushing" key. Intermediate flushing is only possible if the system is not operating and the pool is empty. The preset programme runs automatically and provides thorough, additional system cleaning, before flushing clear and drying.

This flushing procedure can be terminated by pressing the key a second time.

14 Hygiene, disinfection

Scrupulous hygiene of the tub and all system components is guaranteed by:

- Automatic emptying of the system components and air channels thanks to sloped alignment.
- Automatic pre- and final flushing with the possibility of adding disinfectant.

Use only special Hoesch Disinfectant (500 cc dosage bottle Art. No. 6923). It microbiologically combats fungi, algae and bacteria. It is free of tensides and in the given concentration ecologically harmless. It is not aggressive to the materials used in the dosage systems. The acrylic tub surfaces are in no way affected on contact with this disinfectant.



No liability can be accepted for damages and risks caused by other substances not suitable for this purpose!

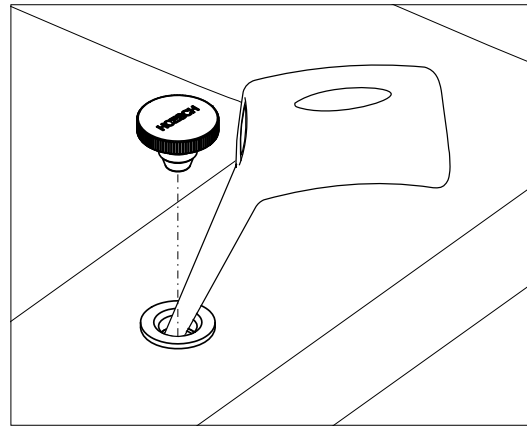

Adding disinfectant:

Remove sealing cover and carefully pour in disinfectant.

One full dose (approx. 50 ml) is enough for two flushing procedures.

We recommend adding disinfectant:

- before the first bath
- at least before every 10th bath with regular use
- after longer periods of non-use
- on excessive soiling.

15 Usage and maintenance

Usage

In general, bathing in the water massage bathtub is a relax or great fun. However, for a small group of people it may cause a threat to their health.

In case of doubts consult a doctor.

In case of the following group of people/users we advise against using the water massage bathtub:

- Babies up to 1 year old
- People with unstable blood circulation
- After consuming a big amount of alcohol
- People with a cold or flu
- In case of problems with the heart/blood circulation
- After a visit in sauna use the bubble bath after a longer break during which you cool down
- Immediately after eating
- When the jets is used by children, they should be under constant supervision of adults.
- When older or disabled people with limited physical abilities use the jets, special caution should be exercised.
- Specialized companies and the first user declare that they will make the operating manual available for subsequent owners and users.

The temperature of water in the jets should not exceed the average body temperature. The ideal scope of temperatures is from + 32°C to + 37°C.

For your own safety please make sure that no electric devices or other current conducting elements will not fall into the bathtub filled with water.

Maintenance

Additives for bathing containing solids, such as turf, oils, etc., cannot be used. We recommend to use HOESCH foam baths for whirltubs.

After a bath rinse the bathtub surface with water and wipe it with a wet cloth. **Do not use scrubbing agents!** When occasionally cleaning the bathtub thoroughly, spread a couple drops of the cleaning agent on the surface and wipe it with a soft cloth. Remove heavier dirt using warm water and a mild liquid cleaning agent, or soap water.

Calcifications should be removed with the use of lime removing vinegar and water (**do not use these for fittings!**). In case of using the agents for cleaning drains please observe the usage instructions!

Small scratchings or fragments of the shiny surface that have lost their smoothness should be removed with the use of e.g. the HOESCH maintenance set, article No.: 699100.

Tip:

Fittings and built-in elements should be cleaned with a soft cloth. Damages caused as a result of improper usage of chemicals, acids and scrubbing agents will not be taken into consideration by us as the reason of a complaint.

15.01 Overflow adjusting knob

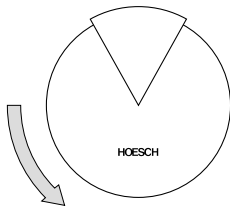

Close the drain

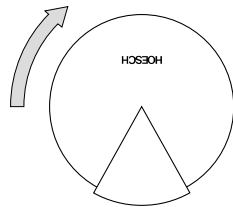

Open the drain

16 Cleaning / maintenance

16.01 Drainage valve

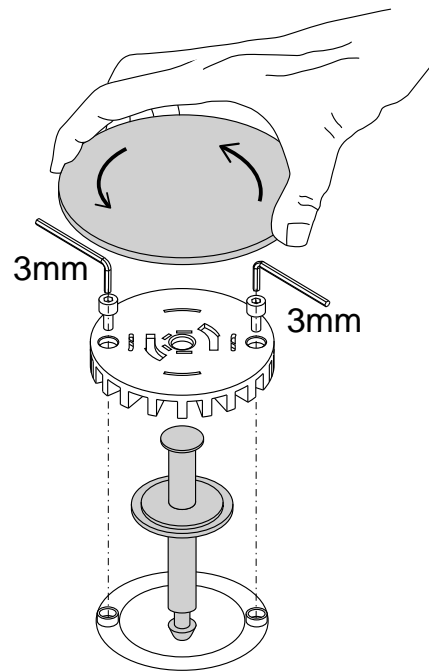

Cleaning / maintenance

To protect the whirlpump from impurities, a filter is integrated in the drain. When inserting the drainage valve, ensure that the lower pin is exactly centred in the hole foreseen. The position of the overflow regulator indicates whether the drain is open or closed.



The integrated sieve in the drainage valve must be cleaned regularly. A blocked filter impairs the suction power of the whirl pump and consequently the performance. Faulty functioning results!

16.02 Venturi nozzle units Deluxe

The nozzles must be dismantled and cleaned when water starts to spray from the nozzle while the cleaning program is running. It is normal for water drops to exit during the cleaning program. This is unavoidable due to the smooth running design of the interior components.

To remove the nozzle unit ② completely, place the friction surface of the nozzle key ① on the cover ring. The entire nozzle unit ② can be removed by applying pressure and turning the key anti-clockwise (to the left).

The Venturi unit/injector ③ can be removed from the nozzle housing using the narrow side of the nozzle key ①. After removing the nozzle unit, check whether foreign bodies or lime deposits are the cause of the leak. Parts with lime deposits can be cleaned with an acid, lime-dissolving substance (e.g. diluted vinegar).

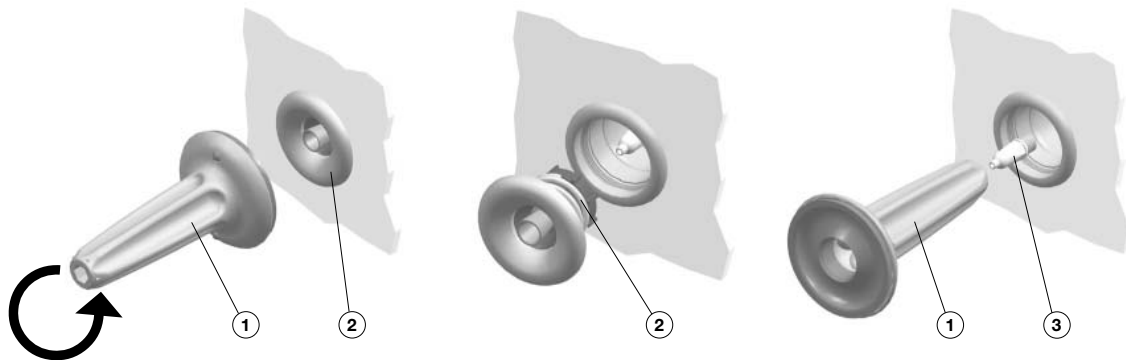

- ① Nozzle key HOESCH item no. 117520
- ② Cover ring with nozzle unit HOESCH item no. 11750201 ... (colour)
- ③ Venturi unit/injector with sealing ring HOESCH item no. 11750801

When assembling the parts, ensure that they fit together properly.

injector by hand as far as possible, then use the nozzle key to turn the Venturi unit/injector a further 45°! Position the nozzle unit ② carefully in the inner threads of the nozzle housing. Tighten as far as possible and secure.

When mounting the Venturi unit/injector ③, ensure that the seal is in the correct position. Lubricate the injector threads with silicone grease; tighten the Venturi unit/

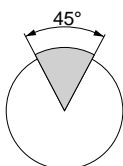

Damaged parts can be replaced by quoting the pertinent Ident. numbers with order.

17 Checklist

On the basis of this checklist you can quickly and effortlessly deal with defects occurring in your whirl tub. Works connected with the electric installation can only be performed by authorized experts in this field. Before commencing electric works you should switch off the whirltub from the power supply!

Defects	Reason	Remedy
The blower is not working The pump is not working	Lack of the power voltage 230 V, 50 Hz	Switch on the initial protection and/or the current trip device (FI)
	Burnt fuse	Exchange of fuse by an expert
	Dry-run protection is switched on Released motor protection against overheating Control unit electronics	Please fill the bathtub above the jets level Let the motor cool down Restart the motor, i.e. stop the current inflow for approx. 1 minute
	Two "Safety Control" LED diodes blinking	Please inform electrician or service
The massage stream is getting weaker	Drain valve	Cleaning the drain valve see point 16
	Massage jets	Clean the jets

What you should do when ...

during whirl bathing foam appears?

- Immediately switch the Whirl system and Air-Injection off! Drain and rinse the bathtub thoroughly. Remember to use only appropriate additives for bathing (**the ones that do not foam and do not contain oils!**)

you do not use the whirltub or you are absent (e.g. you are leaving for a holiday)?

- In fact you do not have to make any special steps. Like in case of all electric devices it is recommended to switch the device off with the master switch.

Getting ready to call the HOESCH customer service centre

If removing defects by yourself has not been successful, then before calling prepare the following information, so that the customer service centre can find a solution as quickly as possible:

- Product name/model signs
- Article number
- Factory number/serial number of the product (you will find it on the guarantee card, or on the control unit or on the product itself)

Example:

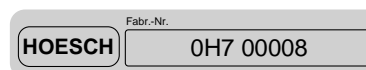

- Purchase date
- Symptoms of the problem

Table des Matières

01	Généralités	30
02	Mise en place/montage	30
02.01	„HOESCH Combi-Plus“ (accessoire optionnel)	30
02.02	Disconnecteur Hoesch pour montage encastré (en option).....	30
02.03	Installation d'eau	31
02.04	Installation électrique	31
02.04.1	Schéma de l'installation électrique	32
02.05	Schéma des raccordements	33
02.05.1	Localisation de câbles de commande.....	33
02.05.2	Schéma des raccordements Deluxe	34
02.05.3	Chauffage électrique 2 kW (accessoires optionnel)	35
03	Test de fonctionnement et test d'étanchéité	35
04	Habillage de la baignoire	35
05	Schéma technique	36
06	Équipement standard.....	37
07	Mode d'emploi	37
08	Introduction	37
08.01	Comment fonctionne le système Whirl?	37
08.02	Comment fonctionne le système Air?	37
09	Fonctions Deluxe	38
09.01	Clavier.....	38
09.02	Télécommande	38
10	Sécurité - contre le fonctionnement à sec	38
11	Le rinçage automatique avant et après utilisation.....	38
12	Ozonisation (seulement pour Airsystem et Whirl- + Airsystem).....	39
13	Rinçage manuel (seulement pour Airsystem et Whirl- + Airsystem).....	39
14	Hygiène, désinfection	39
15	Utilisation et entretien	39
15.01	Sélecteur rotatif de sécurité contre le débordement	40
16	Nettoyage / maintenance	40
16.01	Bonde de vidage.....	40
16.02	Blocs d'injection Venturi Deluxe.....	40
17	Liste de contrôle	41

01 Généralités

Toutes les baignoires balnéos Hoesch sont livrées sur un châssis autoporteur réglable en hauteur. Les schémas ci-joint précisent l'emplacement de divers composants du système (pompe de massage, commande et blower). Pour les modèles vendus avec « exécution à droite ou à gauche », l'usine livre habituellement le produit avec « exécution à droite » (vue en se plaçant en face du système de vidage).

Attention:

- Vérifier que la fourniture est complète et qu'elle n'est pas abîmée.
- Nous ne pouvons engager notre responsabilité pour les dommages dues au transport ou à un entreposage intermédiaire.
- **Ne pas** soulever la baignoire par les tuyauteries pré-montées! Éviter tout choc!
- Lors de la pose, protéger la surface de la baignoire et les composants exposés du système d'hydromassage afin d'éviter tout endommagement ou salissure excessive.
- Veiller à ce que les différents éléments du dispositif soient accessibles pour les futurs travaux d'entretien!

Il est recommandé aux personnes souffrant de diverses maladies telles que infections aiguës, troubles de la coagulation, troubles rénaux, maladies cardiovasculaires, diabète de ne pas utiliser le système d'hydromassage qu'après avoir demandé conseil à leur médecin ce qui permet l'application d'une thérapie adaptée. Nous recommandons également aux femmes enceintes de demander conseil à leur médecin. L'hydromassage étant épuisant pour les enfants, il est recommandé de ne pas les laisser dans le bain sans surveillance. Cet appareil ne doit pas être utilisé par des personnes (y compris des enfants) dont les facultés corporelles,

sensorielles ou psychiques sont limitées ou par des personnes n'ayant jamais utilisé l'hydromassage ou n'étant pas familiarisées avec l'installation sauf si l'utilisation a lieu sous la surveillance d'une personne responsable ou conformément au mode d'emploi avec une personne responsable. Il faut veiller à ce que les enfants n'aient pas accès à l'installation. Les personnes âgées qui se déplacent lentement ou les personnes handicapées doivent utiliser les baignoires avec précaution.

02 Mise en place/montage

Mettez la cuve en place et utiliser les pieds du support, à hauteur réglable, pour la réglage horizontale. Bloquer les pieds avec des contre-écrous plats. Utiliser un profilé de raccordement mural (réf. 6915, accessoires optionnels), en vente dans le commerce, pour assurer une isolation acoustique (éviter la propagation par effet de paroi). Les modèles murales nécessitent une console murale (accessoires optionnels : dispositif d'ancrage, réf.690401, à poser conformément aux instructions de montage correspondantes). Lors du montage, veiller à ce que l'habillage soutienne le rebord de la baignoire.

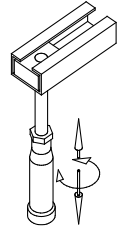

02.01 „HOESCH Combi-Plus“ (accessoire optionnel)

(Remplissage par le trop plein et vidage)

Le raccordement des conduites et de l'évacuation d'eau doit être effectué conformément aux instructions de montage correspondant.

02.02 Disconnecteur Hoesch pour montage encastré (en option)

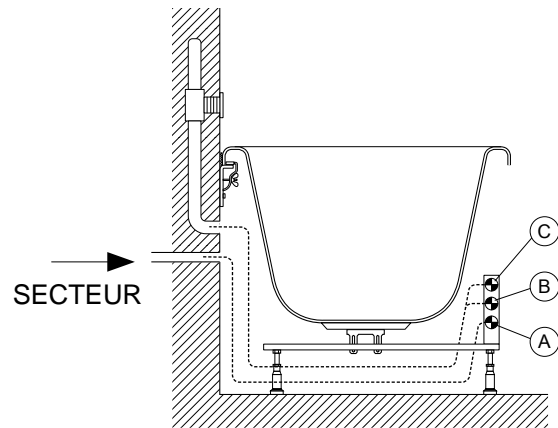
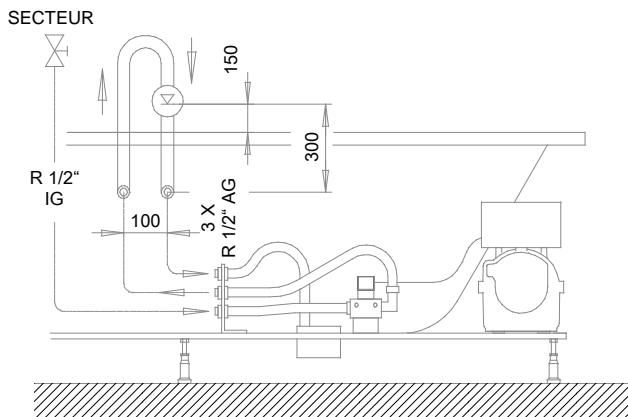

Raccords à prévoir par le client (raccord 1/2" min. nécessaire):

Raccord C (en haut): branchement avec la sortie du disconnecteur

Raccord B (centre): branchement avec l'entrée du disconnecteur

Raccord A (en bas): réseau d'eau froide doté d'un robinet d'isolement accessible, pression nécessaire: 3 à 5 bar.



Prévoir un raccordement en eau froide commandé par un robinet d'isolement accessible (robinet encastré p. ex.) pour permettre le système d'hydromassage et le circuit air à se rincer automatiquement. Il revient au client de monter un collecteur d'impuretés. Avant de procéder au raccordement, rincer correctement la conduite conformément à la norme DIN 1988.

Aux termes de la norme DIN 1988, 4ème partie, il est interdit de relier directement par électrovalve une canalisation d'eau potable et le circuit de rinçage de la baignoire (canalisation d'eau non potable). Prévoir un disconnecteur A2 (DN 15 ou 20) pour éviter que l'eau de la baignoire ne reflue dans la canalisation d'eau potable. Monter le disconnecteur à 150 mm min. au-dessus du rebord supérieur de la baignoire.

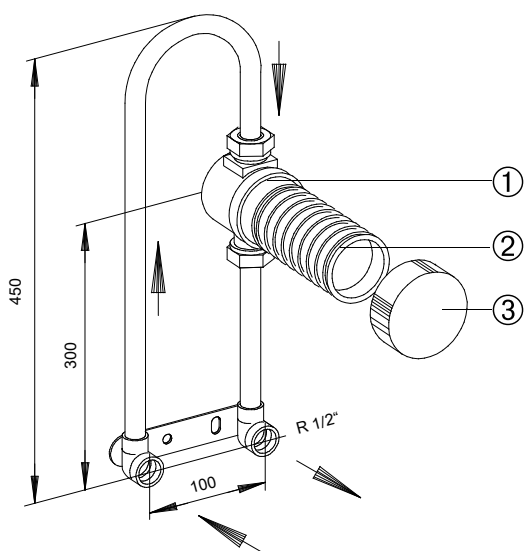

Il est conseillé d'utiliser le «disconnecteur Hoesch pour montage encastré» (réf. 6962). Il est adapté au système d'hydromassage et porte le label des professionnels allemands (DVGW). Procéder à son installation conforme selon la figure de la page 30, derrière le grand côté de la coque côté mur. Utiliser de préférence des tuyaux flexibles en PE réticulé en vente dans le commerce pour raccorder les branchements avants de la baignoire. En cas de montage du disconnecteur hors de l'enveloppe de la baignoire, prévoir une évacuation conique sous l'embout plastique. Respecter la hauteur de montage (150 mm au-dessus du rebord de la baignoire). La conduite ne doit pas présenter de pente ascendante en aval du disconnecteur.

- 1 Pièce plastique amovible en la tirant vers l'avant Corps MS pour montage encastré (UP)
- 2 Embout plastique sectionnable
- 3 Cabochon

Afin de limiter le débit, une vanne papillon est directement montée en usine dans le circuit d'alimentation en eau froide pour le rinçage du système. En fonction des conditions locales de pression du réseau de distribution des eaux, il conviendra, lors de la mise en service, de régler

et, le cas échéant, de réduire le débit de sorte à obtenir une hauteur maximale d'eau d'environ 10 mm au-dessus des injecteurs d'air du fond de la baignoire balnéo durant le rinçage du système. Ce réglage doit être contrôlé par l'installateur sanitaire.

02.03 Installation d'eau

Les conduites d'eau et la canalisation doivent être réalisées conformément aux normes en vigueur.

Lors du raccordement à l'installation de distribution d'eau potable, un dispositif de sécurité conforme aux normes nationales doit être monté en amont sur place ou par l'utilisateur.

02.04 Installation électrique

Les baignoires balnéos de la marque Hoesch sont conçues pour un usage «domestique» (y compris dans les hôtels et résidences etc.) - à l'exclusion des applications médicales- et sont conformes aux prescriptions DIN/EN correspondantes.

Remarque :
L'ensemble des travaux électriques doivent être effectués par un électricien conformément aux normes DIN/EN en vigueur, aux directives nationales applicables ainsi qu'aux réglementations locales en matière d'électricité !

Le système de baignoires balnéos est conçu pour une tension alternative de 230 V~AC, sous 50/60 Hz, 2kW. L'installation à remous doit être alimentée par un circuit électrique séparé et protégée par des fusibles de 16 A, conformément aux indications de la plaque signalétique. Aucun autre utilisateur ne peut être branché. Conformément aux normes en vigueur, les baignoires hydromassantes doivent, en tant qu'appareils électriques de classe I, être raccordées en permanence au système électrique par le biais d'un disjoncteur bipolaire. Pour des raisons de sécurité, le câble de raccord de la baignoire ne peut être branché au réseau électrique qu'avec une fiche de raccordement sécurisée par un disjoncteur à maximum et un interrupteur différentiel (RCD) à tension nominale de 30 mA. Ainsi, l'installation se trouve coupée du réseau électrique sur tous les pôles,

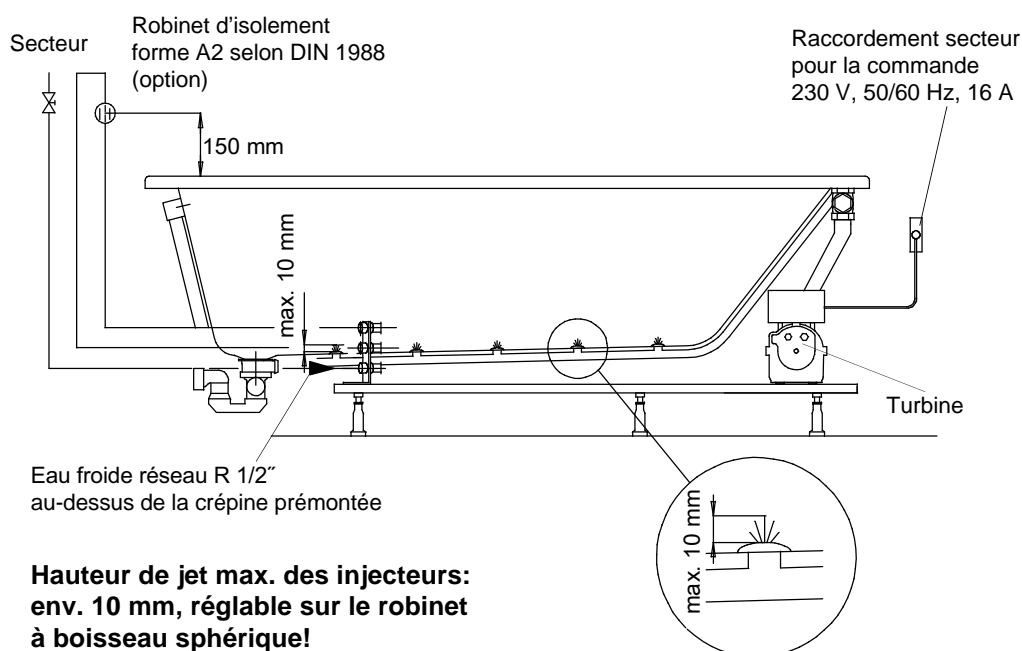

Hauteur de jet max. des injecteurs: env. 10 mm, réglable sur le robinet à boisseau sphérique!

les contacts devant avoir une ouverture de 3 mm minimum. L'appareil RCD doit être contrôlé au moins une fois par mois. Si le système balnéo n'est pas utilisé, p.e. pendant les congés, il est recommandable de couper la liaison entre l'installation électrique et le secteur à l'aide du disjoncteur principal/FI. La section minimum du câble de raccord de la baignoire mesure $3 \times 1,5 \text{ mm}^2$ (longueur $L = 2,5 \text{ m}$). Pour les baignoires équipées d'un chauffe-eau courant (3 kW), il est recommandé d'utiliser un câble de raccordement avec une section de $3 \times 2,5 \text{ mm}^2$ (longueur $L = 2,5 \text{ m}$). Un raccordement fixe de la baignoire à l'électricité doit être préparé en zone I (l'unité se trouve sous la baignoire). De plus, un raccord de compensation doit être mis à disposition. Un dispositif de serrage marqué \oplus doit être fixé à la baignoire à laquelle le câble de compensation doit être raccordé 4 mm^2 .

La boîte de raccordement réalisée sur chantier doit être construite en tant qu'une raccordement résistante à l'humidité (IP 65, au minimum 30 cm au-dessus du sol, dans la zone au-dessous de la baignoire). Lors de l'installation d'une baignoire, il faut porter une attention particulière aux pièces contenant des éléments actifs (à l'exception d'éléments à basse tension sûre, soit une tension maximale de 12 V), car ces éléments ne doivent pas être accessibles aux personnes se trouvant dans la baignoire.

Le fait que la baignoire possède un raccordement électrique doit figurer sur la carte de garantie portant la signature et le tampon de la personne autorisée. La carte sert à justifier de la validité de la garantie.

02.04.1 Schéma de l'installation électrique



Ne pas mettre en fonction avant d'avoir raccordé le câble de Masse (PE, \oplus)!
Disconnecter impérativement l'appareil avant intervention!

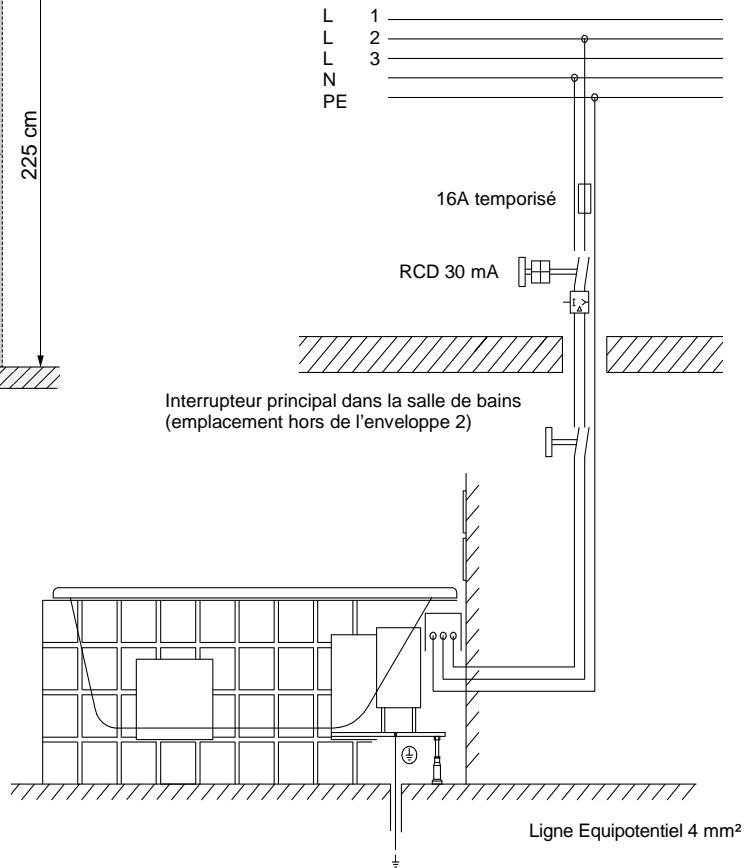
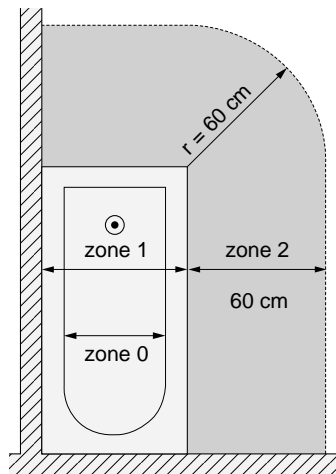
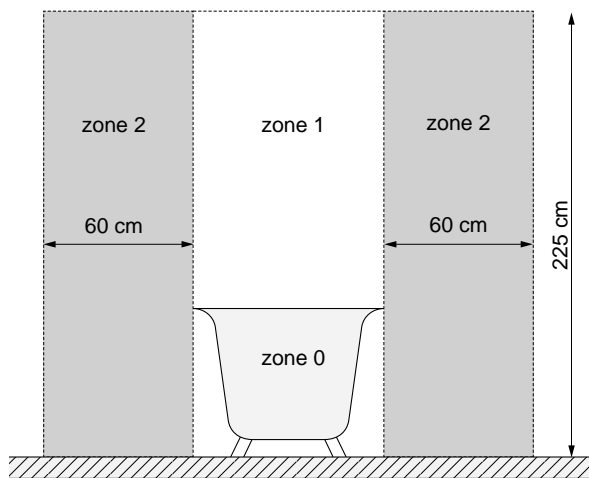

FR

02.05 Schéma des raccordements

02.05.1 Localisation de câbles de commande

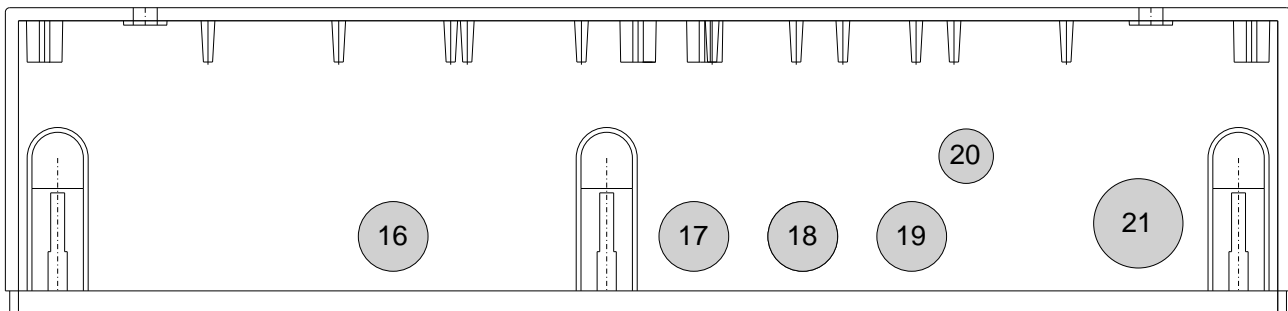
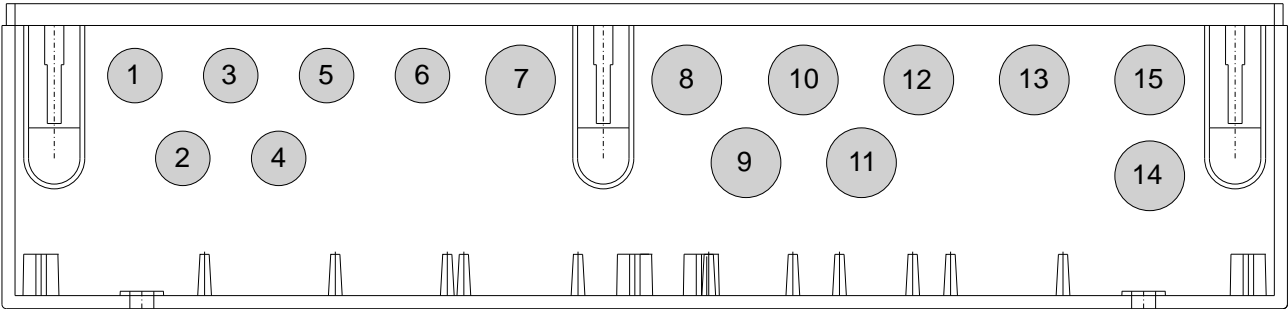

	Centrage	Raccordement
1	X305	TWAS-OPT
2	X303	NIV3
3	X304	TWAS-NTC
4	X302	NIV2
5	X301	NIV1
6	X403	Pump
7	X200	Keyboard
8	X607	WH

	Centrage	Raccordement
9	X602	NSP
10	X606	ZIR
11	X601	AIR
12	X605	SPÜ
13	X604	DES1
14	X600	LUZ
15	X603	DES2
16	X701	Blower

	Centrage	Raccordement
17	X702	UWS1
17	X401	FLW
18	X703	UWS2
18	X802	FLW
19	X801	Pump
20	Equipotential bonding 4 ² mm.	
21	X800	Network

FR

02.05.2 Schéma des raccordements Deluxe

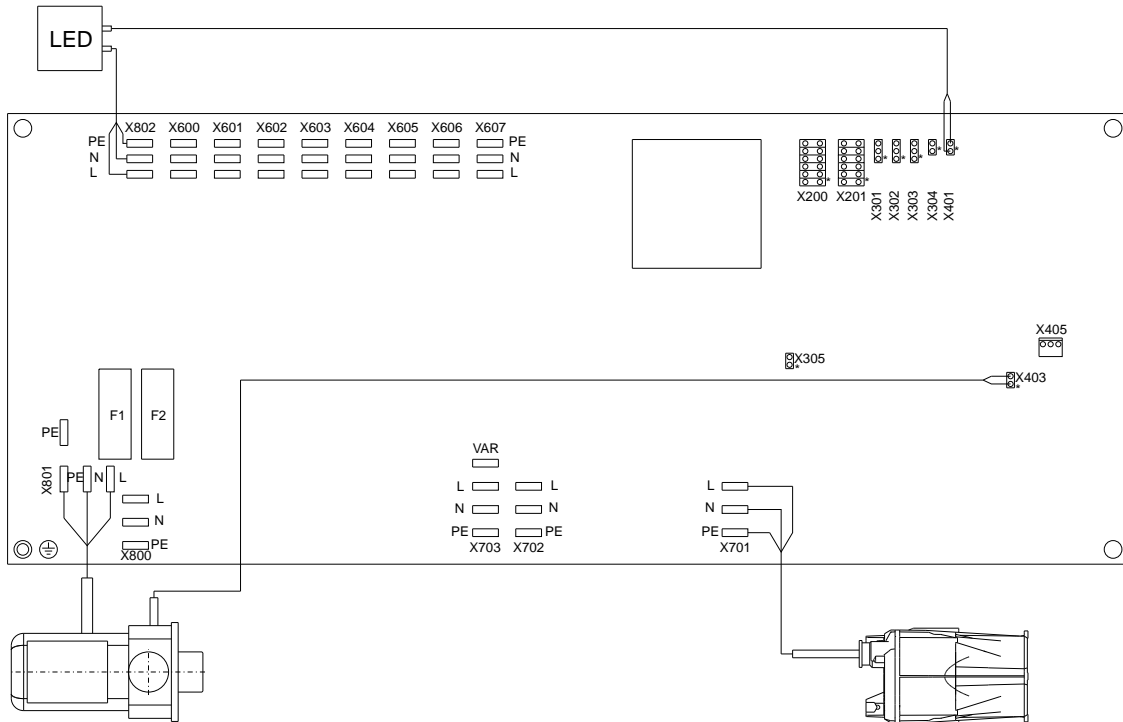

FR

X600	L	LUZ	brown
	N	LUZ	blue
	PE	LUZ	green/yellow
X601	L	AIR	brown
	PE	AIR	green/yellow
X602	L	NSP	brown
	PE	NSP	green/yellow
X603	L	DES2	brown
	N	DES2	blue
	PE	DES2	green/yellow
X604	L	DES1	brown
	PE	DES1	green/yellow
X605	L	SPÜ	brown
	PE	SPÜ	green/yellow
X606	L	ZIR	brown
	N	ZIR	blue
	PE	ZIR	green/yellow
X607	L	WH	brown
	PE	WH	green/yellow

X701	L	Blower1	brown
	PE	Blower1	green/yellow
X702	L	UWS1	brown
	PE	UWS1	blue
X703	L	UWS2	brown
	N	UWS2	blue
	PE		

X200	1	GND	brown
	2	GND	white
	3	AIR-	yellow
	4	UWS	yellow
	5	AIR+	pink
	6	LUZ	grey
	7	WHIRL-	red
	8	SPÜ	blue
	9	WHIRL+	purple
	10	INTERVAL	black
	11	LED SPÜ	grey/pink
	12	LEDTRS	red/blue

X800	L	L-Main	brown
	N	N-Main	blue
	PE	PE-Main	green/yellow
X801	L	Pump	brown
	N	Pump	blue
	PE	Pump	green/yellow
X802	L	LEDFLW	brown
	PE	LEDFLW	blue

X301	1	GND	blue
	2	NIVEAU 1	black
	3	+5V	brown
X302	1	GND	blue
	2	NIVEAU 2	black
	3	+5V	brown
X303	1	GND	blue
	2	NIVEAU 3	black
	3	+5V	brown

X304	1	TWAS-NTC	white
	2	GND	brown

X305	1T	WAS-OPT	white
	2	GND	brown

X401	1	DATA + (LEDFLW)	
	2	DATA - (LEDFLW)	

X403	1	DATA - (Pump)	
	2	DATA + (Pump)	

X405	1	GND PC	
	2	DATA- PC	
	3	DATA+ PC	

F1	10ATX	600...	
F2	10ATX	701	

X600 - X607	Magnetic valves
X701	Blower
X702	UWS1
X703	UWS2
X200	Keyboard
X800	Main L-N-PE 230V/AC
X801	Pump
X802	LEDFLW

X301 - X303	Water level sensor
X304	Water temperatur sensor NTC
X305	Water temperatur sensor OPT
X401	DATA (LEDFLW)
X403	DATA (Pump)
X405	DATA (PC)

02.05.3 Chauffage électrique 2 kW (accessoires optionnel)

Le chauffe-eau électrique 2 kW se met automatiquement en marche en cas de fonctionnement de la buse balnéo rotative. La température de l'eau du bain est maintenue à une température constante d'environ 37°C.

En cas de modèle avec le chauffage électrique intégré 2 kW, le système est équipé d'usine en pièce électrique et composants de la commande. Dans ce cas-là un deuxième branchement secteur est impératif pour le chauffage électrique, et doit être protégé séparément par un fusible de 10 A.

Assurer la polarité selon le schéma des raccordements. Le branchement au réseau doit être correct et le fonctionnement de l'installation ne peut être garanti en cas de raccordement d'une ligne équipotentiel. Protéger le branchement au réseau, la commande du système et la partie de puissance du chauffage, par un disjoncteur de 30 mA.

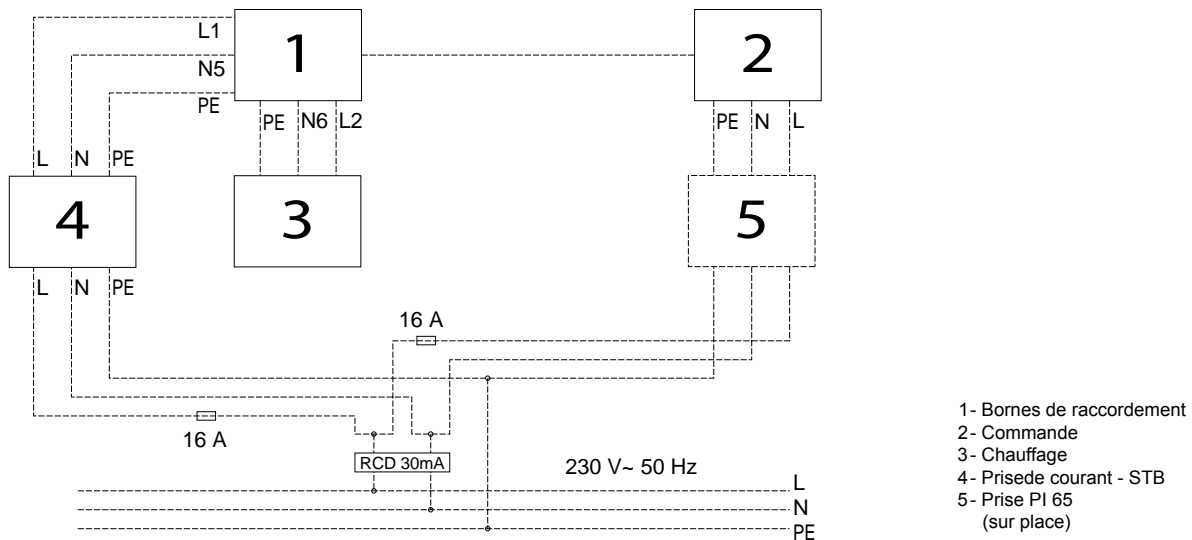

03 Test de fonctionnement et test d'étanchéité

Une fois les étapes de montage du point 02 effectuées, procéder à un essai. Pour cela, nettoyer la baignoire, la remplir avec de l'eau (température 40 +/- 5° C) jusqu'au trop-plein et laisser tourner le système d'hydromassage pendant 10 minutes. Pendant ce temps, contrôler le nombre de tours max. et min. Puis, mettre le système d'hydromassage en marche pendant environ 15 minutes. Au bout d'une heure, contrôler l'étanchéité des tuyaux et des raccords. Lors d'un nouveau test de fonctionnement, procéder à la désinfection selon le point 14.

L'eau est complètement vidangée après que la baignoire a été installée et le contrôle d'étanchéité effectué, toutefois au plus tard 24 h après le remplissage. La baignoire doit ensuite être nettoyée. Lors du gros œuvre, la baignoire doit être protégée contre les endommagements. À défaut, les conditions de garantie deviennent perdent leur validité.

04 Habillage de la baignoire

Habiller la baignoire après l'avoir testée. Prévoir une interspice de 3 à 4 mm entre le reborde de la baignoire et l'habillage pour étancher au silicone (respecter les consignes de la mise en oeuvre du fabricant!). Lors de l'habillage, respecter impérativement les consignes suivantes:

1. L'ensemble des conduites et tous les composants du système premontés en usine sur la baignoire doivent rester librement accessibles derrière le muret.
2. Protéger les composants du système particulièrement exposés en les recouvrant (surtout du côté ventilateur du moteur de la pompe).

3. Concevoir l'habillage de façon à protéger les composants du système contre les projections d'eau et les chocs accidentels. Exception faite de l'essai, il est interdit de se servir de la baignoire dépourvue de son habillage.
4. **Installer les regards, en fonction des modèles, pour qu'ils soient facilement accessibles, dans une ouverture d'au moins 400 à 450 mm de large et 350 mm de haut, conformément au croquis joint. Prévoir une ouverture de regard d'une largeur supérieure à 300 mm à proximité du module de l'électrovanne.** Prévoir également une ouverture de regard dans la zone d'écoulement. Ouvrir la trappe du regard uniquement avec un outil. Respecter impérativement les dimensions car elles seules sont en mesure de garantir un démontage sans problème en cas de travaux d'entretien nécessaires. La solution idéale est l'installation de la „Grille d'aération/d'entretien“ Hoesch, de dimensions 420 x 325 mm (référence 6683)
5. Garantir une alimentation libre en air (env. Vo=60,0 m³/h à régime maxi, de soufflerie) des buses Venturi et de la soufflerie car un habillage étanche en empêcherait le fonctionnement. Une ouverture de 100 x 100 mm dans l'habillage est largement suffisante. L'utilisation de la „Grille d'aération/d'entretien“ garantit une arrivée d'air suffisante.

05 Schéma technique

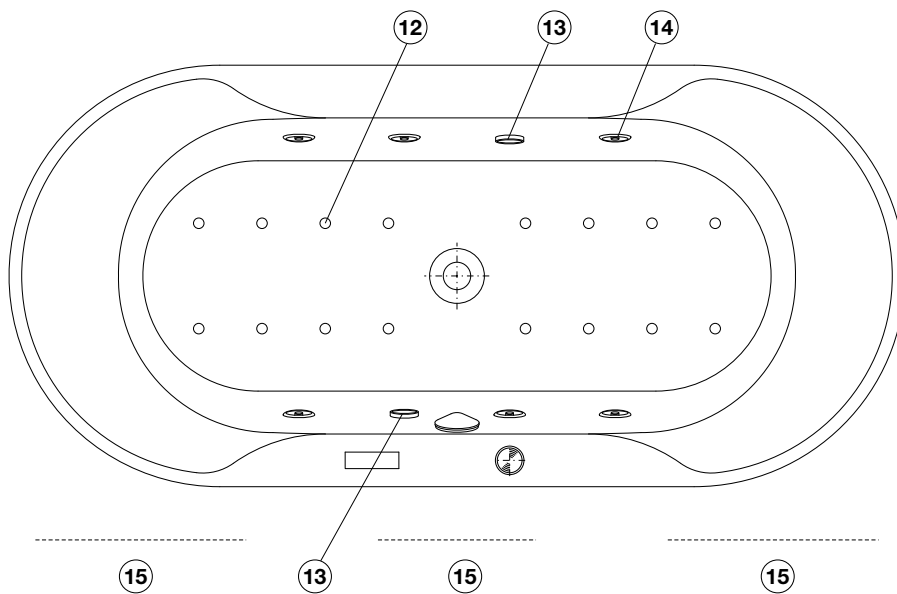
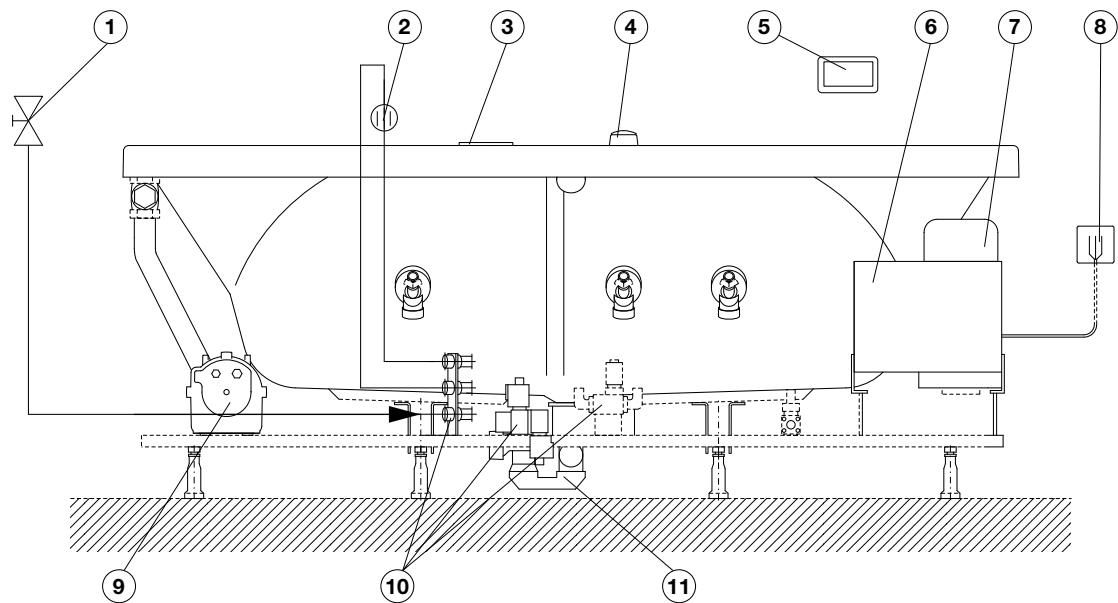

- 1 Vanne d'arrêt 1/2" sur place
- 2 Coupe-circuit d'eau type A2 conformément à DIN 1988 (accessoire spécial)
- 3 Clavier
- 4 Réservoir de produit désinfectant
- 5 Commande à distance
- 6 Commande
- 7 Pompe
- 8 Raccordement au secteur pour commande 230 V~, 50/60 Hz, 10A à la prise sur place
- 9 Ventilateur
- 10 Combinaison d'électrovanne
- 11 Raccordement de canalisation Ø 40/50
- 12 La buse
- 13 DEL-RGB
- 14 Buse balnéo
- 15 Regard d'inspection

06 Équipement standard



Clavier



Commande à distance



DEL-RGB
(système Air, système Balnéo et système Balnéo + Air)



Buse balnéo
(système Balnéo et système Balnéo + Air Injection)



Buse à air
(système Air et système Balnéo + Air Injection)

07 Mode d'emploi

Enfin: L'heure du premier bain dans votre baignoire hydromassage HOESCH est arrivée ! Nous vous souhaitons de profiter le plus longtemps possible de votre nouvelle baignoire! Votre choix s'est porté sur un produit de qualité. Il est le résultat d'un contrôle permanent lors de la production, d'un travail de recherche et de nombreux perfectionnements valorisés par le design innovant. Votre nouvelle baignoire de luxe est en acrylique sanitaire servant à la production des produits sanitaires. Pour profiter en toute sérénité des joies du bain, nous vous prions de lire attentivement les instructions avant de prendre votre premier bain.

08 Introduction

08.01 Comment fonctionne le système Whirl?

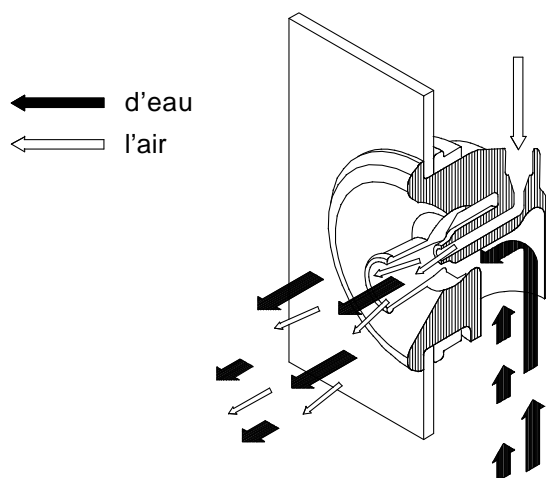

Le système d'hydromassage constitue un circuit d'eau fermé. La vanne d'écoulement fait en même temps office d'orifice d'aspiration. L'eau est aspirée, accélérée par la pompe d'hydromassage et canalisée par les buses d'hydromassage à l'intérieur de la baignoire avec une pression d'environ 1 bar. L'addition d'air automatique (pouvant être activée et désactivée au moyen de la télécommande) au jet d'eau s'effectue par dépression. Les conduites entre les buses et la pompe d'hydromassage sont disposées de façon à se vider lorsque l'on évacue l'eau de la baignoire.

08.02 Comment fonctionne le système Air?

L'air aspiré par la soufflerie est dirigé à travers les conduites d'air sous le fond de la baignoire ainsi qu'à travers les buses de fond jusqu'à dans la baignoire remplie.

09 Fonctions Deluxe

09.01 Clavier



Lorsque le niveau minimum de remplissage est atteint, la baignoire balnéo est prête. L'état « prêt/standby » est signalé par une DEL témoin verte placée sur le réservoir de produit désinfectant. (En cas d'accessoire spécial clavier, il est indiqué par la DEL inférieure du clavier qui s'allume).

- 1 Appuyer sur la touche = massage MARCHE/ARRET (allure maximale)
Appui prolongé = augmentation de l'intensité du massage
- 2 Appui prolongé = réduction de l'intensité du massage
- 3 Appuyer sur la touche = fonctionnement intermittent MARCHE/ARRET
- 4 Appuyer sur la touche = addition d'air MARCHE/ARRET
- 5 Appuyer sur la touche = remous MARCHE/ARRET
Appui prolongé = remous plus intenses
- 6 Appui prolongé = remous plus faibles
- 7 Appuyer sur la touche = rinçage intermédiaire MARCHE/ARRET
Il est possible de procéder à un rinçage intermédiaire quand la baignoire est vide ou quand les cycles de rinçage automatique ne sont pas en service (les deux points rouges sont éteints). Il est superflu de veiller à arrêter le rinçage intermédiaire car son cycle est asservi à une programmation qui déclenche automatiquement la mise hors circuit.
- 8 Appuyer sur la touche = éclairage MARCHE/ARRET

DEL verte

- 9 Baignoire hydromassage prête à fonctionner/standby, c'est-à-dire que le remplissage minimale a été effectué

DEL rouge

- 10 est allumée pendant le déroulement du processus de rinçage

09.02 Télécommande



Avant la mise en service, lisez également les «Instructions d'utilisation TÉLÉCOMMANDE À ÉCRAN TACTILE».

10 Sécurité - contre le fonctionnement à sec

Votre baignoire balnéo Deluxe Hoesch est équipée d'un système de protection contre le fonctionnement à sec. La pompe balnéo et l'éclairage ne peuvent être activés que lorsque la DEL verte s'allume. Le système de protection contre le fonctionnement à sec empêche la mise en marche du système lorsque la baignoire est vide ou le niveau d'eau insuffisant.

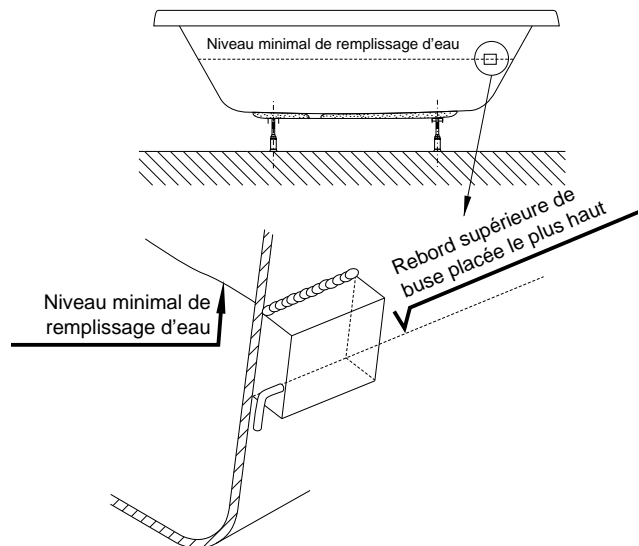

11 Le rinçage automatique avant et après utilisation

Les cycles de rinçage programmés garantissent que tous les composants système de la baignoire balnéo sont rincés avant et après le bain. Le pré-rinçage (système Air, système Balnéo et système Balnéo + Air) se met automatiquement en marche au moment du remplissage de la baignoire et dure environ 5 minutes ; selon le modèle de baignoire, il consomme de 10 à 13 litres d'eau. Le post-rinçage (système

Air et système Balnéo + Air) débute automatiquement pendant que la baignoire se vide, dure environ 10 minutes et consomme entre 18 et 22 litres selon le modèle. La LED placée en haut du clavier de commande indique, en s'allumant, que le programme de rinçage est en cours.



Clavier

Une interruption n'est pas possible ! Appliqué aux deux différents systèmes balnéo, cela veut dire :

Système Air : Le pré-rinçage a lieu avec de l'eau fraîche de remplissage amenée directement à la bonde de vidage par les canalisations d'air ; après l'utilisation, le cycle de rinçage comporte un lavage à l'eau du robinet additionnée de désinfectant suivi d'un séchage à l'air pulsé.

Système Balnéo, système Balnéo + Air : Le pré-rinçage comporte un lavage à l'eau de remplissage additionnée de désinfectant circulant dans le circuit buses de massage / tuyauterie / pompe balnéo.

La fin du cycle de rinçage est signalée par l'extinction de la LED rouge sur le clavier de commande.

12 Ozonisation (seulement pour Airsystem et Whirl- + Airsystem)

L'ozonisation s'effectue automatiquement en allumant la soufflante.

13 Rinçage manuel (seulement pour Airsystem et Whirl- + Airsystem)

La touche «Rinçage manuel» permet de lancer un cycle de rinçage supplémentaire. Le rinçage intermédiaire n'est admis qu'au repos, la cuve étant vide. Le cycle programmé se déroule automatiquement et permet un nettoyage approfondi du système avec rinçage à l'eau claire et séchage.

Ce cycle de rinçage peut être interrompu en appuyant à nouveau sur la même touche.

14 Hygiène, désinfection

L'hygiène parfaite de la baignoire et de l'ensemble des composants du système est assurée par:

- purge automatique des éléments de l'installation et des conduites d'air de par leur installation en pente
- un pré-rinçage et un post-rinçage automatiques autorisant l'addition de désinfectant.

Utiliser exclusivement le désinfectant Hoesch spécial (bouteille graduée de 500 ml, réf. 6923). L'action microbiologique de ce produit combat les champignons, les algues et les bactéries. Ce désinfectant ne renferme pas d'agents tensioactifs. La concentration retenue n'exerce aucune incidence sur l'environnement. Ce produit n'altère pas les matériaux mis en oeuvre dans le système de dosage. Tout endommagement de la surface acrylique de la baignoire au contact de ce produit est exclu.



Nous ne saurions être tenus responsables des dommages ou sinistres occasionnés par l'utilisation d'autres produits ne se prêtant pas à cet usage.

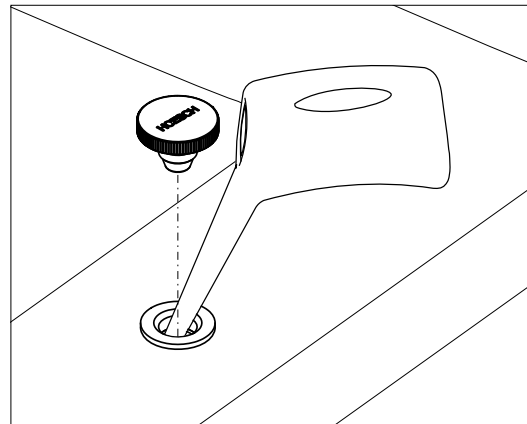

Addition de désinfectant:

Enlever le capuchon et verser lentement le désinfectant au milieu de l'orifice.

Une fois plein, le réservoir contient environ 50 ml, soit le volume nécessaire à deux rinçages.

Nous conseillons d'ajouter du désinfectant:

- avant le premier bain,
- au plus tard, avant le dixième bain en cas d'utilisation régulière,
- après une période de non-utilisation prolongée,
- en présence de salissures importantes.

15 Utilisation et entretien

Utilisation

En règle générale toute personne en pleine santé peut prendre un bain hydromassant. Toutefois pour certaines personnes cela peut présenter le danger.

Au moindre doute, il est recommandé de consulter le médecin.

Dans les cas mentionnés ci-dessus, il est déconseillé d'utiliser la baignoire d'hydromassage:

- Nouveaux nés de moins d'un an
- Personnes dont la tension est instable
- Personnes ayant consommé des boissons alcooliques
- Lors d'une infection ou une grippe
- En cas de problèmes cardiaques
- Directement après avoir utilisé le sauna et sans avoir été refroidit
- Directement après le repas
- Si les enfants utilisent la baignoire, ils doivent rester sous la surveillance d'un adulte.
- Si les personnes âgées, ou handicapées dont la mobilité est réduite, utilisent la baignoire, une prudence particulière s'impose.
- Les entreprises spécialisées effectuant le montage ainsi que le premier propriétaire déclarent la volonté de rendre accessible la manuel d'utilisation aux propriétaire et utilisateurs suivants.

La température de l'eau dans la baignoire d'hydromassage ne doit pas dépasser la température corporelle moyenne. La température optimale est comprise entre + 32°C et + 37°C.

Pour votre sécurité assurez vous qu'aucun appareil électrique ou conducteur d'électricité ne risque de tomber dans la baignoire remplie.

Entretien

L'utilisation des produits de bain (contenant des particules stables) comme p.e. bains aux algues, bains avec les huiles etc., est interdite. Nous vous conseillons l'utilisation des mousses de bains Hoesch pour les bains balnéos.

Après avoir pris le bain, rincer la surface de la baignoire à l'eau et l'essuyer avec un chiffon humide. **Ne pas utiliser de produit abrasif!** Pour nettoyer la baignoire, appliquer un produit nettoyant sur la surface et enduire avec un chiffon doux. Eliminer les salissures plus importantes à l'eau chaude en utilisant un produit de nettoyage liquide et doux, ou une solution à base de savon.

Eliminer les dépôts de calcaire avec du vinaigre d'alcool et d'eau (**éviter la robinetterie!**). Si un produit de débouçage est utilisé, respectez impérativement les consignes d'utilisation et demander les conseils d'un professionnel!

Si les surfaces brillantes ou mattes présentent des rayures peu profondes ou on y trouve des endroits dépolis, supprimer les en utilisant p.e. la trousse d'entretien HOESCH, n° d'article 6991 00.

Conseil d'entretien:

Nettoyer la robinetterie et les éléments incorporés avec un chiffon doux. HOESCH décline toute responsabilité dans le cas des dommages causés par une utilisation incorrecte des produits chimiques, acides et produits abrasifs, et ces dommages ne peuvent pas faire objet d'une réclamation.

15.01 Sélecteur rotatif de sécurité contre le débordement

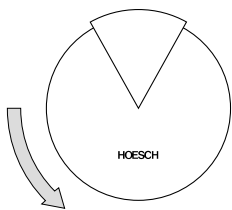

Fermer l'écoulement

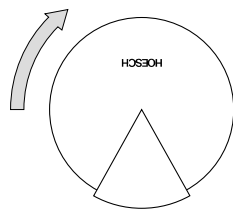

Ouvrir l'écoulement

16 Nettoyage / maintenance

16.01 Bonde de vidage

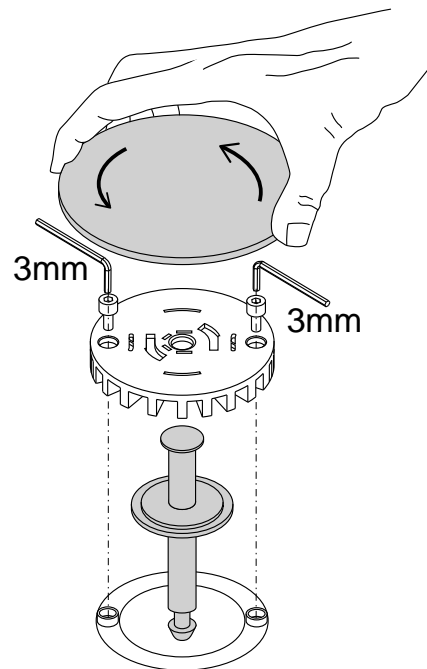

Nettoyage / maintenance

Une crépine est logée dans le système d'écoulement pour éviter d'encrasser la pompe de massage. En positionnant la bonde de vidage, veiller à ce que le bas de la tige soit **exactement au milieu** de l'orifice prévu. L'inscription portée sur la plaque rotative du trop-plein permet de savoir si l'orifice de vidage est ouvert ou fermé.



Il convient de nettoyer régulièrement la crépine logée dans la bonde de vidage. Une crépine colmatée réduit l'alimentation de la pompe de massage et le débit. Il s'en suit une panne.

16.02 Blocs d'injection Venturi Deluxe

Il est nécessaire de démonter et de nettoyer les buses dès que de l'eau «gicle» de la buse pendant le déroulement du rinçage. L'apparition de gouttelettes d'eau pendant le rinçage est tout à fait normale et inévitable (due à la souplesse de la construction des éléments intérieurs).

Afin de démonter entièrement le module de buse ②, poser la clé à buse ① sur la bague de protection, surface de friction sur celle-ci. Le module de buse complet ② est dévissable en appuyant et en tournant vers la gauche.

L'injecteur/élément Venturi ③ peut être séparé du boîtier de la buse à l'aide de l'extrémité étroite de la clé à buse ①. Vérifier, une fois le démontage terminé, si un dépôt de particules étrangères ou de calcaire peut être la cause du défaut d'étanchéité. Il est possible de nettoyer les pièces entartrées avec un produit acide (par ex. du vinaigre dilué).

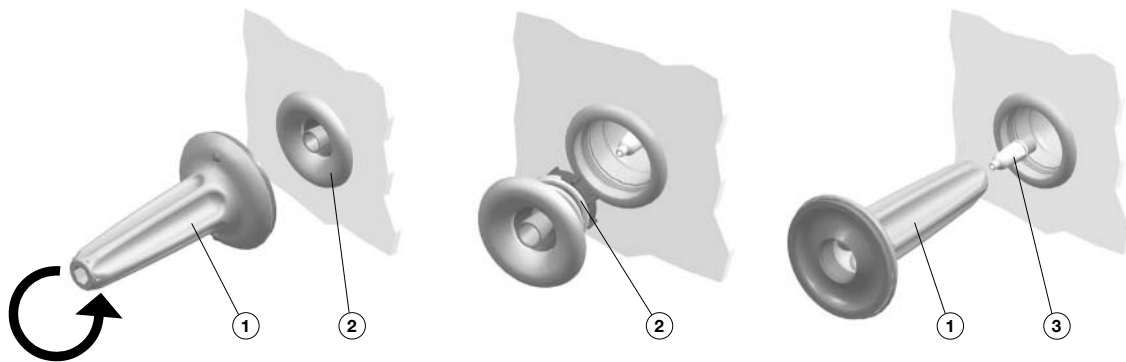

- ① Clé à buse référence HOESCH 117520
- ② Bague de protection et module de buse référence HOESCH 11750201 ... (couleur)
- ③ Élément Venturi/injecteur et bague d'étanchéité référence HOESCH 11750801

Veiller, lors de l'assemblage, au positionnement correct des différents éléments.

Veiller au positionnement correct de la garniture lors du montage de l'élément Venturi/injecteur. Enduire le filetage de l'injecteur de graisse siliconée, visser

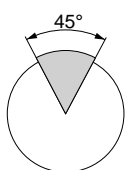

l'élément Venturi/l'injecteur à la main jusqu'à la butée, puis serrer de 45° environ avec la clé à buse. Introduire avec précaution le module de buse dans le filetage intérieur du boîtier. Visser jusqu'à la butée puis serrer à fond.

Pour commander des articles destinés à remplacer des pièces abîmées, reprendre les références indiquées ci-dessus.

FR

17 Liste de contrôle

Sur base de la liste de contrôle ci-dessous, on peut rapidement et facilement supprimer les défaillances de la baignoire balnéo. Les travaux d'installation électrique peuvent être effectués uniquement par des spécialistes dans ce domaine. Avant de procéder aux travaux électriques, il faut débrancher la baignoire balnéo du réseau électrique!

Défaillances	Cause	Aide
Soufflerie ne marche pas Pompe ne marche pas	Il n'y a pas de tension de réseau 230 V, 50 Hz	Réarmer les fusibles et/ou le disjoncteur de protection de l'électricité (FI)
	Fusible fondu	Changement du fusible effectué par un spécialiste
	Protection contre le fonctionnement à sec mis en marche	Remplir la baignoire jusqu'à ce que l'eau dépasse les buses.
	Protection du moteur contre le surchauffage libérée	Laisser le moteur se refroidir
	Electronique de la commande	Redémarrer, c'est-à-dire couper le courant pour env. 1 minute
	Si les deux DEL "Safety Control" clignotent	en informer l'électricien ou le service après-vente.
Jet massant devient moins forts	Vanne d'écoulement	Nettoyage de la vanne d'écoulement voir Point 16
	Buses de massage	Nettoyage des buses

Que faire quand ...

La mousse se forme pendant l'hydromassage?

- Arrêter immédiatement l'hydromassage et le système Air-Injection! Vider la cuve et effectuer un rinçage approfondi. Veiller à n'utiliser que des produits adaptés (**non moussants et ne contenant pas d'huile!**)

Vous êtes absent pendant une longue période et vous n'utiliser pas la baignoire (p. ex. pendant les congés)?

- Il n'y a normalement aucune précaution à prendre. Comme avec tous les appareils électriques, il est cependant recommandé de couper l'interrupteur principal.

Préparez-vous avant d'appeler le service après-vente HOESCH

Si vous n'êtes pas parvenu à éliminer un dysfonctionnement, préparez les informations suivantes avant de nous appeler, afin que le service après-vente puisse vous proposer le plus rapidement possible une solution:

- Nom du produit/désignation du modèle
- N° de réf. du produit
- N° de série/fabrication du produit (se trouve sur la carte de garantie et sur la commande ou sur l'appareil)

Exemple: HOESCH Fabr.-Nr. 0H7 00008

- Date d'achat
- Signes du dysfonctionnement sous lesquels le problème se manifeste.

Indice generale

01	Informazioni generali	43
02	Posizionamento/Montaggio	43
02.01	„Combi-Plus“ della HOESCH (accessori opzionali)	43
02.02	Dispositivo d'interruzione del circuito d'acqua della Hoesch per montaggio incassato (accessori)	43
02.03	Impianto idrico	44
02.04	Impianto elettrico	44
02.04.1	Zona protetta	45
02.05	Schema collegamenti.....	46
02.05.1	Localizzazione cavi di comando	46
02.05.2	Anschlussschaltbild Deluxe	47
02.05.3	Riscaldatore elettrico 2 kW (accessori opzionali)	48
03	Collaudo e prova di tenuta	48
04	Chiusura della vasca	48
05	Schema.....	49
06	Allestimento standard	50
07	Istruzione d'uso	50
08	Premessa.....	50
08.01	Come funziona il sistema Whirl?.....	50
08.02	Come funziona il sistema Air?.....	50
09	Funzioni di Deluxe	51
09.01	Tastiera	51
09.02	Telecomando.....	51
10	Protezione dal funzionamento a secco	51
11	Il prelavaggio e il postlavaggio automatici	52
12	Ozonizzazione (solo per sistema Air e Whirl+ Airsystem).....	52
13	Lavaggio manuale (solo per sistema Air e Whirl+ Airsystem).....	52
14	Igiene, disinfezione	52
15	L'uso e manutenzione.....	52
15.01	Manopola del troppopieno	53
16	Pulizia / manutenzione.....	53
16.01	Valvola di scarico	53
16.02	Attacchi delle bocchette Venturi Deluxe.....	53
17	Verifica anomalie	54

01 Informazioni generali

Tutte le vasche idromassaggio Hoesch sono fornite su un supporto con altezza regolabile. I componenti del sistema (pompa per idromassaggio, centralina e soffiante) sono posizionati nei posti indicati sullo schema con le dimensioni allegate. In caso di modelli con possibilità di scelta fra la variante destra e sinistra prodotti in fabbrica, secondo gli standard, viene fornita la variante destra (sempre guardando dall'esterno, davanti alla colonna scarico/troppo pieno).

Importante:

- Assicurarsi che la consegna sia completa ed escludere eventuali difetti.
- La ditta declina ogni responsabilità per eventuali danni provocati durante il trasporto e lo stoccaggio.
- **Non sovrapporre** la vasca sul sistema di tubi preinstallato!
- Durante la fase d'installazione, coprire la superficie della vasca e gli elementi sporgenti del sistema, il che provvederà a proteggerla dagli eventuali danni e sporcizia eccessiva.
- Le apparecchiature devono rimanere accessibili durante i futuri lavori di manutenzione.

Le persone affette da diverse patologie, come infezioni acute, coagulopatie, blocco renale, patologie cardiache, diabete, possono utilizzare il sistema Whirl dopo avere consultato il medico in merito a ciò che consente l'applicazione di una specifica terapia. Si consiglia di consultare il medico anche per le donne in stato di gravidanza. Dal momento che l'idromassaggio risulta molto stancante per i bambini, non lasciarli nella vasca senza sorveglianza. Il dispositivo non è adatto all'utilizzo da parte di persone (anche bambini) con capacità

fisiche, sensoriali o psichiche limitate e di persone che non hanno mai utilizzato il sistema Whirl o che non conoscono l'impianto. Fanno eccezione le situazioni in cui l'utilizzo avviene sotto la sorveglianza o su indicazione di una persona responsabile. Verificare che i bambini non possano accedere all'impianto. Le persone anziane con capacità motorie rallentate o i disabili devono utilizzare la vasca con prudenza.

02 Posizionamento/Montaggio

Posizionare la vasca e livellarla tramite i piedini in plastica con altezza regolabile. Fermare il piedino con il dado piatto di protezione. Per effettuare l'isolamento acustico (allo scopo di evitare la trasmissione del suono del materiale alla parete) occorre applicare un profilo da parete (nr articolo 6915, accessori necessari). In caso di modelli previsti per il fissaggio a muro, è necessario il supporto del bordo (accessori necessari: ancoraggio di vasca, articolo 690401, installare conformemente all'istruzione di montaggio allegata). Durante il montaggio assicurarsi che la chiusura sostenga il bordo della vasca!

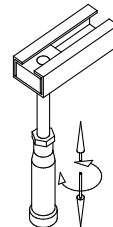

02.01 „Combi-Plus“ della HOESCH (accessori opzionali)

(Colonna scarico con erogazione dal troppo pieno)

Per il montaggio è necessario un manicotto di giunzione. Il collegamento dell'acqua va effettuato conformemente all'istruzione di montaggio allegata.

IT

02.02 Dispositivo d'interruzione del circuito d'acqua della Hoesch per montaggio incassato (accessori)

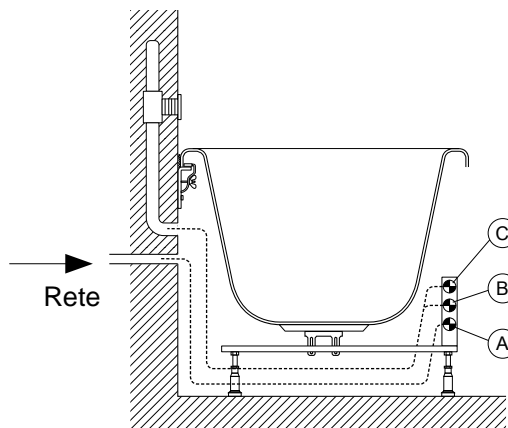
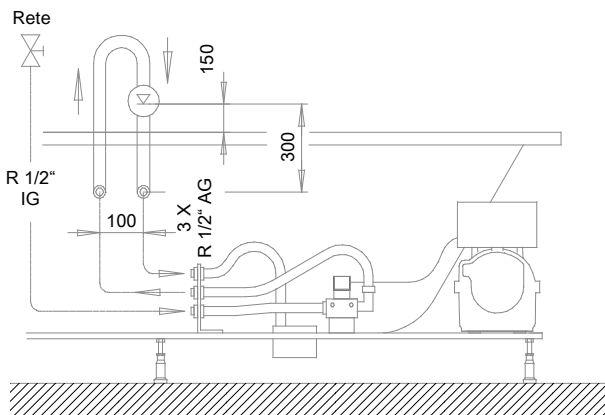

Allacciamenti da eseguire in sede di montaggio (occorre min. R 1/2“):

- Allacciamento C (in alto):** collegamento alla parte di uscita del dispositivo di interruzione del circuito d'acqua.
- Allacciamento B (al centro):** collegamento alla parte di entrata del dispositivo di interruzione del circuito d'acqua.
- Allacciamento A (in basso):** rete dell'acqua fredda tramite valvola d'arresto accessibile, pressione del flusso necessaria: 3-5 bar.



Installare l'allacciamento all'acqua fredda per il sistema di sciacquo della vasca tramite valvola d'arresto accessibile (p. es. valvola incassata) e filtro da installare in fase di montaggio. Prima dell'allacciamento sciacquare sufficientemente la tubazione secondo la norma industriale tedesca DIN 1988!

In base alla norma DIN 1988, Parte 4, non è consentito il collegamento diretto tra una condotta dell'acqua potabile ed il dispositivo di sciacquo del sistema della vasca (impianto dell'acqua non potabile) tramite una valvola elettromagnetica. Come misura di sicurezza contro il riflusso dell'acqua della vasca nella condotta dell'acqua potabile è necessario provvedere all'installazione di un dispositivo d'interruzione del circuito dell'acqua del tipo A2 (DN 15 o DN 20)! Il dispositivo d'interruzione del circuito dell'acqua

deve essere collocato ad un'altezza non inferiore a 150 mm al di sopra del bordo della vasca!

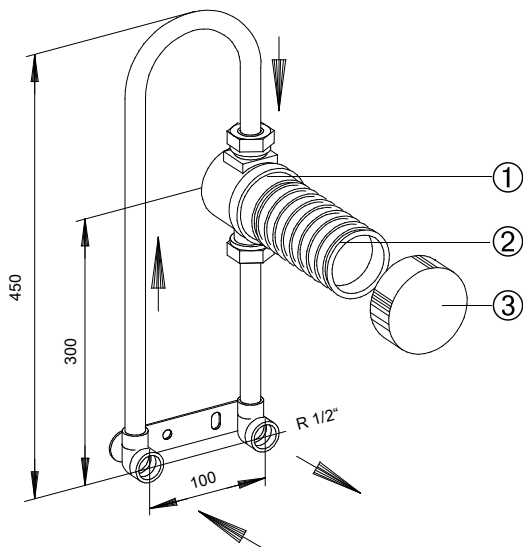

Si consiglia l'impiego del „Dispositivo d'interruzione del circuito d'acqua della Hoesch per montaggio incassato“ che è regolato sul sistema (cod. art. 6962) ed è provvisto del marchio di controllo DVGW (Associazione Tedesca degli Specialisti del Gas e dell'Acqua). Eseguire l'installazione in modo opportuno dietro il lato longitudinale della vasca del lato parete, come illustrato nella figura di pagina 43. Effettuare il collegamento ai raccordi anteriori della vasca preferibilmente con tubo flessibile in polietilene reticolato del tipo comunemente in commercio. Quando il dispositivo d'interruzione del circuito dell'acqua non è installato nell'ambito della vasca, provvedere ad uno scarico ad imbuto da collocare al disotto del sopralzo in plastica. Rispettare l'altezza minima di montaggio di 150 mm al di sopra del bordo della vasca. Dietro il dispositivo d'interruzione del circuito d'acqua, la conduttura non deve più salire.

- 1 Pezzo d'inserzione in materiale sintetico scambiabile in avanti nella scatola in poliestere non saturo – acciaio Martin
- 2 Sopralzo in materiale sintetico accorciabile
- 3 Rosetta di copertura

Per ridurre la portata è stata premontata una valvola a farfalla sull'alimentazione dell'acqua fredda per il risciacquo dell'impianto idromassaggio. A seconda della pressione di rete in loco durante la messa in esercizio, effettuare una regolazione ed eventualmente una riduzione tale da ottenere

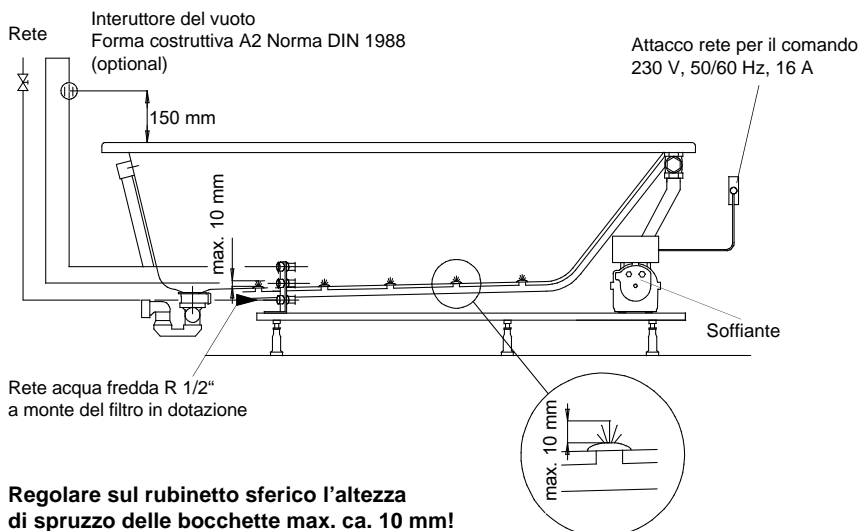

Regolare sul rubinetto sferico l'altezza di spruzzo delle bocchette max. ca. 10 mm!

una **altezza d'acqua max. pari a circa 10 mm sopra le bocchette d'aria sul fondo vasca durante il risciacquo**. Fare ispezionare detta regolazione da un installatore di sanitari.

02.03 Impianto idrico

L'impianto dell'acqua e della condotta va effettuato conformemente alle norme vigenti.

In caso di allacciamento all'impianto dell'acqua potabile, il cliente o l'utilizzatore deve collegare un dispositivo di sicurezza conforme ai requisiti nazionali.

02.04 Impianto elettrico

Le vasche con idromassaggio Hoesch sono progettate per l'utilizzo domestico (insieme agli alberghi, ostelli, ecc.) e corrispondono alle esigenze contenute nelle norme relative DIN/EN. Se ne esclude l'impiego in ambiente medico.



Avvertenza:

tutti i lavori elettrici devono essere eseguiti da personale specializzato in elettricità ai sensi delle norme DIN/EN vigenti e nel rispetto delle norme elettriche locali e nazionali!

Il sistema delle vasche idromassaggio è stato progettato per tensione alternata 230 V~AC, 50/60 Hz, 2kW. L'alimentazione elettrica dell'impianto idromassaggio deve essere effettuata da un circuito elettrico separato e correttamente assicurata con un fusibile 16 A a seconda della presa nominale di potenza conformemente alla targhetta nominale. E' vietato collegare altre utenze. In base alle norme vigenti, le vasche idromassaggio devono essere sempre collegate al sistema elettrico tramite sezionatore bipolare, come gli apparecchi elettrici di Classe I. Per motivi di sicurezza, per collegare il cavo della vasca alla rete elettrica è necessario utilizzare un conduttore elettrico, protetto da un interruttore di sovracorrente e un interruttore differenziale (dispositivo di corrente residua) con una tensione nominale di 30 mA. In questo modo tutti i poli dell'installazione sono staccati dalla rete e i contatti sono aperti con almeno 3 mm di distanza. È necessario verificare il funzionamento del dispositivo di corrente residua almeno una volta al mese. Qualora il sistema idromassaggio non fosse utilizzato per dei lunghi periodi di tempo, si consiglia di staccare l'impianto dalla rete tramite l'interruttore generale FI. La sezione minima del cavo di collegamento della vasca è pari a 3 x 1,5 mm² (lunghezza L = 2,5 m). Per vasche da bagno equipaggiate con un boiler disponibile in commercio (3 kW), è necessario utilizzare un cavo con una sezione di 3 x 2,5 mm² (lunghezza L = 2,5 m). È necessario predisporre un attacco elettrico nella Zona I

(l'unità si trova sotto la vasca). Inoltre, deve essere presente un attacco di compensazione. Nella vasca da bagno viene installato un morsetto di compensazione (⊕), che deve essere collegato al cavo di compensazione 4 mm².

L'allacciamento alla rete effettuato in opera dovrebbe essere effettuato tramite una scatola di collegamento (IP 65, minimo 30 cm sopra il suolo, nella parte sotto la vasca). Durante l'installazione della vasca da bagno, occorre prestare attenzione ai componenti che contengono elementi

attivi (fatta eccezione per gli elementi con una bassa tensione protetta, vale a dire una tensione massima di 12 V), in quanto non devono essere accessibili per le persone che si trovano all'interno della vasca.

Il personale autorizzato è tenuto a riportare la presenza di un attacco elettrico nella vasca nella scheda di garanzia e ad apporvi firma e timbro. La scheda è la prova di validità della garanzia.

02.04.1 Zona protetta

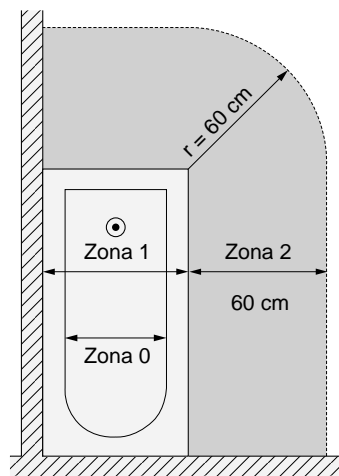
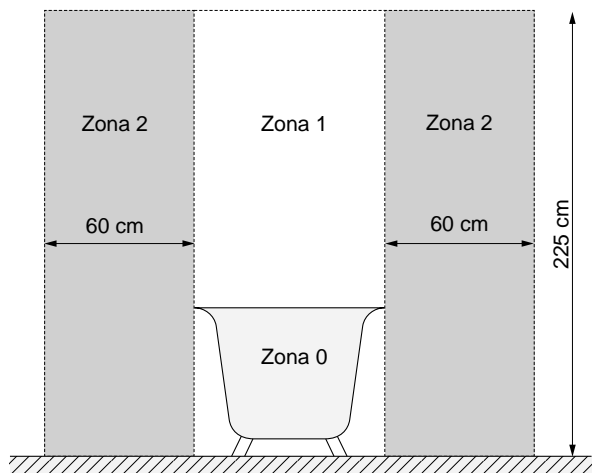

Mai alimentare l'impianto senza misure di protezione (PE, ⊕)!

Prima della messa in funzione regolare senza

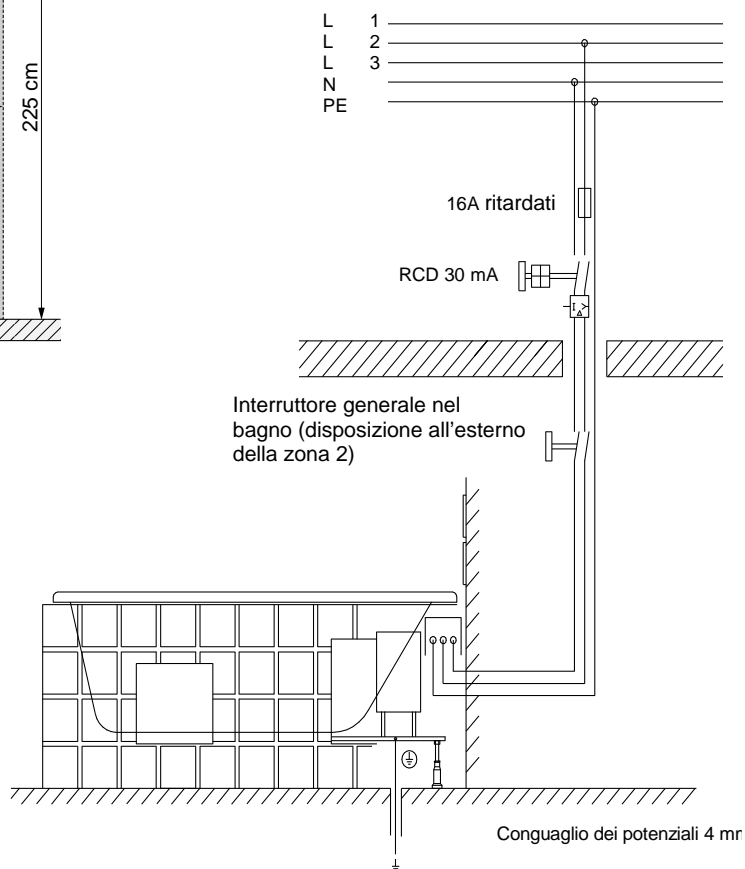

IT

02.05 Schema collegamenti

02.05.1 Localizzazione cavi di comando

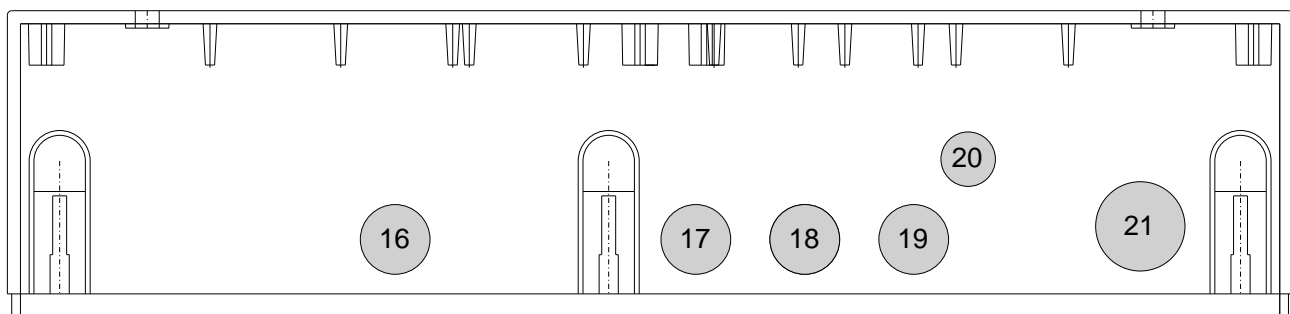
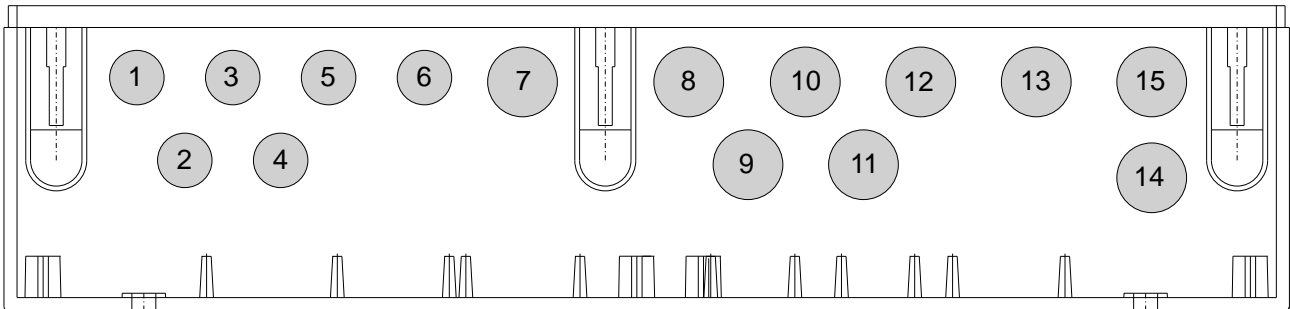

IT

	Centratura	Allacciamento
1	X305	TWAS-OPT
2	X303	NIV3
3	X304	TWAS-NTC
4	X302	NIV2
5	X301	NIV1
6	X403	Pump
7	X200	Keyboard
8	X607	WH

	Centratura	Allacciamento
9	X602	NSP
10	X606	ZIR
11	X601	AIR
12	X605	SPÜ
13	X604	DES1
14	X600	LUZ
15	X603	DES2
16	X701	Blower

	Centratura	Allacciamento
17	X702	UWS1
17	X401	FLW
18	X703	UWS2
18	X802	FLW
19	X801	Pump
20	Equipotential bonding 4 ² mm.	
21	X800	Network

02.05.2 Anschlussschaltbild Deluxe

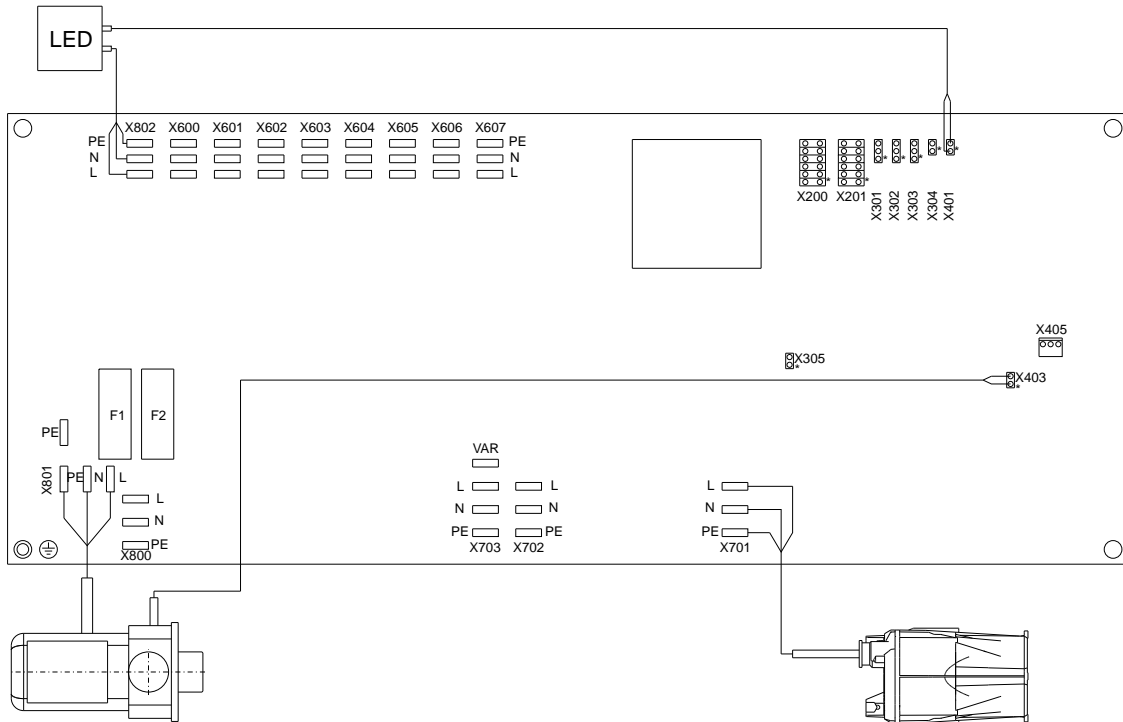

X600	L	LUZ	brown
	N	LUZ	blue
	PE	LUZ	green/yellow
X601	L	AIR	brown
	N	AIR	blue
X602	L	NSP	brown
	N	NSP	blue
X603	L	DES2	brown
	N	DES2	blue
X604	L	DES1	brown
	N	DES1	blue
X605	L	SPÜ	brown
	N	SPÜ	blue
X606	L	ZIR	brown
	N	ZIR	blue
X607	L	WH	brown
	N	WH	blue
	PE	WH	green/yellow

X701	L	Blower1	brown
	N	Blower1	blue
	PE	Blower1	green/yellow
X702	L	UWS1	brown
	N	UWS1	blue
X703	L	UWS2	brown
	N	UWS2	blue
	PE		

X200	1	GND	brown
	2	GND	white
	3	AIR-	yellow
	4	UWS	yellow
	5	AIR+	pink
	6	LUZ	grey
	7	WHIRL-	red
	8	SPÜ	blue
	9	WHIRL+	purple
	10	INTERVAL	black
	11	LED SPÜ	grey/pink
	12	LEDTRS	red/blue

X800	L	L-Main	brown
	N	N-Main	blue
	PE	PE-Main	green/yellow
X801	L	Pump	brown
	N	Pump	blue
	PE	Pump	green/yellow
X802	L	LEDFLW	brown
	N	LEDFLW	blue
	PE		

X301	1	GND	blue
	2	NIVEAU 1	black
	3	+5V	brown
X302	1	GND	blue
	2	NIVEAU 2	black
	3	+5V	brown
X303	1	GND	blue
	2	NIVEAU 3	black
	3	+5V	brown

X304	1	TWAS-NTC	white
	2	GND	brown

X305	1T	WAS-OPT	white
	2	GND	brown

X401	1	DATA + (LEDFLW)	
	2	DATA - (LEDFLW)	

X403	1	DATA - (Pump)	
	2	DATA + (Pump)	

X405	1	GND PC	
	2	DATA- PC	
	3	DATA+ PC	

F1	10ATX	600...
F2	10ATX	701

X600 - X607	Magnetic valves
X701	Blower
X702	UWS1
X703	UWS2
X200	Keyboard
X800	Main L-N-PE 230V/AC
X801	Pump
X802	LEDFLW

X301 - X303	Water level sensor
X304	Water temperatur sensor NTC
X305	Water temperatur sensor OPT
X401	DATA (LEDFLW)
X403	DATA (Pump)
X405	DATA (PC)

02.05.3 Riscaldatore elettrico 2 kW (accessori opzionali)

L'avvio del riscaldatore elettrico da 2 kW determina l'avvio automatico dell'idromassaggio. La temperatura dell'acqua per il bagno resta costante a ca. 37°C.

Per la variante con il riscaldatore elettrico 2 kW, è assolutamente necessario un separato allacciamento alla rete, che deve avere una protezione da 10 A.

Provvedere alla corretta polarità conformemente allo schema di allacciamento. Il collegamento alla rete e il funzionamento dell'impianto devono essere eseguiti solamente in presenza del conduttore di protezione e della messa a terra del supporto. Assicurare tramite un unico interruttore di protezione della corrente 30 mA il collegamento alla rete della centralina e del riscaldatore.

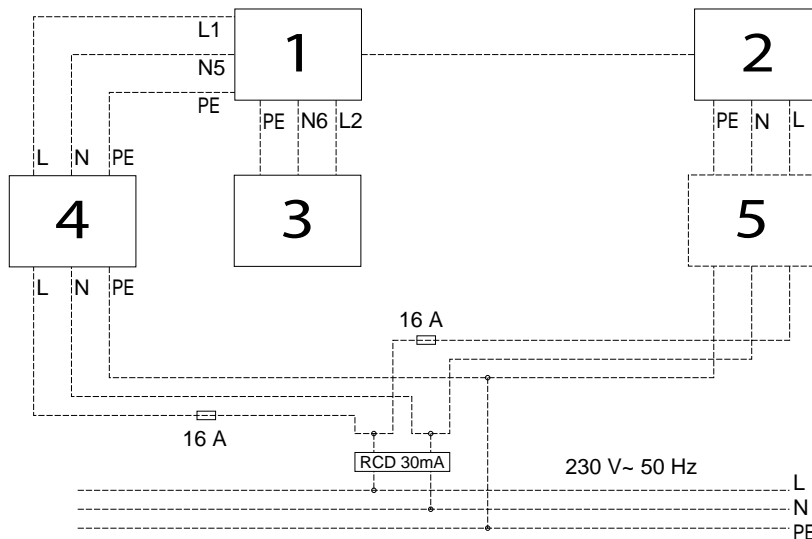

- 1- Morsetti di collegamento
- 2- Comando
- 3- Riscaldamento
- 4- Presa di collegamento - STB
- 5- Presa di collegamento PI 65 (da predisporre localmente)

03 Collaudo e prova di tenuta

Al termine delle fasi di montaggio descritte al punto 02, procedere con il collaudo. A tale scopo pulire la vasca, riempirla di acqua fino al troppopieno (temperatura 40 +/- 5 °C) e accendere il sistema Whirl per 10 minuti. Nel frattempo verificare la velocità max. e min. Successivamente accendere il sistema Whirl per circa 15 minuti. Dopo un'ora controllare la tenuta delle tubazioni e dei raccordi. Al successivo collaudo, procedere alla disinfezione come specificato al punto 14.

L'acqua va fatta defluire completamente dopo il montaggio della vasca e dopo il controllo di tenuta, al più tardi 24 ore dopo il riempimento della vasca. Pulire quindi la vasca. Durante il montaggio proteggere la vasca da eventuali danni. In caso contrario la garanzia decade.

04 Chiusura della vasca

Dopo aver effettuato l'avvio del collaudo, completare la chiusura della vasca. Fra il bordo della vasca e la cassa, lasciare un margine di larghezza 3-4 mm per la tenuta in silicone (tenere presente le indicazioni del produttore riguardanti l'utilizzazione del prodotto!). Successivamente a tale procedura, bisogna tener conto di:

1. Tutti i sistemi di tubature preinstallati nella vasca e posizionati dal produttore, nonché i componenti del sistema devono essere collocati fuori la muratura.
2. I componenti del sistema esposti, ed in particolare il lato di ventilazione presso il motore della pompa, devono essere coperti per non essere sporcati.
3. Disporre la chiusura così che i componenti del sistema non siano toccati e bagnati dall'acqua. E' vietato l'utilizzo della vasca senza la copertura tranne durante prova di funzionamento.

4. Per tutti i modelli occorre posizionare delle aperture di revisione accessibili e apribili facilmente di larghezza minima da 400 a 450 mm e altezza di 350 mm, conformemente a tutti i disegni e dimensioni allegati. Nella zona del le elettrovalvole deve essere prevista un'apertura di controllo di almeno 300 mm in larghezza e 300 mm in altezza. Inoltre, occorre provvedere ad un foro d'ispezione nella zona di scarico. L'elemento d'ispezione può essere aperto solo con gli strumenti adeguati. Necessariamente devono essere mantenute le dimensioni indicate, poiché in caso di una necessaria manutenzione solo allora è possibile un facile smontaggio dei componenti del sistema. La soluzione ideale sarebbe l'installazione di una griglia di ventilazione-ispezione Hoesch di dimensioni 420 x 325 mm (numero articolo 6683).
5. A causa delle bocchette rotanti dell'idromassaggio e della soffiante, occorre provvedere ad un libero flusso d'aria (ca. Vo = 60,0 m³/h con mass. quantità giri di soffiante), perchè altrimenti, quando la copertura sarà chiusa ermeticamente, mancherà il flusso d'aria alle bocchette rotanti whirl e alla soffiante. E' sufficiente un foro nella copertura della dimensione 100 x 100 mm. L'applicazione della griglia di ventilazione-ispezione garantirà il necessario flusso dell'aria.

05 Schema

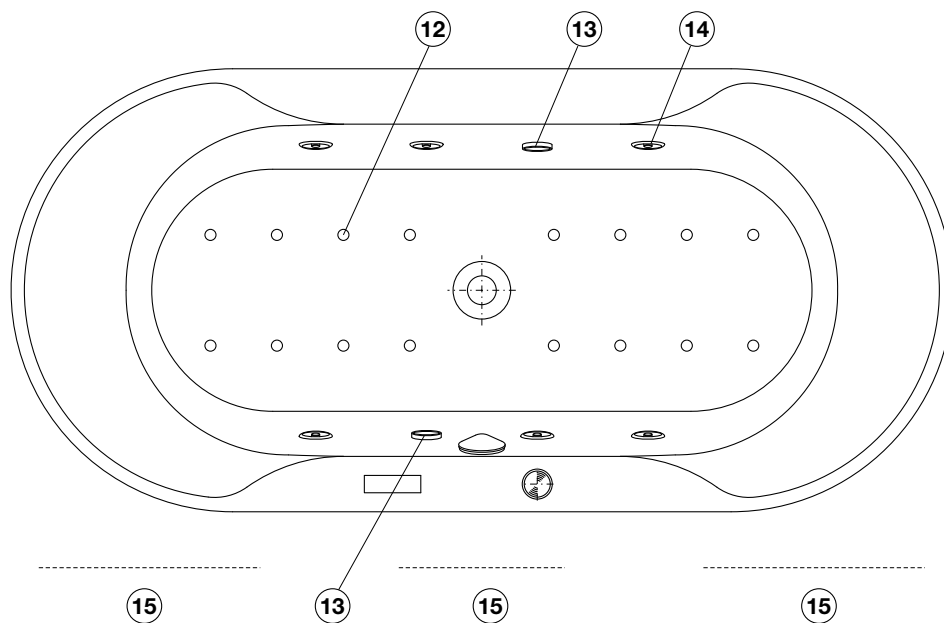
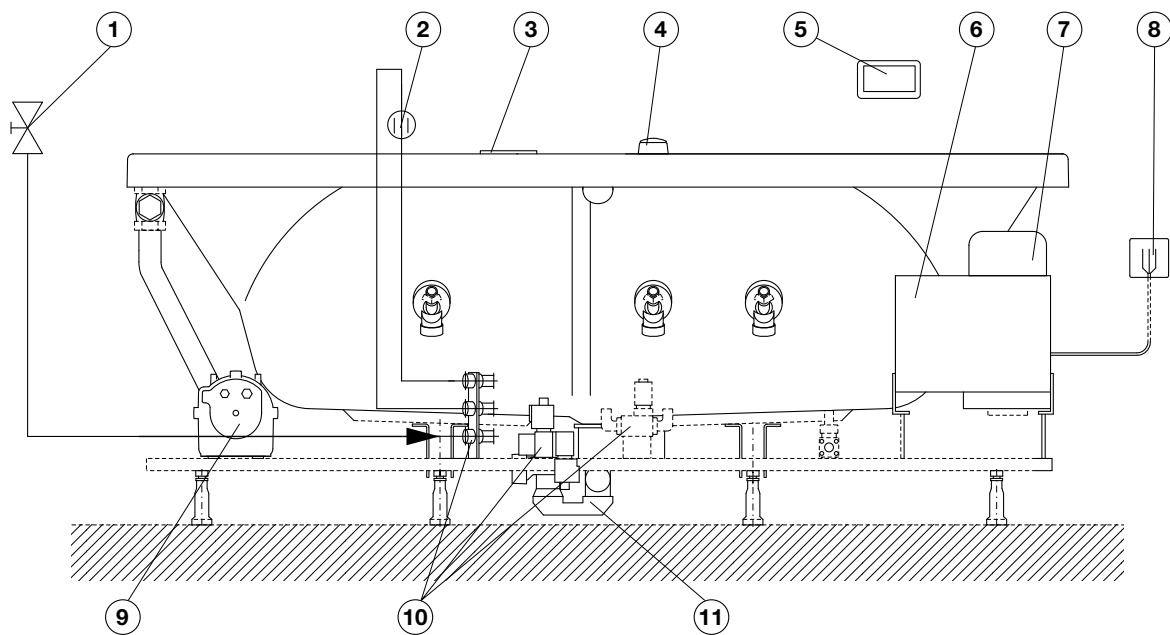

- 1 Valvola di arresto 1/2" messa a disposizione dal cliente
- 2 Manicotto di giunzione tipo A2 ai sensi della normativa DIN 1988 (accessorio opzionale)
- 3 Tastiera
- 4 Serbatoio disinfettante
- 5 Telecomando
- 6 Comando
- 7 Pompa
- 8 Connessione di rete del comando: presa di collegamento da predisporre localmente, 230 V~, 50/60 Hz, 10 A
- 9 Unità soffiante
- 10 Valvola magnetica
- 11 Scarico Ø 40/50
- 12 Ugello sul fondo
- 13 LED rosso-verde-blu
- 14 Bocchetta idromassaggio
- 15 Apertura di revisione

06 Allestimento standard



Tastiera



Telecomando



LED rosso-verde-blu
(Sistema Air, sistema Whirl e sistema Whirl + Air)



Bocchetta idromassaggio
(Sistema Whirl e sistema Whirl + sistema Air)



Bocchetta dell'aria
(Sistema Air e sistema Whirl + sistema Air)

07 Istruzione d'uso

Finalmente: sei davanti alla vasca idromassaggio HOESCH! Ti auguriamo tanto piacere nella Tua nuova vasca! Il fatto che nelle Tue mani ci sia un prodotto di altissima qualità è dovuto ad un continuo processo di monitoraggio del prodotto, ricerche scientifiche e ad uno sviluppo unitamente ad un design innovativo delle nostre vasche di lusso in acrilico adatto anche per prodotti sanitari. Affinchè il Tuo primo bagno sia efficace, Ti consigliamo di leggere attentamente le seguenti istruzioni:

08 Premessa

08.01 Come funziona il sistema Whirl?

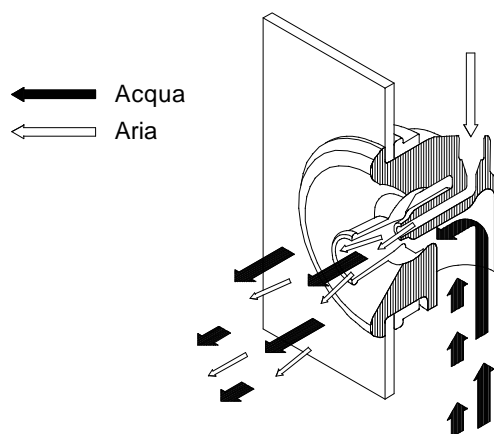

Il sistema Whirl costituisce un circuito idraulico chiuso. La valvola di deflusso funge contemporaneamente da collettore di aspirazione. L'acqua viene aspirata, acquista velocità passando attraverso la pompa per idromassaggio e viene condotta all'interno della vasca attraverso le bocchette con una pressione di circa 1 bar. La miscelazione automatica del getto d'acqua con l'aria, che può essere attivata o disattivata mediante il telecomando, avviene grazie a una depressione. Le condutture fra le bocchette e la pompa devono essere posate in modo che si svuotino quando l'acqua della vasca defluisce.

08.02 Come funziona il sistema Air?

L'aria aspirata dalla soffiante viene introdotta attraverso i condotti d'aria, posizionati sotto il fondo della vasca e attraverso gli ugelli sul fondo.

09 Funzioni di Deluxe

09.01 Tastiera

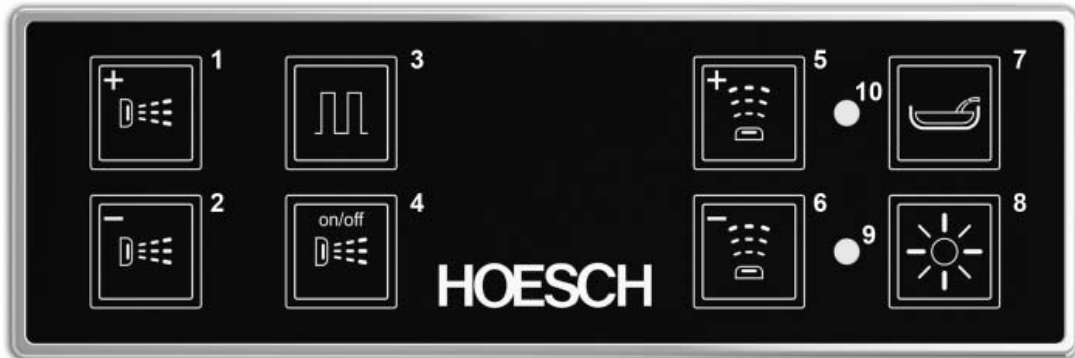

Quando si raggiunge il livello di riempimento minimo, la vasca idromassaggio è pronta a funzionare. Lo stato di standby della vasca idromassaggio viene indicato da un LED verde sul serbatoio del disinfettante. (Se è presente la tastiera come accessorio opzionale: quando si accende il LED inferiore sulla tastiera).

-  1 Premere il tasto = massaggio INS/DIS (potenza massima)
tenere il tasto premuto = aumento della potenza del massaggio
-  2 tenere il tasto premuto = riduzione della potenza del massaggio
-  3 Premere il tasto = intervallo INS/DIS
-  4 Premere il tasto = miscelazione d'aria INS/DIS
-  5 Premere il tasto = vortice d'aria INS/DIS
tenere il tasto premuto = aumento del vortice d'aria
-  6 tenere il tasto premuto = diminuzione del vortice d'aria

Premere il tasto = risciacquo intermedio INS/DIS
Un risciacquo intermedio è possibile: se la vasca è vuotta e non sono in atto processi di lavaggio ai tomatici. (nessuno dei due punti rossi è acceso.) Non è necessario disinserire lo sciacquo intermedio, perché questo segue un programma prestabilito e si disinserisce poi automaticamente.
-  7
-  8 Premere il tasto = luce accesa/spenta

LED verde

-  9 vasca idromassaggio pronta a funzionare/standby cioè è stato raggiunto il livello minimo dell'acqua

LED rosso

-  10 È acceso durante il lavaggio

09.02 Telecomando



Prima di utilizzare il telecomando, leggere attentamente le „Istruzioni per l'uso TELECOMANDO TOUCH SCREEN“.

10 Protezione dal funzionamento a secco

La vasca idromassaggio Hoesch Deluxe è dotata di una protezione dal funzionamento a secco. La pompa per idromassaggio e l'illuminazione possono essere avviate solo quando si accende il LED verde. La protezione dal funzionamento a secco impedisce che il sistema venga messo in funzione quando la vasca è vuotta o quando il livello dell'acqua è troppo basso.

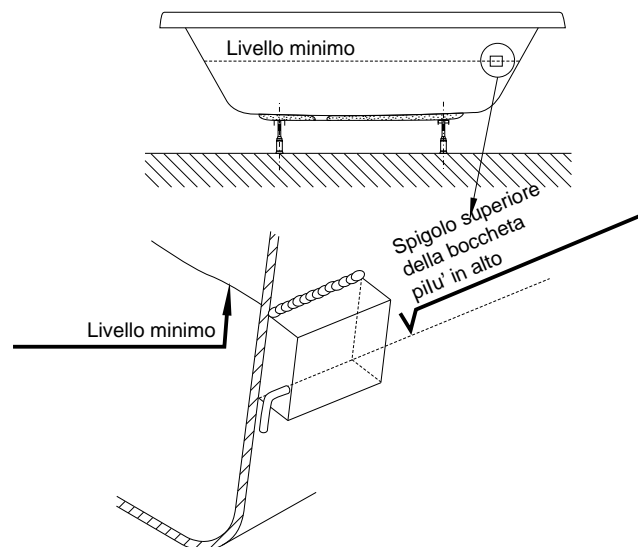

11 Il prelavaggio e il postlavaggio automatici

I processi di lavaggio preimpostati assicurano che tutti i componenti della vasca idromassaggio vengano prelavati e postlavati. Il prelavaggio (sistema Air, sistema Whirl e sistema Whirl +Air) si inserisce automaticamente durante il riempimento della vasca, dura ca. 5 minuti e richiede una quantità di acqua da 10 a 13 litri a seconda del tipo di vasca. Il postlavaggio (sistema Air e sistema Whirl + Air) inizia automaticamente durante lo svuotamento, dura ca. 10 minuti e richiede una quantità d'acqua da ca. 18 a 22 litri e seconda del tipo di vasca. I risciacqui vengono indicati mediante l'accensione del LED rosso superiore sulla tastiera.



Tastiera

Non è possibile interrompere il processo! Riferito ai due diversi sistemi Whirl ciò significa:

Sistema Air:

Prelavaggio: tramite acqua di riempimento fresca che raggiunge direttamente lo scarico passando attraverso i condotti dell'aria. Postlavaggio: con acqua della rete, disinfettante ed infine asciugatura tramite ventola.

Sistema Whirl, sistema Whirl+Air:

Prelavaggio: all'interno di un circuito tra gli ugelli dell'idromassaggio, il sistema di tubazioni e la pompa idromassaggio circola acqua di riempimento e disinfettante.

La fine del ciclo di risciacquo è indicato con lo spegnimento del LED rosso superiore, sulla tastiera bordo vasca.

12 Ozonizzazione (solo per sistema Air e Whirl+ Airsystem)

L'ozonizzazione avviene automaticamente all'accensione della soffiante.

13 Lavaggio manuale (solo per sistema Air e Whirl+ Airsystem)

Tramite il tasto „lavaggio manuale“ si può avviare come opzione un ulteriore lavaggio. Un lavaggio intermedio è possibile solo quando il sistema è spento e la vasca vuota. Il decorso del programma preimpostato avviene automaticamente ottenendo così una aggiuntiva ed accurata pulizia del sistema con risciacquo ed asciugatura.

Il lavaggio può essere terminato premendo nuovamente il tasto.

14 Igiene, disinfezione

Un'igiene eccellente della vasca e di tutte le componenti del sistema è garantita da:

- svuotamento automatico dei componenti del sistema e dei canali dell'aria grazie al montaggio in pendenza
- prelavaggio e risciacquo automatici con la possibilità di aggiungere disinfettante.

Usare esclusivamente il disinfettante speciale della Hoesch (dosatore da 500 ml, art. n° 6923). Agisce microbiologicamente contro funghi, alghe e batteri, è esente da tensidi e, se usato nella concentrazione indicata, non comporta alcun pericolo ecologico. Non aggredisce i materiali impiegati nel sistema di dosaggio. È escluso un danneggiamento della superficie in acrilica della vasca in caso di contatto con questo prodotto.



Non si può assumere alcuna garanzia per danni e pericoli causati da altri prodotti non adatti per quest'impiego!

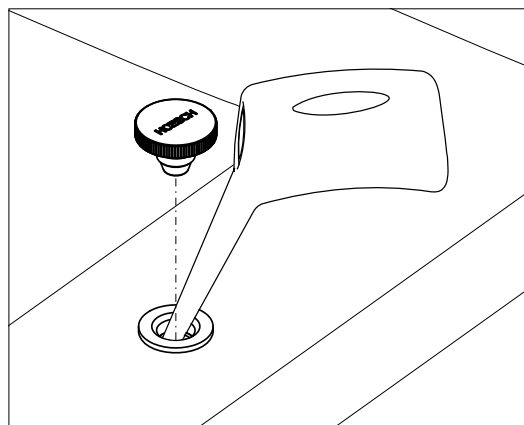

Aggiunta del disinfettante:

Rimuovere il coperchio e versare lentamente il disinfettante nel centro.

Un rabbocco (ca. 50 ml) è sufficiente per due lavaggi.

Consigliamo l'aggiunta di disinfettante:

- prima del primo bagno
- almeno ogni 10 bagni, se si usa la vasca regolarmente
- dopo che la vasca non è stata usata per lungo tempo
- in caso di grande sporcizia.

15 L'uso e manutenzione

L'uso

In pratica il bagno nella vasca idromassaggio ha un effetto rilassante e riposante. Per alcune persone però può costituire un pericolo per la salute.

In caso di dubbi, contattare il medico.

In caso di utenti sottoelencati, si sconsiglia l'utilizzo della vasca idromassaggio:

- Neonati fino a 1 un anno di vita
- Persone con circolazione del sangue instabile
- Persone che hanno bevuto un'elevata quantità d'alcol
- Durante il raffreddore o influenza
- In caso di problemi di cuore/circolazione
- Dopo essere stati in sauna, fare il bagno idromassaggio solo dopo una pausa per raffreddarsi
- Subito dopo aver mangiato
- Quando i bambini fanno uso della vasca idromassaggio, garantire la loro sorveglianza.
- Quando della vasca idromassaggio ne fanno uso le persone anziane o disabili con capacità motorie limitate, adottare una particolare attenzione.

- Le ditte specialistiche che effettuano il montaggio oppure il primo proprietario della vasca si impegnano a dare l'istruzione d'uso agli utenti e proprietari successivi.

La temperatura dell'acqua nella vasca idromassaggio non deve superare la temperatura media del corpo. L'ambito ideale della temperatura è quello da + 32°C a + 37°C.

Avendo cura della propria sicurezza, assicurarsi che nella vasca piena non cadano attrezzi elettrici o altri elementi conduttori di corrente.

Manutenzione

Non si possono aggiungere al bagno le sostanze contenenti le particelle fisse, come i bagni di torba, aggiunte di olii, ecc.

Consigliamo l'utilizzo del bagnoschiuma Hoesch per vasche idromassaggio.

Dopo il bagno sciacquare la superficie della vasca o pulire con un panno umido. **Non usare prodotti abrasivi!** Durante una pulizia periodica, spargere alcune gocce di detergente sulla superficie e pulire con un panno umido. Per le macchie permanenti pulire con l'uso di acqua tiepida e un delicato detergente o acqua saponata.

Per il calcare pulire con l'uso di aceto per l'eliminazione del calcare e l'acqua (**non usare sulla rubinetteria**).

Usando i prodotti per la pulizia dello scarico, osservare le indicazioni riportate nelle istruzioni d'uso.

In caso di leggeri graffi o parti ruvide della superficie lucida che hanno perso la loro lucentezza, pulire con il set di manutenzione HOESCH articolo 6991 00.

Indicazione:

Pulire la rubinetteria con un panno morbido. I danni dovuti ad un uso improprio di sostanze chimiche, acidi e prodotti per strofinare, non sono considerati oggetto di reclamo.

15.01 Manopola del troppopieno

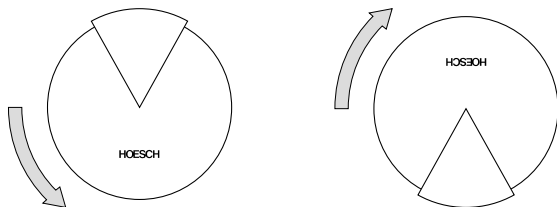

Chiudere il deflusso

Aprire il deflusso

16 Pulizia / manutenzione

16.01 Valvola di scarico

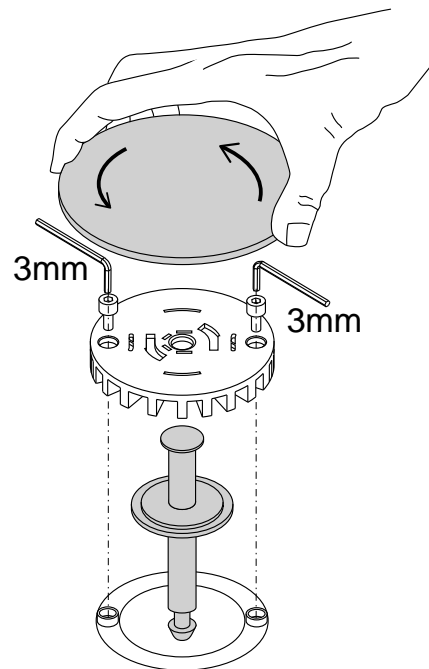

Pulizia / manutenzione

Per evitare che la pompa del sistema di idromassaggio si sporchi, è incorporato un filtro nello scarico. Inserendo la valvola di scarico si deve fare attenzione che il perno inferiore venga infilato **esattamente al centro** dell'apposito foro. Dalla troppopieno si può riconoscere se lo scarico è aperto o chiuso.



Il filtro incorporato nella valvola di scarico deve essere pulito regolarmente.

Un filtro intasato compromette l'aspirazione della pompa del sistema di idromassaggio e quindi anche la sua prestazione.

Ne conseguono disturbi di funzionamento!

16.02 Attacchi delle bocchette Venturi Deluxe

Lo smontaggio e la pulizia degli ugelli sono necessari non appena l'ugello "spruzza" acqua durante il programma di lavaggio. Le gocce d'acqua che fuoriescono durante il programma di lavaggio (dato il principio di facile azionamento dei componenti interni) sono assolutamente normali e non sono da evitarsi.

Per lo smontaggio completo dell'unità ugello ② portare la chiave ① dell'ugello con la superficie di attrito sull'anello di copertura. Premendo e ruotando in senso antiorario (verso sinistra) è possibile svitare l'unità dell'ugello completa ②.

Con il lato sottile della chiave ① dell'ugello allentare l'unità Venturi/iniettore ③ dall'alloggiamento dell'ugello. Dopo lo smontaggio dell'unità dell'ugello, verificare se le particelle estranee depositate o le incrostazioni di calcare sono la causa della perdita di tenuta. I componenti incrostati di calcare possono essere puliti con un agente acido in grado di sciogliere il calcare (ad es. aceto di vino diluito).

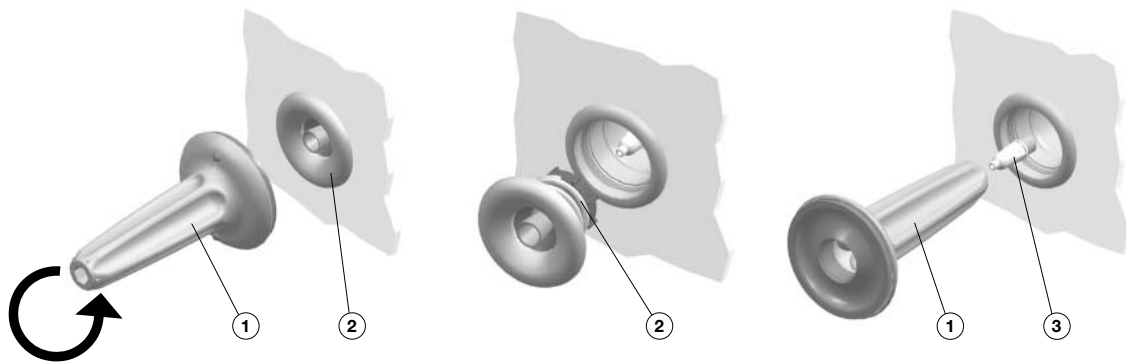

- ① chiave ugello codice art.HOESCH 117520
- ② anelli di copertura con unità ugello codice art.HOESCH 11750201 ... (colore)
- ③ unità Venturi/iniettore con anello di tenuta codice art.HOESCH 11750801

Durante l'assemblaggio, verificare che i componenti siano correttamente fissati fra di loro.

Durante il montaggio dell'unità Venturi/iniettore ③ verificare il corretto alloggiamento della guarnizione. Applicare uno strato di grasso al silicone sulla filettatura dell'iniettore: avvitare

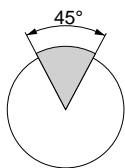

completamente l'unità Venturi/iniettore a mano, successivamente inserire la chiave dell'ugello e stringere l'unità Venturi/iniettore di ca. 45°! Inserire con attenzione l'unità dell'ugello ② nella filettatura interna dell'alloggiamento dell'ugello. Ruotare fino alla battuta di arresto e stringere a fondo.

I pezzi di ricambio per sostituire quelli danneggiati possono essere ordinati servendosi dei numeri di identificazione indicati sopra.

17 Verifica anomalie

Alla base della verifica anomalie è possibile in modo veloce e facile affrontare i guasti della vasca idromassaggio. I lavori durante installazione elettrica vanno effettuati esclusivamente dal personale autorizzato in questo settore. Prima di procedere ai lavori sull'impianto elettrico, è necessario staccare la vasca dalla rete elettrica.!

Guasti	Causa	Aiuto
Soffiante non funziona Pompa non funziona	Manca alimentazione di rete 230 V, 50 Hz	Accendere il sistema di protezione preliminare e/o interruttore di protezione della corrente (FI)
	Fusibile bruciato	Far sostituire il fusibile da uno specialista
	Azionata protezione dal funzionamento a secco	Si prega di riempire la vasca fino a sopra il livello delle bocchette.
	Azionata protezione del motore in surriscaldamento	Far raffreddare il motore
	Electronica di comando	Resettare, cioè interrompere il flusso della corrente per circa un minuto
	Entrambi i LED lampeggianti "Controllo di sicurezza"	Informare un elettricista o il servizio clienti.
Flusso massaggiante diventa più debole	Valvola di deflusso	Pulire la valvola di deflusso vedere il punto 16
	Bocchette massaggianti	Pulire gli ugelli

Cosa fare quando...

Durante l'idromassaggio comincia a formarsi la schiuma?

- Staccare subito l'idromassaggio! Far defluire l'acqua e sciacquare la vasca abbondantemente. Ricordare che per il bagno vengono usati esclusivamente i prodotti appropriati (**quelli che non provocano la schiuma e non contengono olii!**)

Non si usa la vasca idromassaggio quando si è assenti (per es. durante le vacanze)?

- Così come per tutti gli attrezzi elettrici, si consiglia lo stacco dalla rete elettrica tramite l'interruttore generale.

Per contattare l'ufficio assistenza clienti della HOESCH

Qualora non si riuscisse a risolvere i problemi, prima di contattare l'assistenza HOESCH, preparare i seguenti dati necessari affinché l'ufficio assistenza clienti possa trovare al più presto la soluzione:

- Nome del prodotto/identificazione del modello
- Numero dell'articolo
- Numero di fabbricazione/di serie del prodotto (si trova sulla garanzia e sulla scatola della centralina).

Esempio:

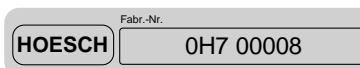

- Data dell'acquisto
- Tipo di guasto

Inhoud

01	Algemene informatie	56
02	Plaatsing/Montage	56
02.01	„Combi-Plus“ van HOESCH (optionele uitrusting)	56
02.02	Hoesch-buisonderbreker voor montage in de muur (toebehoren)	56
02.03	Aansluiting op de waterleiding	57
02.04	Elektrische installatie	57
02.04.1	Veiligheidsbereik	58
02.05	Aansluitschema	59
02.05.1	Lokalisatie van de besturingskabels	59
02.05.2	Anschlusschaltbild Deluxe	60
02.05.3	Elektrische verwarming 2 kW (optionele uitrusting)	61
03	Testfase en lekdichtheidstest	61
04	Badombouw	61
05	Technische tekening	62
06	Standaard uitvoering	63
07	Gebruiksaanwijzing	63
08	Inleiding	63
08.01	Hoe functioneert het Whirl systeem?	63
08.02	Hoe functioneert het Air systeem?	63
09	Functies Deluxe	64
09.01	Toetsenbord	64
09.02	Afstandsbediening	64
10	Droogloopbeveiliging	64
11	Automatische vóór- en naspoeling	65
12	Ozonisatie (alleen bij airsysteem en whirl- + airsysteem)	65
13	Spoelen met de hand (alleen bij airsysteem en whirl- + airsysteem)	65
14	Hygiëne, ontsmetting	65
15	Gebruik en onderhoud	65
15.01	Overloop draaiknop	66
16	Reiniging / onderhoud	66
16.01	Afvoerventiel	66
16.02	Venturi-sproeierelementen Deluxe	66
17	Controlelijst	67

01 Algemene informatie

Alle whirlbaden van de firma Hoesch worden op een zelfdragend onderstel en regelbaar in de hoogte geleverd. Systeemelementen (hydromassage pomp, besturing en blazer) zijn gelokaliseerd op plaatsen welke in het bijgevoegde schema samen met de afmetingen zijn aangeduid. In geval van modellen met keuzemogelijkheid tussen de fabrieksuitgevoerde linker en rechter versie wordt de rechter versie standaard geleverd indien deze niet aangegeven is bij de bestelling (altijd van buiten kijken, als men voor de overloopafvoer armatuur staat).

Waarop moet men letten:

- Controleren of de levering volledig en onbeschadigd is.
- Voor de schade welke tijdens het transport is ontstaan kunnen we niet aansprakelijk worden gesteld.
- Het bad **niet** monteren op een eerder geïnstalleerd leidingsysteem! Gelijk welke stoten vermijden!
- Tijdens de installatie de badkuip alsook uitstekende montage elementen bedekken, hetgeen tegen beschadiging en bevuiling beschermt.
- Afzonderlijke systeemelementen moeten toegankelijk blijven voor latere onderhoudswerken!

Personen met bepaalde aandoeningen, zoals acute infecties, trombose, nierfalen, hart- en vaatziekten of diabetes moeten alvorens het whirlsysteem te gebruiken eerst een arts raadplegen, zodat een geschikte therapie kan worden toegepast. Ook zwangere vrouwen wordt geadviseerd eerst een arts te raadplegen. De hydromassage is voor kinderen erg vermoeiend. Laat kinderen daarom niet zonder toezicht in een whirlbad achter. De betreffende installatie is niet geschikt voor personen (waaronder kinderen) met

beperkte lichamelijke, sensorische of psychische vaardigheden of voor personen die het whirlsysteem nog niet eerder hebben gebruikt c.q. niet bekend zijn met de installatie. Uitzonderingen hierop zijn situaties waarin de installatie onder toezicht of volgens de gebruiksaanwijzing door een bevoegde persoon wordt gebruikt. Zorg ervoor dat kinderen geen toegang tot de installatie hebben. Ouderen die zich moeilijker bewegen of gehandicapte personen moeten voorzichtig gebruik maken van het bad.

02 Plaatsing/Montage

De badkuip plaatsen en waterpas zetten met behulp van de kunststoffen pootjes welke regelbaar in de hoogte zijn. De poot borgen met een platte borgmoer. Om een akoestische isolatie te bereiken (met doel om de overbrenging van het materiaalgeluid op de muur te vermijden), moet men een in de handel voorhanden profiel plaatsen (artikel nr. 6915 optie). In geval van modellen, welke niet voorzien zijn van een verbinding met een muur, is het noodzakelijk een wandanker (optie: badanker artikel nr. 690401) aan het bad te installeren (in overeenstemming met de bijgevoegde montage instructie).

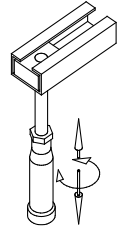

02.01 „Combi-Plus“ van HOESCH (optionele uitrusting)

(af/overlooparmatuur met vulling via de overloop)

Bij de montage is een leiding breker noodzakelijk. Wateraansluiting moet men uitvoeren in overeenstemming met bijgevoegde montagehandleiding.

02.02 Hoesch-buisonderbreker voor montage in de muur (toebehoren)

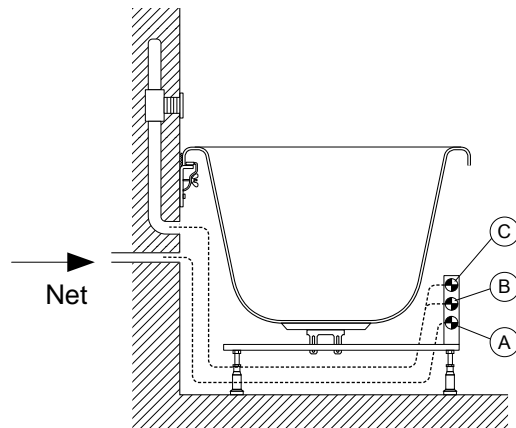
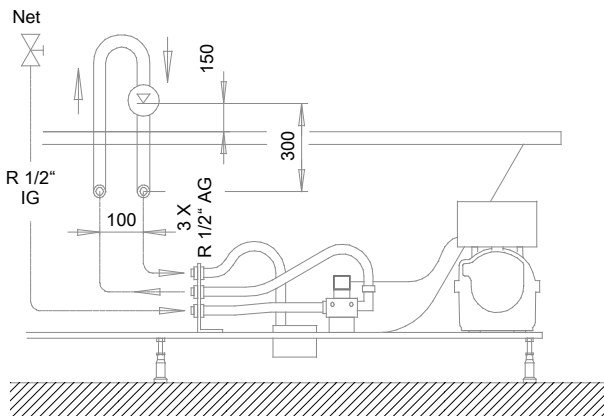

Door de opdrachtgever aan te brengen aansluitingen (min. R 1/2" vereist):

Aansluiting C (boven): verbinding naar de uitgangszijde van de buis onderbreken.

Aansluiting B (midden): verbinding naar de ingangszijde

Aansluiting A (onder): koudwaterleiding via toegankelijke afsluiter, vereiste stromingsdruk 3 – 5 bar.



Koudwateraansluiting voor systeemspoeling via toegankelijke afsluiter (bijv. afsluiter uit zicht) alsmede een door de opdrachtgever te installeren vuilvanger installeren. Een voldoende spoeling van de pijpleiding volgens DIN 1988 uitvoeren voor het aansluiten!

deel 4, niet toegestaan. Als veiligheidsinrichting tegen het terugstromen van de badinhoud naar de drinkwaterinstallatie dient men een buisonderbreker van het type A2 (DN 15 of DN 20) te voorzien! De inbouwhoogte van de buisonderbreker moet ten minste 150 mm boven de bovenrand van de badrand liggen!

Een directe verbinding van de drinkwaterinstallatie via een magneetventiel met de systeemspoelinrichting van het bad (geen drinkwaterinstallatie) is volgens DIN 1988,

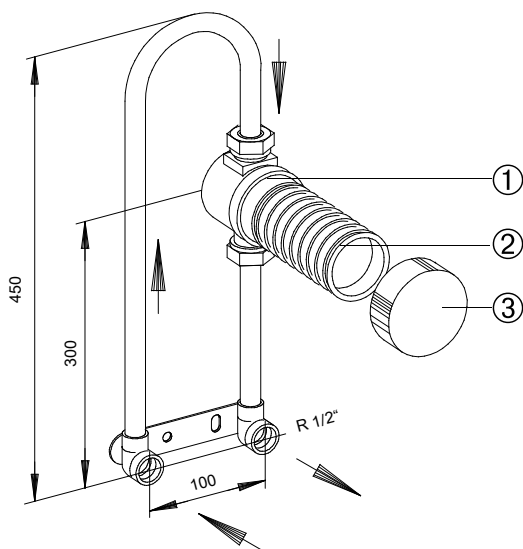

Aanbevolen wordt het gebruik van de op het systeem afgestemde „Hoesch-buisonderbreker voor montage uit zicht“ (artikel-nr. 6962) met DVGB-keurmerk.

Deze naar functie, volgens afbeelding pagina 56, achter de lange muurkant van het bad installeren. De verbinding met de aansluitingen aan het bad dienen bij voorkeur met in de handel gebruikelijke flexibele VPE-buis te worden uitgevoerd. Bij het installeren van de buisonderbreker buiten het badbereik, onder het kunststof opzetelement een trechterafvoer voorzien. Inbouwhoogte van 150 mm boven de badrand aanhouden. Achter de buisonderbreker mag de leiding niet meer stijgen.

- 1 Naar voren toe vervangbaar kunststof-inzetelement in MS-huis uit zicht.
- 2 Inkortbaar kunststof-opzetelement.
- 3 Afdekrozet

Om de doorstroomhoeveelheid te beperken is in de fabriek een regelventiel bij de toevoer van koud water voor het doorspoelen van het systeem aangebracht. Afhankelijk van de plaatselijke drukverhoudingen van het water moet de watertoevoer bij de inbedrijfneming worden ingesteld resp. gereduceerd, zodat **het water max. ca. 10 mm** boven de aersproeiers op de bodem van het whirlbad staat, wanneer het systeem wordt nagespoeld. Deze instelling moet door de installateur worden gecontroleerd.

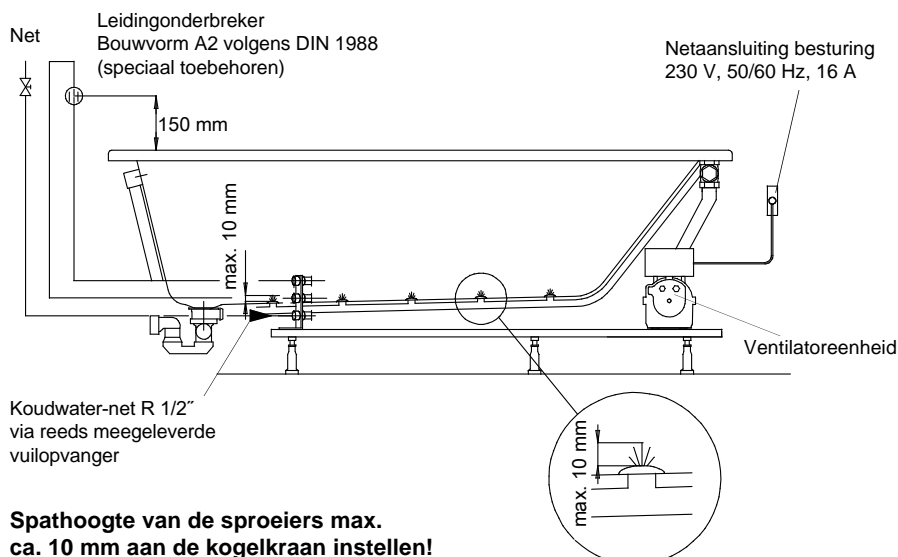

Spathoogte van de sproeiers max. ca. 10 mm aan de kogelkraan instellen!

02.03 Aansluiting op de waterleiding

Waterleiding en afvoerinstallatie moeten uitgevoerd worden in overeenstemming met de plaatselijk geldende bepalingen.

Bij het aansluiten op de drinkwaterinstallatie moet bij de montage of door de gebruiker een geschikte beveiligingsinrichting worden voorgeschakeld, die voldoet aan de nationale eisen.

02.04 Elektrische installatie

Hoesch baden met hydromassage zijn ontworpen voor „huishoudelijk gebruik“ (inbegrepen hotels, rusthuizen en dergelijke) en voldoen aan de eisen opgenomen in de norm DIN/EN. Uitzondering vormt hun toepassing voor medische doeleinden.



Aanwijzing:
alle elektrowerkzaamheden moeten worden uitgevoerd door vakkundige elektriciens vlg. de geldende DIN/EN, typische deelstaatvoorschriften en plaatselijke stroomvoorschriften!

Het Hydromassage systeem is ontworpen voor een wisselspanning van 230 V~AC, 50/60 Hz, 2kW. De aansluiting op het leidingnet moet uitgevoerd worden met in acht name van het gebruik van een afzonderlijke stroomkring, beveiligd met een zekering 16 A. Geen andere stroomverbruiker aansluiten op deze zekering. Volgens de geldende voorschriften moeten whirlpools als elektrische apparaten van klasse 1 altijd met een tweepolige scheidingsschakelaar op het elektriciteitsnet worden aangesloten. Vanwege veiligheidsredenen mag de verbindingkabel van de badkuip alleen op het stroomnet worden aangesloten met een elektrische verbindingstekker, die is beveiligd met een overstroomschakelaar en een aardlekschakelaar (RCD) met een nominale spanning van 30 mA. Daardoor wordt de installatie met alle polen van het stroomnet gescheiden, met een contactopeningsafstand van ten minste 3 mm. De aardlekschakelaar moet ten minste één keer per maand worden gecontroleerd. Wij raden aan om in situaties, wanneer men voor een langere periode het hydromassagesysteem niet gebruikt, de installatie uit te schakelen met behulp van deze hoofdschakelaar. De minimale dwarsdoorsnede van de verbindingkabel van de badkuip bedraagt 3 x 1,5 mm² (lengte l = 2,5 m). Voor badkuipen die zijn uitgerust met een in de handel verkrijgbare boiler (3 kW) moet een verbindingkabel met een dwarsdoorsnede van 3 x 2,5 mm² (lengte l =

2,5 m) worden gebruikt. Een vaste stroomaansluiting voor de badkuip moet worden voorbereid in zone I (de eenheid bevindt zich onder de kuip). Bovendien moet er een vereffeningsaansluiting beschikbaar zijn. Aan de badkuip wordt een gemarkeerd klemsysteem (⊕) aangebracht, waarop een vereffeningskabel moet worden aangesloten 4 mm².

De aansluiting uitgevoerd door de monteur moet uitgevoerd worden met een spatwaterdichte aansluitdoos (IP 65, ten minste 30 cm boven de vloer onder het bad). Bij het installeren van een badkuip moet er rekening worden gehouden

met de onderdelen die actieve elementen bevatten (met uitzondering van elementen met een veilige laagspanning; d.w.z. een maximale spanning van 12 V), omdat deze niet toegankelijk mogen zijn voor personen die zich in de badkuip bevinden.

Op de garantietafel moet met een handtekening en stempel van de geautoriseerde persoon worden aangegeven dat de badkuip een stroomaansluiting heeft. Deze kaart geldt als garantiebewijs.

02.04.1 Veiligheidsbereik

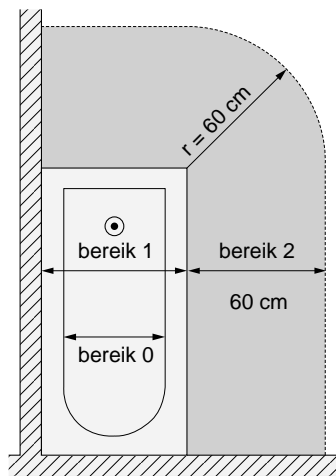
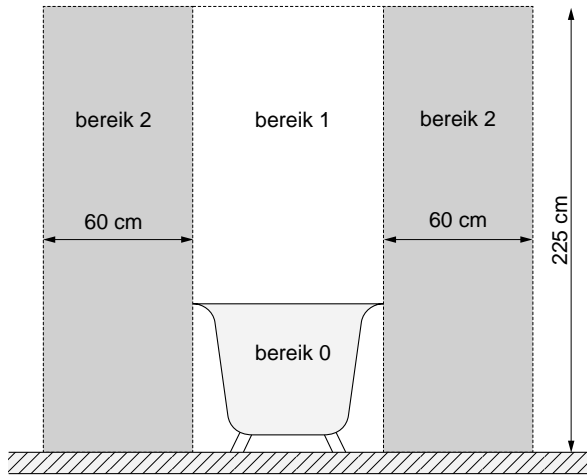

Opgepast, het toestel nooit gebruiken zonder veiligheid (⊕) gebruiken. Voor het openen spanningsloos maken!

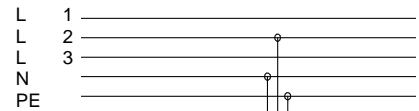

16A traag

RCD 30 mA

Hoofdschakelaar in de badkamer (aanbrengen buiten zone 2)

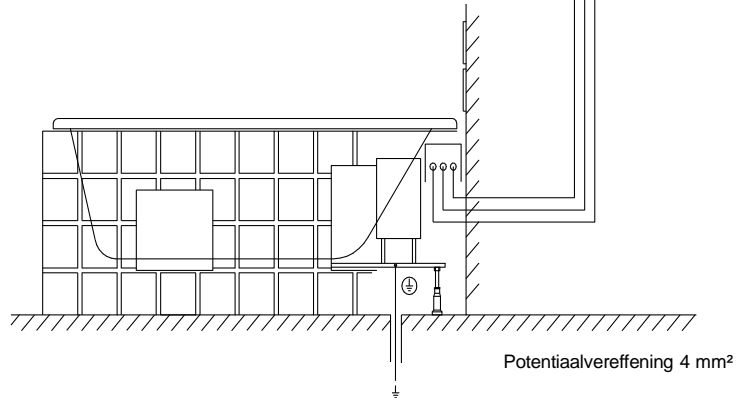

Potentiaalvereffening 4 mm²

NL

02.05 Aansluitschema

02.05.1 Lokalisatie van de besturingskabels

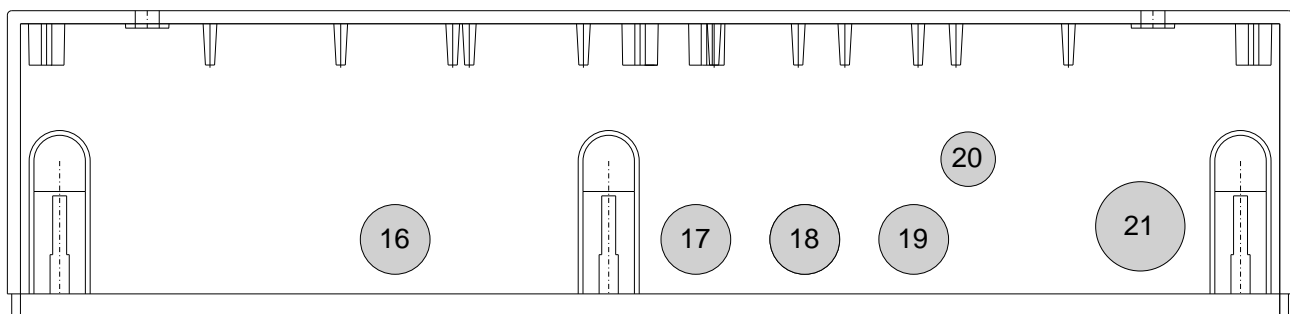
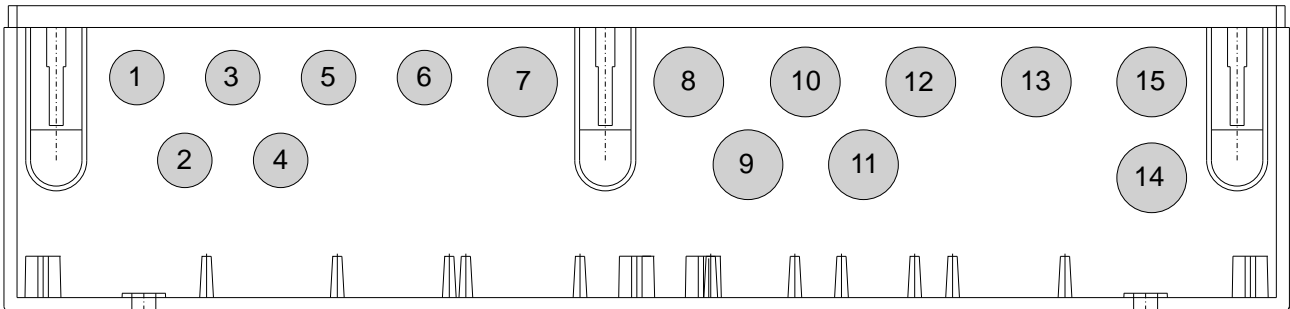

	Boringen	Aansluiting
1	X305	TWAS-OPT
2	X303	NIV3
3	X304	TWAS-NTC
4	X302	NIV2
5	X301	NIV1
6	X403	Pump
7	X200	Keyboard
8	X607	WH

	Boringen	Aansluiting
9	X602	NSP
10	X606	ZIR
11	X601	AIR
12	X605	SPÜ
13	X604	DES1
14	X600	LUZ
15	X603	DES2
16	X701	Blower

	Boringen	Aansluiting
17	X702	UWS1
17	X401	FLW
18	X703	UWS2
18	X802	FLW
19	X801	Pump
20	Equipotential bonding 4 ² mm.	
21	X800	Network

NL

02.05.2 Anschlussschaltbild Deluxe

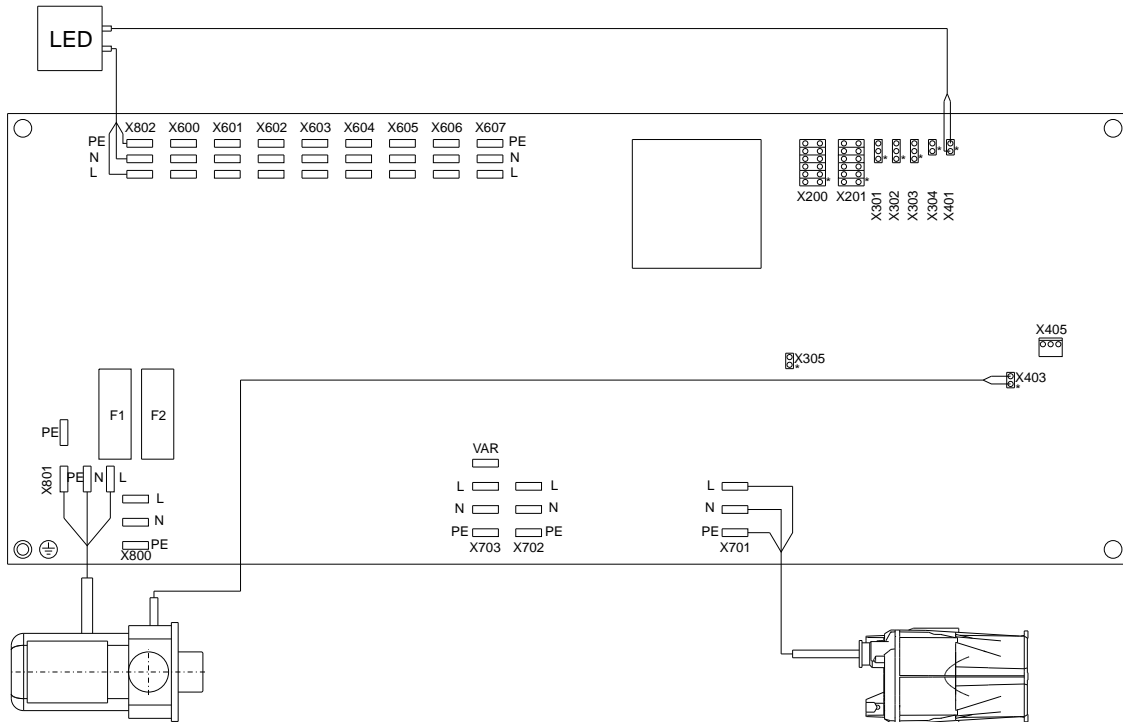

NL

X600	L	LUZ	brown
	N	LUZ	blue
	PE	LUZ	green/yellow
X601	L	AIR	brown
	N	AIR	blue
X602	L	NSP	brown
	N	NSP	blue
X603	L	DES2	brown
	N	DES2	blue
X604	L	DES1	brown
	N	DES1	blue
X605	L	SPÜ	brown
	N	SPÜ	blue
X606	L	ZIR	brown
	N	ZIR	blue
X607	L	WH	brown
	N	WH	blue
	PE	WH	green/yellow

X701	L	Blower1	brown
	N	Blower1	blue
	PE	Blower1	green/yellow
X702	L	UWS1	brown
	N	UWS1	blue
X703	L	UWS2	brown
	N	UWS2	blue
X200	1	GND	brown
	2	GND	white
	3	AIR-	yellow
	4	UWS	yellow
	5	AIR+	pink
	6	LUZ	grey
	7	WHIRL-	red
	8	SPÜ	blue
	9	WHIRL+	purple
	10	INTERVAL	black
	11	LED SPÜ	grey/pink
	12	LEDTRS	red/blue
X800	L	L-Main	brown
	N	N-Main	blue
	PE	PE-Main	green/yellow
X801	L	Pump	brown
	N	Pump	blue
	PE	Pump	green/yellow
X802	L	LEDFLW	brown
	N	LEDFLW	blue
	PE		

X301	1	GND	blue
	2	NIVEAU 1	black
	3	+5V	brown
X302	1	GND	blue
	2	NIVEAU 2	black
	3	+5V	brown
X303	1	GND	blue
	2	NIVEAU 3	black
	3	+5V	brown
X304	1	TWAS-NTC	white
	2	GND	brown
X305	1T	WAS-OPT	white
	2	GND	brown
X401	1	DATA + (LEDFLW)	
	2	DATA - (LEDFLW)	
X403	1	DATA - (Pump)	
	2	DATA + (Pump)	
X405	1	GND PC	
	2	DATA- PC	
	3	DATA+ PC	
F1	10ATX	600...	
F2	10ATX	701	

X600 - X607	Magnetic valves
X701	Blower
X702	UWS1
X703	UWS2
X200	Keyboard
X800	Main L-N-PE 230V/AC
X801	Pump
X802	LEDFLW

X301 - X303	Water level sensor
X304	Water temperatur sensor NTC
X305	Water temperatur sensor OPT
X401	DATA (LEDFLW)
X403	DATA (Pump)
X405	DATA (PC)

02.05.3 Elektrische verwarming 2 kW (optionele uitrusting)

Bij gebruik van de whirlsproeiers wordt de 2 kW elektrische waterverwarming automatisch ingeschakeld. De badwater-temperatuur wordt constant op ca. 37°C gehouden.

Bij een versie met geïntegreerde 2 kW elektrische verwarming is het systeem in de fabriek uitgerust met een extra elektrische sturing en montage elementen. In dat geval moet men een bijkomende afzonderlijke kabel voorzien voor de verwarming spanning en afzonderlijke beveiligen

met een bijkomende zekering van 10 A.

De polariteit controleren volgens het aansluitschema (fasegevoelig!). Het systeem zal alleen werken indien een potentiaalvereffening is aangesloten. De aansluiting op het net van sturing en verwarmingsvoeding beveiligen met een aparte aardlekschakelaar van 30 mA.

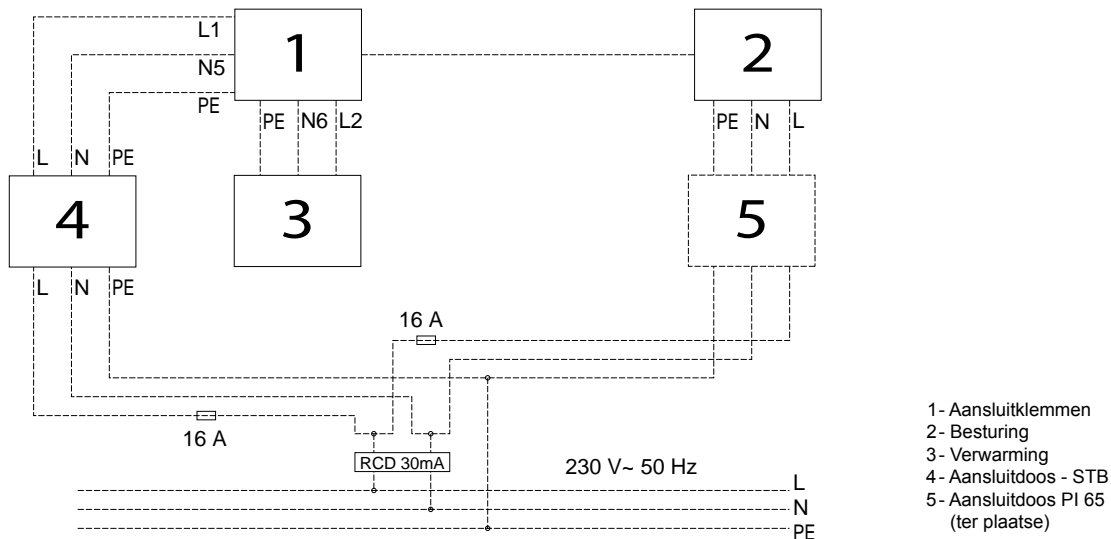

03 Testfase en lekdichtheidstest

Ga na de montage stappen onder punt 02 verder met de testfase. Reinig daarvoor de kuip, vul deze tot de overloopbeveiliging met water (temperatuur 40 +/- 5 °C) en laat het whirlsysteem 10 minuten lopen. Controleer in de tussentijd het max. en het min. toerental. Laat het whirlsysteem daarna ongeveer 15 minuten lopen. Controleer na een uur de dichtheid van de leidingen en de verbindingen. Voer tijdens de nieuwe testfase de ontsmetting volgens punt 14 uit.

Na de montage en na de lekttest, maar uiterlijk 24 uur na het vullen van de badkuip, wordt het water eruit gelaten, waarna de badkuip dient te worden gereinigd. In de ruwbouw fase moet de badkuip worden beschermd tegen beschadigingen. Anders vervalt de garantie.

04 Badombouw

Na de testfase de badombouw plaatsen. Tussen de badrand en de ombouw een opening van 3 à 4 mm voorzien voor de siliconen dichting (aanwijzingen van de producent in acht nemen met verband tot de toepassing van de product)!. Bij de montage van de ombouw moet men op de volgende punten letten:

1. Alle voorgeïnstalleerde en in de fabriek vervaardigde leidingen moeten vrij liggen achter de badombouw.
2. Alle zichtbare systeemelementen, hoofdzakelijk aan de zijde van de blazer en aan de pompmotor, tegen vuil beschermen door deze af te dekken.
3. De ombouw op een dergelijke manier uitvoeren dat de systeemelementen beschermd worden tegen aanraking en water. Het is ontoelaatbaar om het bad zonder de badombouw te laten werken, met uitzondering van de testfase.

4. Bij alle modellen moet men gemakkelijk toegankbare openingen met een breedte van minimum 400 tot 450 mm en een hoogte van 350 mm plaatsen, in overeenstemming met de bijgevoegde tekeningen en afmetingen. In het gedeelte van de magneetklep-combinatie moet een inspectieopening van 300 mm breedte en 300 mm hoogte worden aangebracht. Bovendien moet men een inspectieopening bij de afvoer plaatsen. Het inspectieluik mag men alleen kunnen openen door gebruik van de gepaste werktuigen. Men moet zeker de gegeven afmetingen behouden, dit omwille van een eventueel onderhoud. Alleen dan is een gemakkelijke demontage van de systeemelementen verzekerd. De ideale oplossing is het monteren van een "ventilatiooroster" Hoesch met afmetingen van 420 x 325 mm (optie artikel nr. 6683, ---).
5. Omwille van de roterende jets voor de hydromassage en de blazer dient men een vrije toevvoer van de lucht te verzekeren (ca. Volume = 60,0 m³/h bij een maximaal blazer vermogen). In geval van een hermetisch afgesloten badombouw is de luchttoevvoer bij de roterende jets en de blazer verstoord. Het volstaat om in de badombouw een opening te plaatsen van 100 x 100 mm. De toepassing dus van het ventilatiooroster volstaat volkomen voor de luchttoevvoer.

05 Technische tekening

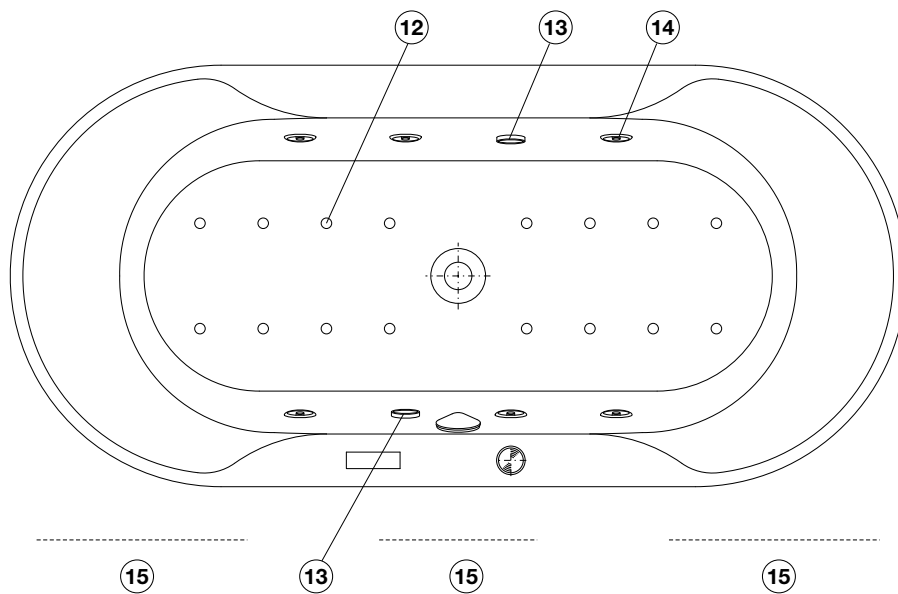
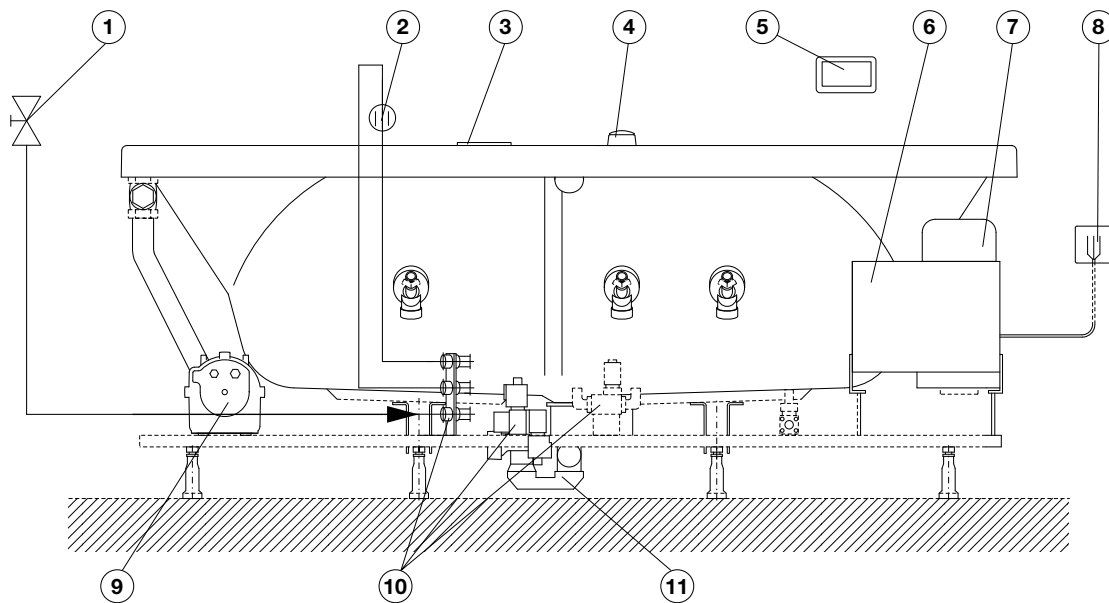

- 1 Afsluitkraan 1/2", door de opdrachtgever geleverd
- 2 Buisonderbreker type A2 conform DIN 1988 (speciale accessoires)
- 3 Toetsenbord
- 4 Reservoir voor het ontsmettingsmiddel
- 5 Afstandsbediening
- 6 Besturing
- 7 Pomp
- 8 Netaansluiting besturing 230V~, 50/60 Hz, 10A aansluitdoos, ter plaatse
- 9 Ventilatoreenheid
- 10 Magneetklepcombinatie
- 11 Afvoeraansluiting Ø 40/50
- 12 Bodem straalpijp
- 13 RGB-led
- 14 Whirlsproeier
- 15 Revisie-opening

06 Standaard uitvoering



Toetsenbord



Afstandsbediening



RGB-led
(airstysteem,
whirlsysteem
en whirl- + airstysteem)



Whirlsproeier
(whirlsysteem
en whirl- + airstysteem)



Airsproeier
(airstysteem en whirl- +
airstysteem)

07 Gebruiksaanwijzing

Het is zo ver: u kan voor de eerste maal uw whirlbad van HOESCH gebruiken! Wij wensen u veel aangename momenten in uw nieuwe bad! Het resultaat van constante productcontrole, onderzoek en ontwikkeling samen met innovatief design van onze luxueuze baden uit sanitair acryl hebben u er toe gebracht dat u gekozen heeft voor een hoogwaardig kwaliteitsproduct. Om er voor te zorgen dat u, vanaf het eerste bad, er probleemloos van kan genieten, verzoeken wij u om deze gebruiksaanwijzing aandachtig te lezen.

08 Inleiding

08.01 Hoe functioneert het Whirl systeem?

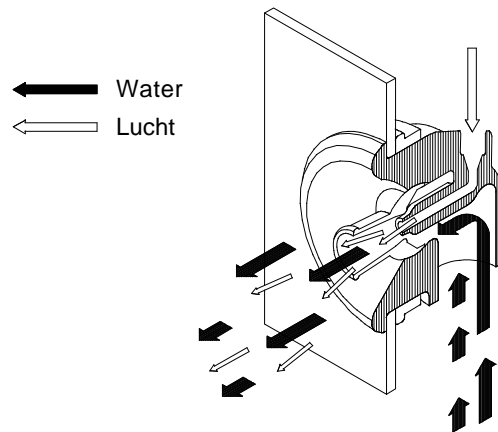

Het whirlsysteem vormt een gesloten watercirculatie. De afvoerklep fungeert tegelijkertijd als aanzuigverbinding. Het water wordt aangezogen, door de whirlpomp versneld en komt met een druk van ca. 1 bar via de whirlsproeiers in de kuip terecht. De automatische luchttoevoeging (kan met de afstandsbediening in en uit worden geschakeld) bij de waterstraal wordt gerealiseerd met behulp van onderdruk. De leidingen tussen de whirlsproeiers en de whirlpomp zijn op dusdanige wijze aangebracht, dat ze worden geleegd wanneer het badwater wegloopt.

08.02 Hoe functioneert het Air system?

De door de blazer aangezogen lucht wordt door de luchtleidingen, onder het bad gemonteerd, en de jets in het bad geleid.

09 Functies Deluxe

09.01 Toetsenbord

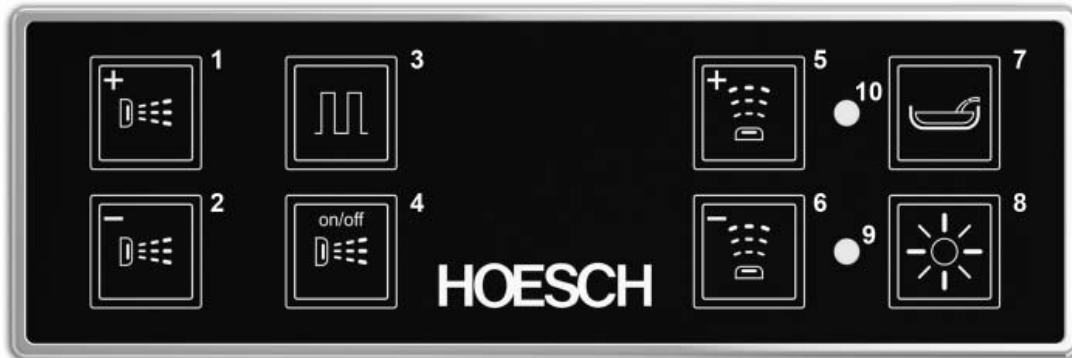

Bij het bereiken van het minimale waterniveau is het whirlbad klaar voor gebruik. Als het whirlbad klaar is voor gebruik of stand-by staat licht een groene LED op op het reservoir voor het ontsmettingsmiddel. (Bij speciale toetsenborden: door het oplichten van de onderste LED op het toetsenbord).

-  1 Toets indrukken = massage AAN/UIT (hoogste druk)
Continue toetsdruk = massagedruk verhogen
-  2 Continue toetsdruk = massagedruk verlagen
-  3 Toets indrukken = interval AAN/UIT
-  4 Toets indrukken = luchttoevoeging AAN/UIT
-  5 Toets indrukken = luchtbellens AAN/UIT
Continue toetsdruk = luchtbellens sterker
-  6 Continue toetsdruk = luchtbellens zwak

Toets indrukken = tussenspoelen AAN/UIT
Een tussenspoeling is mogelijk: indien het bad leeg is, en er geen automatische spoelprocedures aan de gang zijn. (Geen van de beide rode punten licht op.) Het uitschakelen van de tussenspoeling is niet nodig omdat deze een vooraf ingesteld programmaverloop volgt en daarna vanzelf uitschakelt.
-  7
-  8 Toets indrukken = licht AAN/UIT

Groene LED diode

-  9 Systeembad klaar voor gebruik/stand-by d.w.z. dat de minimale waterhoogte werd bereikt

Rode LED diode

-  10 Licht op tijdens het verloop van het spoelproces

09.02 Afstandsbediening



Lees voor de ingebruikname ook de separate „Gebruiksaanwijzing AFSTANDSBEDIENING MET TOUCHSCREEN“.

10 Droogloopbeveiliging

Uw HOESCH-whirlbad Deluxe is met een droogloopbeveiliging uitgerust. De whirlpomp en verlichting kunnen pas worden gestart als de groene LED brandt. De droogloopbeveiliging voorkomt dat het systeem bij een leeg bad of een te lage waterstand in gebruik wordt genomen

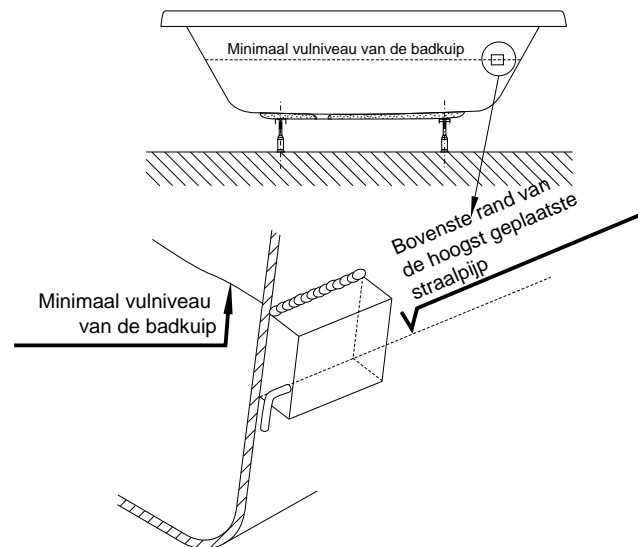

11 Automatische vóór- en naspoeling

Een vooraf ingesteld spoelverloop garandeert dat alle systeemonderdelen van het whirlbad zowel vooraf als achteraf worden gespoeld. De voorspoeling (airsysteem, whirlsysteem en whirl- + airsysteem) start bij het bijvullen van het bad volledig automatisch, duur ca. 5 minuten, waterhoeveelheid 10 tot 13 liter afhankelijk van het model bad. De naspoeling (airsysteem en whirl- + airsysteem) begint tijdens het legen, volledig automatisch, duur ca. 10 minuten, waterhoeveelheid ca. 18 tot 22 liter afhankelijk van het model bad. De spoelingen zijn te herkennen door het oplichten van de bovenste LED op het bedieningspaneel.



Toetsenbord

Een onderbreking is niet mogelijk! Afgestemd op de twee verschillende whirlsystemen betekent dat:

Airsysteem: Voorspoeling: door middel van vers vulwater dat door de luchtkanalen direct in de afvoer wordt geleid.
Naspoeling: met water uit het netwerk, ontsmettingsmiddel en daarna droging door de blazer.

Whirlsysteem, whirl- + airsysteem: Voorspoeling: in een kringloop via de massagesproeiers, het leidingsysteem en de whirlpomp, circulerend met vulwater en ontsmettingsmiddel. Wanneer de bovenste LED op het bedieningspaneel uitgaat, betekent dat, dat de spoelgang beëindigd is.

12 Ozonisatie (alleen bij airsysteem en whirl- + airsysteem)

De ozonisatie vindt automatisch plaats wanneer de blazer-eenheid wordt ingeschakeld.

13 Spoelen met de hand (alleen bij airsysteem en whirl- + airsysteem)

Via toets „spoelen met de hand“ kan desgewenst een extra spoelgang in werking worden gezet. De tussenspoeling is alleen in rusttoestand bij lege pool mogelijk. Het vastgelegde programma loopt automatisch af en zorgt voor een grondige extra systeemreiniging. Inbegrepen is een spoeling met schoon water en droging.

Het spoelen kan worden beëindigd door de toets nog een keer in te drukken.

14 Hygiëne, ontsmetting

De voortreffelijke hygiëne van het bad met alle systeemcomponenten is gegarandeerd door:

- zeflossing van de systeemcomponenten en luchtkanalen door hellende bevestiging.
- Volautomatische voor- en naspoeling met de mogelijkheid ontsmettingsmiddel toe te voegen.

Gebruik uitsluitend het speciale Hoesch-ontsmettingsmiddel (500 ml doseerfles art.-nr. 6923). Het werkt microbiologisch tegen schimmels, algen en bacteriën, is tensidevrij en in de vermelde concentratie ecologisch ongevaarlijk. Het werkt niet agressief op de in het doseersysteem toegepaste

materialen. Een beschadiging van het acrylbad-oppervlak bij contact met dit middel is uitgesloten.



Voor schade en gevaren, veroorzaakt door andere, niet voor deze toepassing geschikte middelen, kan geen aansprakelijkheid worden aanvaard!

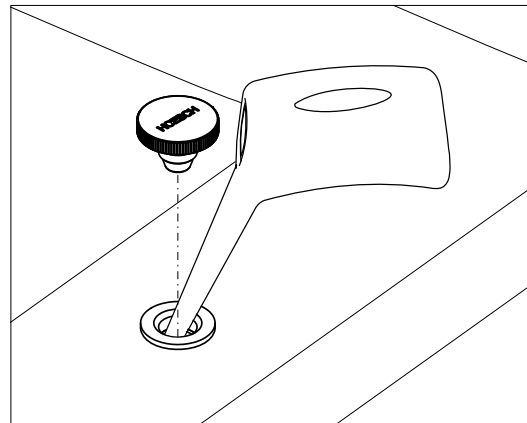

Toevoeging van het ontsmettingsmiddel:

Afdekkapje eraf nemen en het desinfectiemiddel langzaam in het midden van de opening vullen.

Eén vulling (ca. 50 ml) is voldoende voor twee spoelingen.

Wij adviseren het toevoegen van ontsmettingsmiddel:

- Voor het eerste bad
- Tenminste om de tien baden bij regelmatige toepassing
- Na langere stilstand
- Bij sterke verontreinigingen

15 Gebruik en onderhoud

Gebruik

In het algemeen is het baden in een systeembad een goede ontspanning of een prettige ervaring. Echter voor sommigen kan het gevaarlijk zijn.

In geval van twijfels, de dokter raadplegen.

Bij onderstaande groep van personen/gebruikers raden wij af om de hydromassage bad te gebruiken:

- Zuigelingen jonger dan 1 jaar oud
- Personen met een onstabiele bloedsomloop
- Na consumptie van een grote hoeveelheid alcohol
- Tijdens een griepaanval of verkoudheid
- In geval van problemen met hart of bloedsomloop
- Na de sauna het systeembad pas gebruiken als men voldoende afgekoeld is
- Direct na de maaltijden
- Indien kinderen het systeembad gebruiken moet er toezicht zijn van een volwassene
- Indien ouderen of mindervalide het systeembad gebruiken moet men bijzonder voorzichtigheid zijn
- De installateur en de eerste eigenaar moeten er over waken dat deze gebruiksaanwijzing overhandigd wordt aan de volgende eigenaars en gebruikers

De watertemperatuur in een systeembad mag de

gemiddelde lichaamstemperatuur niet overschrijden. De ideale gebruikstemperatuur ligt tussen de + 32°C en + 37°C.

Voor uw eigen veiligheid wordt er op aangedrongen er voor te zorgen dat geen elektrische toestellen of andere stroomgeleidende elementen in het gevulde bad kunnen vallen.

Onderhoud

Verzorgingsproducten die vaste delen bevatten, zoals modder- of oliebaden mogen niet aan een systeembad toegevoegd worden. Het gebruik van Hoesch badschuim wordt aanbevolen voor whirlbaden.

Na het baden het badoppervlak met water afspoelen en met een vochtige doek afvegen. Geen schuurmiddelen gebruiken! Bij grondige reiniging een paar druppels vloeibaar reinigingsmiddel een vochtige doek doen en hiermee het badoppervlak schoon vegen. Hardnekkig vuil verwijderen met warm water en een vloeibaar, zacht reinigingsmiddel of zeepsop.

Kalkaanslag verwijderen door middel van een azijnoplossing en rijkelijk spoelen met water (**niet gebruiken voor de armaturen!**). Bij toepassing van afvoerreinigingsmiddelen een vakman raadplegen en de gebruiksaanwijzingen opvolgen!

Lichte krassen of ruwe oppervlaktes verwijderen met behulp van bijvoorbeeld HOESCH onderhoudsset artikel nr. 699100.

Aanwijzing:

Armatuur en inbouw delen met een zachte doek reinigen. Schade welke ontstaan is door middel van oneigen gebruik van chemicaliën, zuren en schuurmiddelen kunnen niet opgegeven worden als reden van klachten.

15.01 Overloop draaiknop

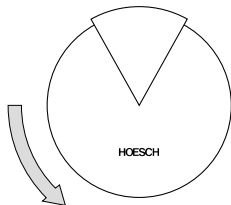

Afvoer afsluiten

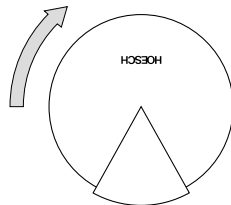

Afvoer openen

16 Reiniging / onderhoud

16.01 Afvoerventiel

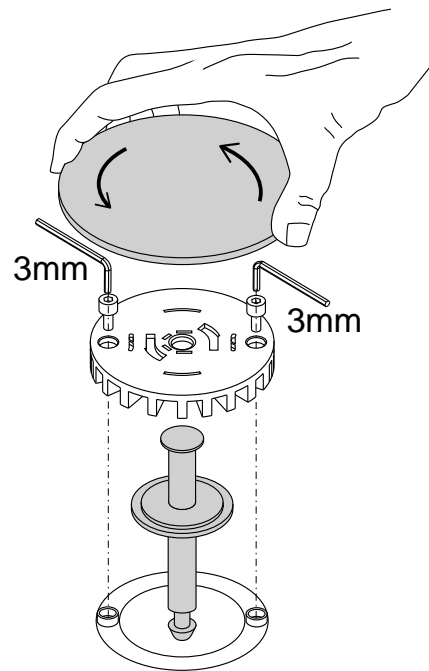

Reiniging / onderhoud

Ter bescherming tegen verontreinigingen van de whirlpomp is er een zeef in de afvoer geïntegreerd. Bij het aanbrengen van het afvoerventiel dient erop te worden gelet dat de onderste pen **exact in het midden** in de voorziene boring wordt gestoken. Aan de hand van de markering op de overloop-draaiknop kan men herkennen of de afvoer geopend of gesloten is.



De geïntegreerde zeef in het afvoerventiel dient regelmatig te worden schoongemaakt. Een verstopte zeef heeft een negatieve invloed op de aanzuigkracht van de whirlpomp en zodoende op de capaciteit. Storingen zijn hiervan het gevolg!

16.02 Venturi-sproeierelementen Deluxe

Demontage en reiniging van de sproeiers is noodzakelijk zodra er bij lopend spoelprogramma water uit de sproeier "spuit". Vrijkomende waterdruppeltjes tijdens het spoelprogramma (veroorzaakt door licht lopende conceptie van de binnste delen) zijn volkomen normaal en niet te vermijden.

Plaats, voor de complete demontage van het straalpijpinzetstuk ②, de straalpijpsleutel ① met de ruwe kant op de afdichtring. Door middel van druk en draaiing tegen de klok in (naar links) is het complete straalpijpinzetstuk ② uitschroefbaar.

Met de smalle kant van de straalpijpsleutel ① laat zich het Venturi-inzetstuk/injector ③ uit de behuizing van de sproeier verwijderen. Na de demontage van straalpijpinzetstuk controleren of vreemde deeltjes of kalkafzettingen de oorzaak voor lekkage zijn. Verkalkte delen kunnen met een zuur, kalkoplossend middel (bijvoorbeeld verdunde brandwijnazijn) worden schoongemaakt.

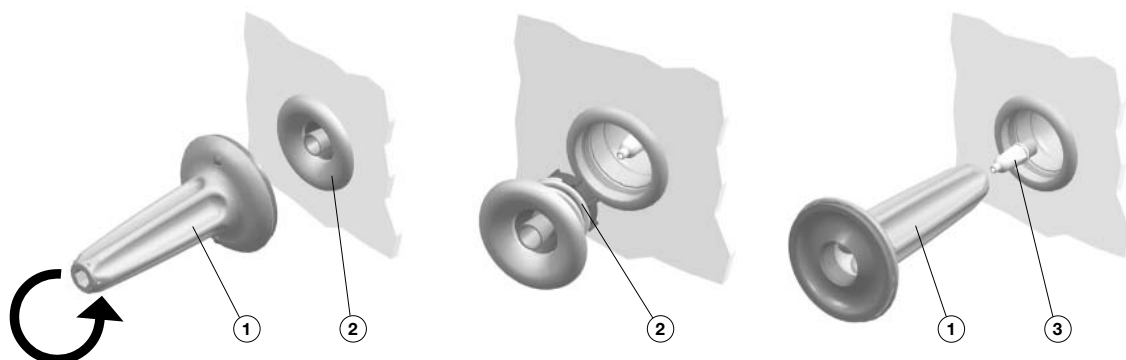

- ① Straalpijpsleutel HOESCH art.-nr. 117520
 ② Afdichtring met straalpijpinzetstuk HOESCH art.-nr. 11750201 ... (kleur)
 ③ Venturi-inzetstuk/injector met afdichtring HOESCH art.-nr. 11750801

Bij montage op onderling juiste bevestiging van onderdelen letten.

Bij montage van Venturi-inzetstuk/injector ③ op bevestiging van afdichtring letten. Injectorschroefdraad met siliconenvet insmeren; Venturi-inzetstuk/injector er met de hand tot de aanslag

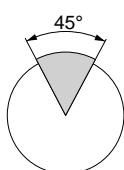

inschroeven, daarna met straalpijpsleutel Venturi-inzetstuk/injector met ca. 45° aandraaien! Straalpijpinzetstuk ② voorzichtig in binnenschroefdraad van behuizing van sproeier aanbrengen. Er tot de aanslag indraaien en vastzetten.

Reserveonderdelen voor beschadigde elementen kunnen onder vermelding van de hiervoor aangegeven art.-nr. worden besteld.

17 Controlelijst

NL

Aan de hand van de onderstaande lijst kan men snel en probleemloos storingen oplossen welke zich bij uw whirl bad kunnen voordoen. Werken aan de elektrische installatie kunnen alleen uitgevoerd worden door een vakman. Voordat men met elektrische werken gaat beginnen het bad van het elektriciteitsnet scheiden!

Storingen	Oorzaak	Oplossing
Blazer werkt niet Pomp werkt niet	Geen netspanning 230 V, 50 Hz	Zekering en/of aardlekschakelaar activeren
	Zekering doorgebrand	Zekering door de een vakman laten vervangen
	Droogloopbeveiliging actief	Vul alstublieft het bad boven het niveau van de hydrojets.
	Thermische beveiliging van de motor uitgesprongen	De motor laten afkoelen
	Sturingselektronica	Een herstart uitvoeren door de stroom ongeveer 1 minuut te onderbreken.
	Beide LED's 'Safety Control' (Veiligheidscontrole) branden	Raadpleeg een elektricien of de klantenservice.
Massagestraal wordt zwakker	Afvoergarnituur	Afvoerlepel reinigen zie punt 16
	Massage jets	Jets reinigen

Wat moet men doen bij, ...

Tijdens het bubbelen ontstaat schuim?

- Het systeem (Whirl en/of Air) onmiddellijk uitschakelen, het water laten weglopen en een grondige spoeling uitvoeren. Men moet altijd goed letten om passende verzorgingsproducten bij het baden te gebruiken (**zonder oliën of schuimcomponenten**)!

Het niet gebruiken van de whirlbad of als men afwezig is (b.v. men is op vakantie)?

- Eigenlijk moet men geen specifieke stappen ondernemen. Zoals voor alle elektrische toestellen raad men de stroom af te zetten met de hoofdschakelaar.

Vorbereiding bij een telefonische oproep naar de HOESCH service afdeling

Als uw poging om de storing te verhelpen geen resultaten heeft opgeleverd dan moet men vooraf volgende informatie binnen handbereik hebben zodat de service afdeling u de snelst mogelijke oplossing kan voorstellen:

- Productnaam/benaming van het model
- Artikel nummer
- Fabrieksnummer/product serienummer (bevindt zich op de garantietaal alsook op de besturingsdeel van de toestel)

Voorbeeld:

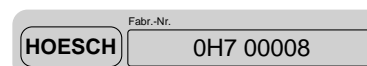

- Aankoopdatum
- Symptomen die het probleem omschrijven

Spis treści

01	Informacje ogólne	69
02	Ustawienie/montaż	69
02.01	„Combi-Plus“ firmy HOESCH (wyposażenie dodatkowe)	69
02.02	Przerywnik rur marki Hoesch do instalowania podtynkowego (oprzyrządowanie specjalne)	69
02.03	Instalacja wodna	70
02.04	Instalacja elektryczna	70
02.04.1	Obszar chroniony	71
02.05	Schemat połączeń	72
02.05.1	Lokalizacja kabli sterujących	72
02.05.2	Schemat połączeń Deluxe	73
02.05.3	Ogrzewanie elektryczne 2 kW (wyposażenie dodatkowe)	74
03	Rozruch próbny i test szczelności	74
04	Obudowa wanny	74
05	Schemat	75
06	Wyposażenie standardowe	76
07	Instrukcja obsługi	76
08	Wprowadzenie	76
08.01	Jak funkcjonuje system wodny?	76
08.02	Jak funkcjonuje system powietrzny?	76
09	Funkcje systemu Deluxe	77
09.01	Panel sterujący	77
09.02	Pilot do zdalnego sterowania	77
10	Zabezpieczenie przed pracą na sucho	77
11	Automatyczne spłukiwanie wstępne i końcowe	78
12	Ozonowanie (tylko dla systemu powietrznego i systemu wodno-powietrznego)	78
13	Spłukiwanie ręczne (tylko dla systemu powietrznego i systemu wodno-powietrznego)	78
14	Higiena, dezynfekcja	78
15	Użytkowanie i pielęgnacja	78
15.01	Pokrętko zabezpieczenia przed przelaniem	79
16	Czyszczenie / konserwacja	79
16.01	Zawór wypływu	79
16.02	Wkłady do dysz Venturi Deluxe	79
17	Lista kontrolna	80

01 Informacje ogólne

Wszystkie wanny z systemem hydromasażu firmy Hoesch wyposażone są w samonośny stelaż z regulacją wysokości. Elementy składowe systemu (pompa wodna, sterownik i dmuchawa) zlokalizowane są w miejscach wskazanych na załączonym rysunku z wymiarami. W przypadku modeli z możliwością wyboru "wersji prawej i lewej", standardowo dostarczana jest "wersja prawa" (zawsze patrząc z zewnątrz, stojąc przed armaturą odpływowo-przelewową).

Na co należy zwrócić uwagę:

- Sprawdzić, czy przesyłka jest kompletna i nieuszkodzona.
- Za szkody powstałe podczas transportu i składowania nie możemy ponosić odpowiedzialności.
- **Nie** podnosić wanny trzymając za wcześniej zainstalowany system rur! Unikać jakichkolwiek uderzeń!
- W trakcie instalowania przykryć powierzchnię wanny oraz wystające elementy systemu, co zabezpieczy je przed uszkodzeniami i nadmiernym zabrudzeniem.
- Poszczególne elementy systemu muszą pozostać dostępne dla późniejszych prac konserwacyjnych!

Osoby z różnymi dolegliwościami, jak np. ostre infekcje, zakrzepy, niewydolność nerek, choroby serca, cukrzyca powinny korzystać z hydromasażu po konsultacji z lekarzem, co pozwoli na zastosowanie odpowiedniej terapii. Zalecamy konsultację lekarską również kobietom w ciąży. Dla dzieci hydromasaż jest wyczerpujący, dlatego nie należy pozostawiać ich w takiej kąpeli bez opieki. Niniejszy sprzęt nie jest przeznaczony do użytkowania przez osoby (w tym dzieci) o ograniczonej zdolności fizycznej, czuciowej lub psychicznej, lub osoby nie mające doświadczenia lub znajomości sprzętu,

chyba że odbywa się to pod nadzorem lub zgodnie z instrukcją użytkowania sprzętu, przekazanej przez osoby odpowiedzialne za ich bezpieczeństwo. Należy zwracać uwagę na dzieci aby nie bawiły się sprzętem. Osoby starsze powoli poruszające się lub osoby niepełnosprawne powinny używać wanien z zachowaniem ostrożności.

02 Ustawienie/montaż

Ustawić wannę i wypoziomować ją przy pomocy nóżek z tworzywa sztucznego z regulacją wysokości. Zabezpieczyć nóżkę płaską nakrętką zabezpieczającą. Aby wykonać izolację akustyczną (w celu uniknięcia przenoszenia dźwięku materiału na ścianę) należy zastosować dostępny w sprzedaży profil przyścienny (nr artykułu 6915, niezbędne wyposażenie).

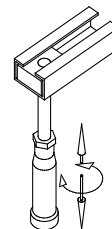

W przypadku modeli, które przewidziane są do montażu przy ścianie, niezbędny jest profil przyścienny do wanny, (niezbędne wyposażenie: kotwica wannowa, nr artykułu 690401, zainstalować zgodnie z załączoną instrukcją montażu). W trakcie montażu proszę zwrócić uwagę na to, by obudowa podpieriała krawędź wanny!

02.01 „Combi-Plus“ firmy HOESCH (wyposażenie dodatkowe)

(wylewka wannowa ze specjalną armaturą odpływowo-przepływową)

Do montażu niezbędny jest dodatkowy odpowietrznik rurowy. Podłączenie wody należy wykonać zgodnie z załączoną instrukcją montażu.

02.02 Przerwynek rur marki Hoesch do instalowania podtynkowego (oprzyrządowanie specjalne)

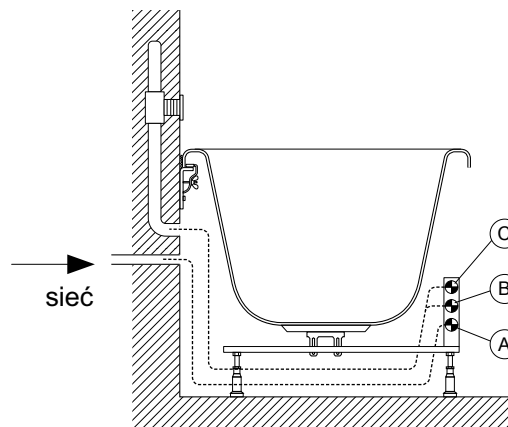
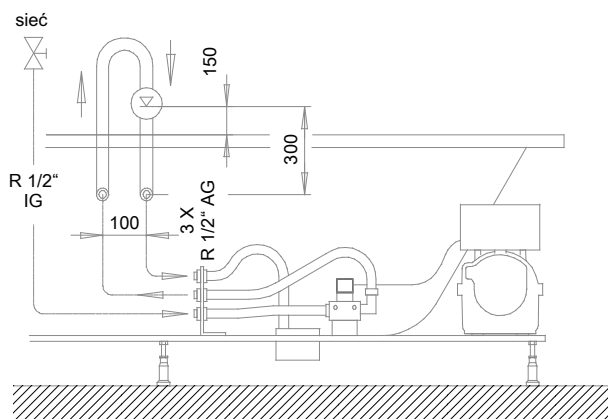

Niezbędne wykonanie przez inwestora przyłączy (min. R 1/2“):

Przyłączenie C (u góry): przyłączenie do strony wyjściowej przerwyńnika rur.

Przyłączenie B (środek): przyłączenie do strony wejściowej przerwyńnika rur.

Przyłączenie A (u dołu): woda zimna poprzez dostępny zawór zamykający, wymagane ciśnienie hydrauliczne 3-5 barów.



Przyłączenie wody zimnej do płukania systemu zainstalować poprzez dostępny zawór zamykający (np. zawór podtynkowy) oraz z wykorzystaniem zainstalowanego przez inwestora łapacza nieczystości. Przed przyłączeniem wykonać wystarczające przepłukanie przewodu rurowego zgodnie z DIN 1988!

(urządzenie wykorzystuje wodę nie pitną) jest zgodnie z normą DIN 1988, część 4, niedopuszczalne. W charakterze urządzenia zabezpieczającego przed przepływem zwrotnym zawartości wanny do instalacji wody pitnej przewidzieć zainstalowanie przerwyńca rur w formie A2 (DN 15 lub DN 20)! Wysokość zainstalowania przerwyńca rur musi wynosić co najmniej 150 mm ponad górną krawędź skraju wanny!

Bezpośrednie połączenie instalacji wody pitnej za pośrednictwem zaworu magnetycznego z zainstalowanym przy wannie urządzeniem do przepłukiwania systemu

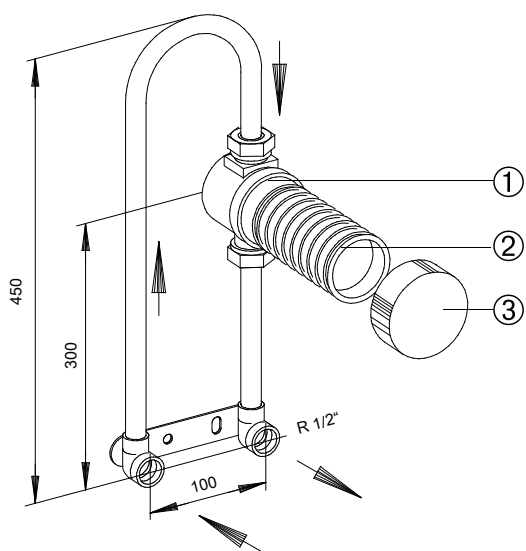

Zaleca się wykorzystanie dostosowanego do tego systemu „przerywacza rur do montowania podtynkowego marki Hoesch“ (nr art. 6962) ze znakiem jakości DVGW.

Należy go, co jest celowe, zainstalować za bokiem wanny od strony ściany zgodnie z rysunkiem na str. 69. Połączenie z przednimi przyłączami od strony wanny wykonać przy użyciu oferowanej w handlu elastycznej rury VPE. Instalując przerywacz rur poza obszarem wanny należy poniżej nakładki z tworzywa sztucznego przewidzieć wylot lejkowy. Instalować 150 mm ponad krawędzią wanny. Za przerywaczem rur przewód rurowy nie może przebiegać wznosząco.

- 1 Wymienialna od przodu wkładka z tworzywa sztucznego w obudowie UP-MS.
- 2 Skracalna nakładka z tworzywa sztucznego
- 3 Rozeta pokrywająca

W celu ograniczenia przepływu zamontowano fabrycznie zawór dławiący w punkcie zasilania zimną wodą układu płuczącego systemu. W zależności od ciśnienia występującego w lokalnej sieci wodociągowej należy wraz z uruchomieniem dokonać odpowiedniej regulacji wzgl. redukcji, w

rezultacie której uzyska się podczas płukania **maksymalny poziom wody 10 mm ponad dyszami powietrza** w dnie wanny jacuzzi. Ustawienie to winien sprawdzić instalator urządzeń sanitarnych.

02.03 Instalacja wodna

Instalację wodną i kanalizacyjną należy wykonać zgodnie z obowiązującymi przepisami.

Przy podłączeniu do instalacji wody pitnej należy najpierw zapewnić we własnym zakresie urządzenie zabezpieczające spełniające krajowe wymogi bezpieczeństwa.

02.04 Instalacja elektryczna

Wanny z hydromasażem Hoesch są zaprojektowane do „użytku domowego“ (łącznie z hotelami, hotelami robotniczymi, akademikami itp.) i spełniają wymagania zawarte w odpowiednich normach DIN/EN. Wyjątek stanowi ich stosowanie do celów medycznych.



Uwaga:
Wszystkie prace elektryczne powinny być wykonane przez uprawnionych elektryków zgodnie z obowiązującą normą DIN/EN, typowymi dla kraju przepisami oraz miejscowymi przepisami energetycznymi!

System wanień z hydromasażem jest zaprojektowany do pracy przy napięciu zmiennym 230 V~AC, 50/60 Hz, 2kW. Zasilanie elektryczne instalacji systemu hydromasażu należy przeprowadzić z osobnego obwodu elektrycznego i właściwie zabezpieczyć bezpiecznikiem 16 A stosownie do znamionowego poboru mocy, zgodnie z tabliczką znamionową. Nie można podłączać innych użytkowników. Zgodnie z normami wanny z hydromasażem jako urządzenia elektryczne Klasy I muszą być podłączone do instalacji elektrycznej na stałe, poprzez odłącznik dwubiegunowy. Ze względów bezpieczeństwa kabel zasilający wanny należy podłączyć do sieci elektrycznej wyłącznie poprzez przyłącze elektryczne zabezpieczone wyłącznikiem nadprądowym oraz różnicowo-prądowym (urządzenie RCD) o znamionowej wartości prądu wyłączenia 30mA; który będzie na wszystkich biegunach oddzielał instalację od sieci, pozostawiając styki rozwarne na szerokości co najmniej 3mm. Urządzenie RCD podlega okresowej kontroli przynajmniej raz w miesiącu.

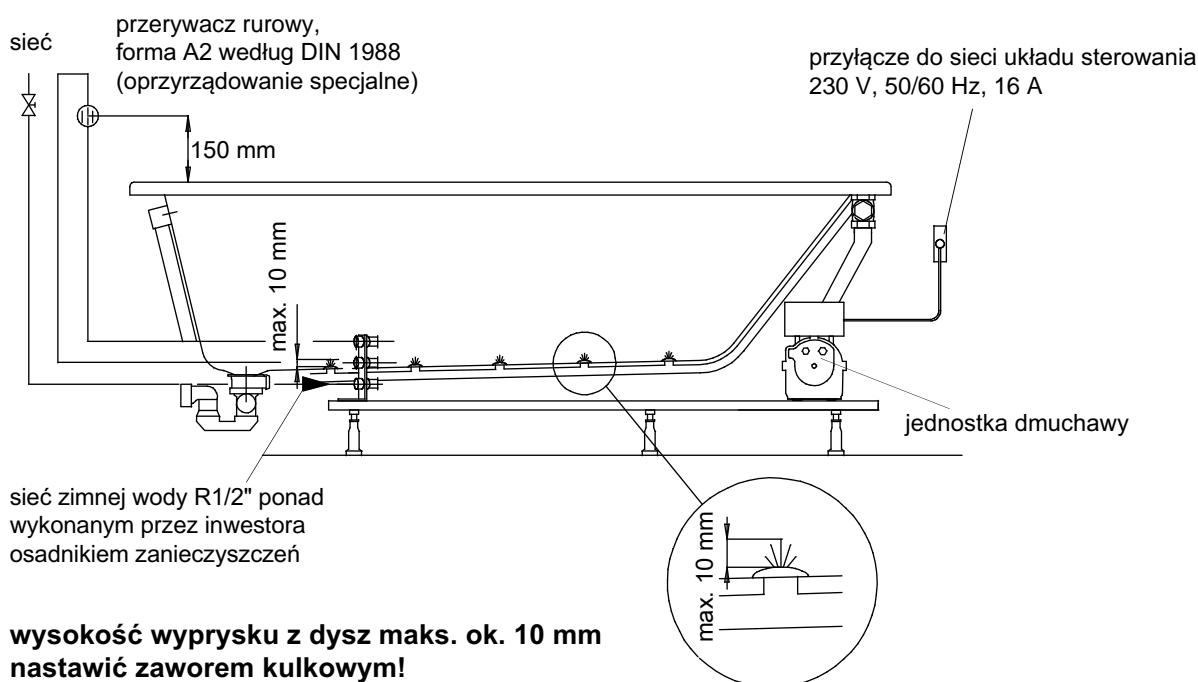

**wysokość wyprysku z dysz maks. ok. 10 mm
 nastawić zaworem kulkowym!**

Zaleca się, by w sytuacjach, gdy nie korzysta się przez dłuższy czas z systemu hydromasażu odłączyć instalację hydromasażu od sieci za pomocą wyłącznika głównego/ FI. Minimalny przekrój przewodu zasilającego wannę wynosi $3 \times 1,5 \text{ mm}^2$ (długość $L=1,8 \text{ m}$). W przypadku wanien wyposażonych w elektryczny podgrzewacz wody (2 kW) należy stosować przewód przyłączeniowy o przekroju $3 \times 2,5 \text{ mm}^2$ (długość $L=2,0 \text{ m}$). Stałe przyłącze elektryczne wanny należy przygotować w strefie I (urządzenie znajduje się pod wanną), dodatkowo należy zapewnić przyłącze wyrównawcze wanny. Na wannie zostanie umieszczony oznaczony zacisk (⊕), do którego powinien być podłączony przewód wyrównawczy 4 mm^2 .

Przyłącze wykonane przez ekipę budowlaną, powinno być przygotowane jako stałe gniazdo rozdzielcze wilgocioodporne (IP L 1 65, co najmniej 30 cm nad posadzką, w obszarze pod wanną). Przy zabudowie wanny należy zwrócić uwagę aby części zawierające elementy czynne (z wyjątkiem elementów zasilanych napięciem niskim bezpiecznym, tj. nie przekraczającym 12V) nie były dostępne dla osoby znajdującej się w wannie.

Fakt podłączenia wanny do sieci elektrycznej musi być odnotowany w karcie gwarancyjnej wraz z podpisem i pieczęcią osoby uprawnionej, co warunkuje ważność gwarancji.

02.04.1 Obszar chroniony

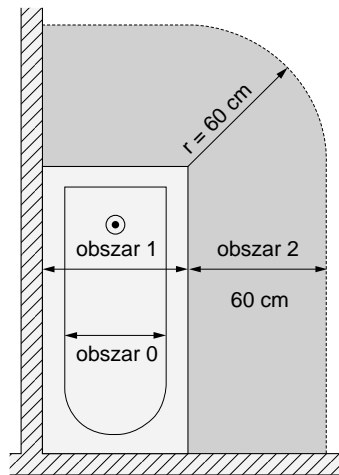
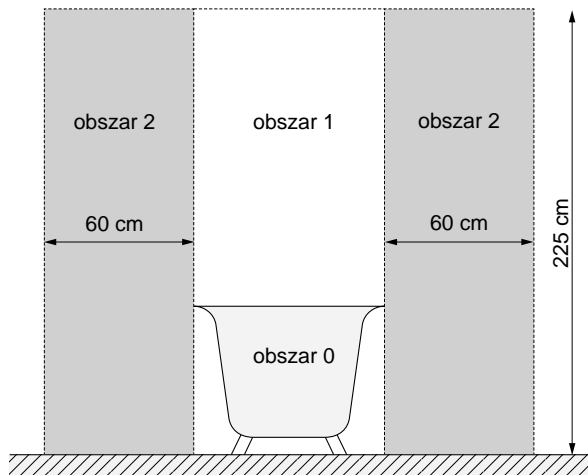

**Nigdy nie używać urządzenia bez stosownego zabezpieczenia, (PE, ⊕)!
Przed otwarciem wyłączyć napięcie!**

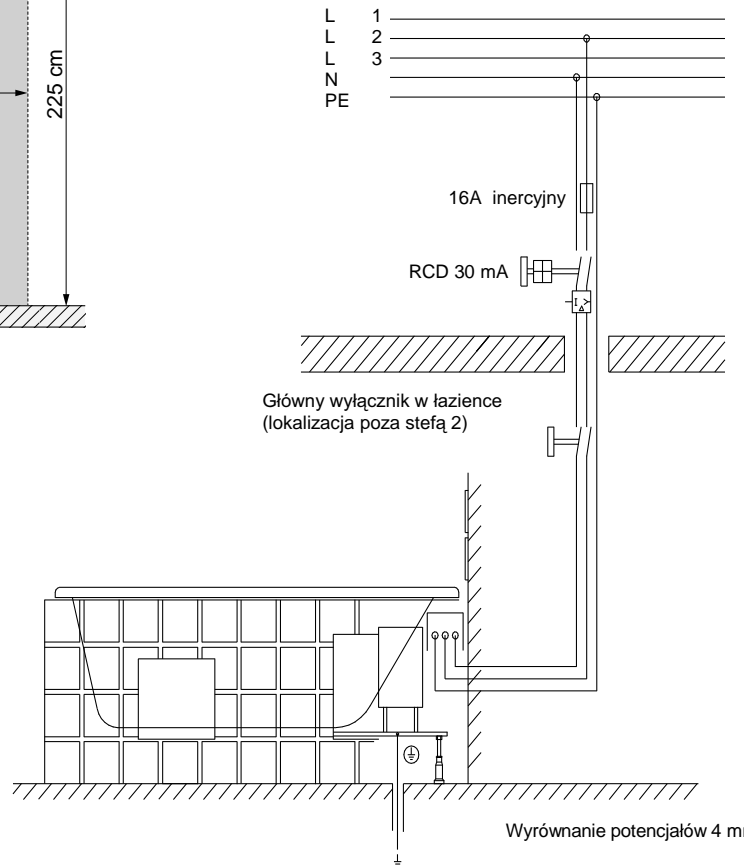

PL

02.05 Schemat połączeń

02.05.1 Lokalizacja kabli sterujących

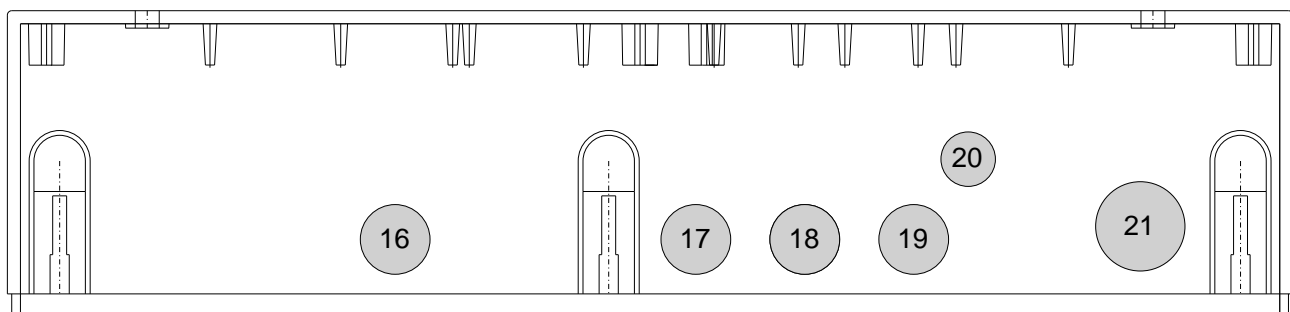
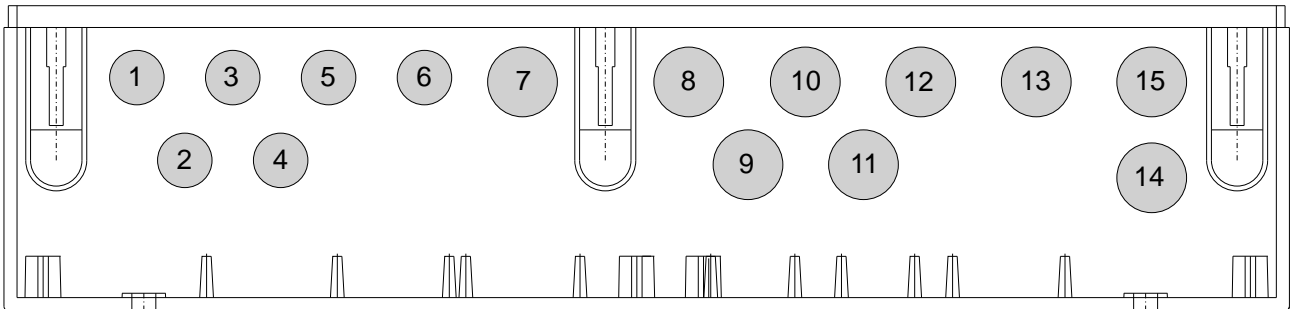

PL

	Nawiercenie	Przyłącze
1	X305	TWAS-OPT
2	X303	NIV3
3	X304	TWAS-NTC
4	X302	NIV2
5	X301	NIV1
6	X403	Pump
7	X200	Keyboard
8	X607	WH

	Nawiercenie	Przyłącze
9	X602	NSP
10	X606	ZIR
11	X601	AIR
12	X605	SPÜ
13	X604	DES1
14	X600	LUZ
15	X603	DES2
16	X701	Blower

	Nawiercenie	Przyłącze
17	X702	UWS1
17	X401	FLW
18	X703	UWS2
18	X802	FLW
19	X801	Pump
20	Equipotential bonding 4 ² mm.	
21	X800	Network

02.05.2 Schemat połączeń Deluxe

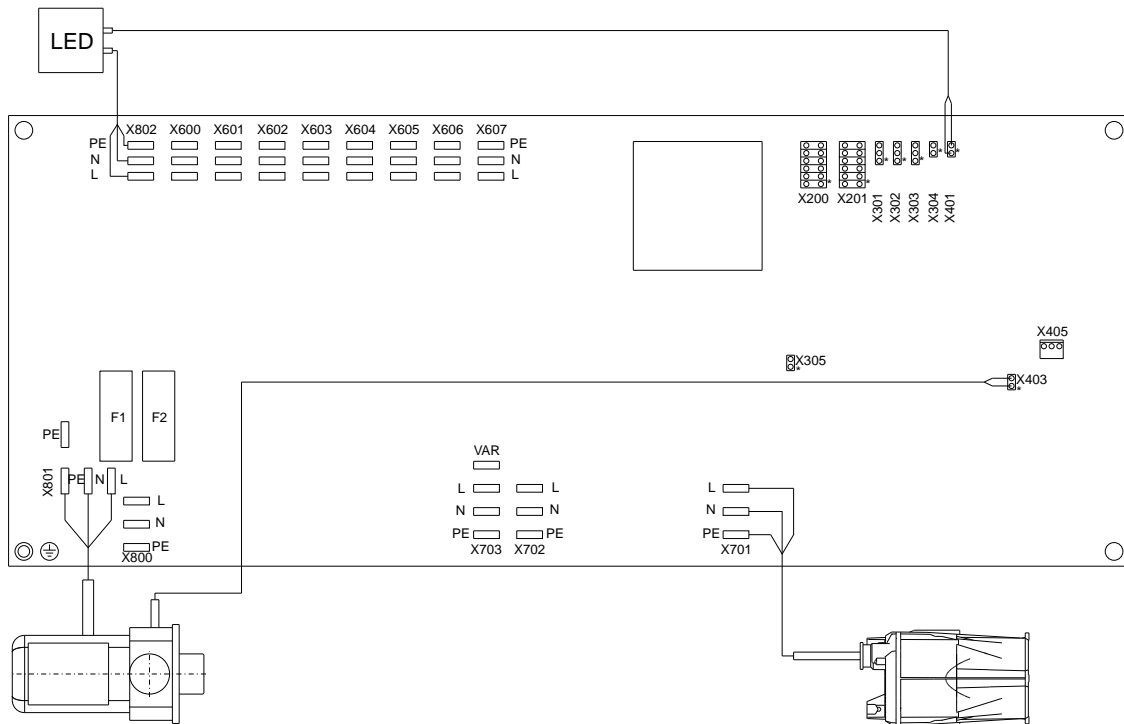

X600	L	LUZ	brown
	N	LUZ	blue
	PE	LUZ	green/yellow
X601	L	AIR	brown
	N	AIR	blue
X602	L	NSP	brown
	N	NSP	blue
X603	L	DES2	brown
	N	DES2	blue
X604	L	DES1	brown
	N	DES1	blue
X605	L	SPÜ	brown
	N	SPÜ	blue
X606	L	ZIR	brown
	N	ZIR	blue
X607	L	WH	brown
	N	WH	blue
X800	L	PE	green/yellow
	N	PE	blue

X701	L	Blower1	brown
	N	Blower1	blue
	PE	Blower1	green/yellow
X702	L	UWS1	brown
	N	UWS1	blue
X703	L	UWS2	brown
	N	UWS2	blue
X200	1	GND	brown
	2	GND	white
	3	AIR-	yellow
	4	UWS	yellow
	5	AIR+	pink
	6	LUZ	grey
	7	WHIRL-	red
	8	SPÜ	blue
	9	WHIRL+	purple
	10	INTERVAL	black
	11	LED SPÜ	grey/pink
	12	LEDTRS	red/blue
X800	L	L-Main	brown
	N	N-Main	blue
	PE	PE-Main	green/yellow
X801	L	Pump	brown
	N	Pump	blue
	PE	Pump	green/yellow
X802	L	LEDFLW	brown
	N	LEDFLW	blue

X301	1	GND	blue
	2	NIVEAU 1	black
	3	+5V	brown
X302	1	GND	blue
	2	NIVEAU 2	black
	3	+5V	brown
X303	1	GND	blue
	2	NIVEAU 3	black
	3	+5V	brown
X304	1	TWAS-NTC	white
	2	GND	brown
X305	1T	WAS-OPT	white
	2	GND	brown
X401	1	DATA + (LEDFLW)	
	2	DATA - (LEDFLW)	
X403	1	DATA - (Pump)	
	2	DATA + (Pump)	
X405	1	GND PC	
	2	DATA- PC	
	3	DATA+ PC	
F1	10ATX	600...	
F2	10ATX	701	

X600 - X607	Magnetic valves
X701	Blower
X702	UWS1
X703	UWS2
X200	Keyboard
X800	Main L-N-PE 230V/AC
X801	Pump
X802	LEDFLW

X301 - X303	Water level sensor
X304	Water temperatur sensor NTC
X305	Water temperatur sensor OPT
X401	DATA (LEDFLW)
X403	DATA (Pump)
X405	DATA (PC)

02.05.3 Ogrzewanie elektryczne 2 kW (wyposażenie dodatkowe)

Elektryczny podgrzewacz wody 2 kW uruchamia się automatycznie przy działającej dyszy wodnej. Temperatura wody do kąpieli jest utrzymywana na stałym poziomie ok. 37°C.

W przypadku wersji ze zintegrowanym ogrzewaniem elektrycznym 2 kW system jest fabrycznie wyposażony w urządzenie elektryczne i elementy składowe sterowania. Należy wykonać oddzielne podłączenie sieciowe dla urządzenia mocy- ogrzewania i zabezpieczyć je oddzielnie poprzez 10 A.

Zapewnić biegunowość zgodnie ze schematem połączeń. Podłączenie do sieci i praca instalacji tylko z położonym przewodem ochronnym i podłączonym wyrównaniem potencjałów. Podłączenie sieciowe do sterowania systemem i dla urządzenia mocy-ogrzewania zabezpieczyć wspólnym wyłącznikiem ochronnym prądowym 30 mA.

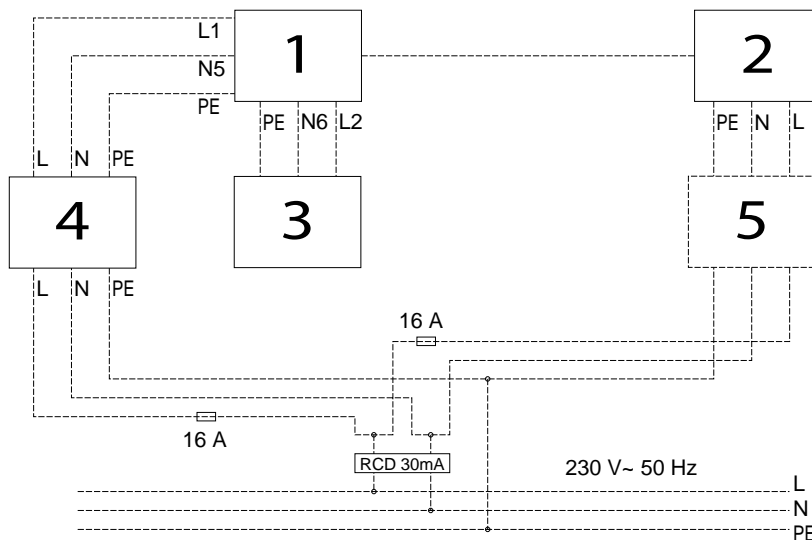

- 1 - wyłącznik ochronny
- 2 - sterownik
- 3 - podgrzewacz elektryczny
- 4 - gniazdko podłączeniowe -
- bezpiecznik temperatury
- 5 - szafka przyłączeniowa PI 65
(do zainstalowania we własnym zakresie)

03 Rozruch próbny i test szczelności

Po wykonaniu kroków montażowych opisanych w punkcie 02 proszę przystąpić do rozruchu próbnego. W tym celu należy wyczyścić wannę i napełnić ją wodą (temperatura 40 +/- 5°C) do przelewu a następnie włączyć hydromasaż na 10 minut. W tym czasie należy sprawdzać max. i min. ilość obrotów. Po tym prosimy włączyć hydromasaż na ok. 15 minut. Po godzinie należy sprawdzić szczelność przewodów rurowych i złączek. Przy ponownym rozruchu próbnym należy przeprowadzić dezynfekcję zgodnie z punktem 14.

Po zainstalowaniu wanny oraz wykonaniu testu szczelności, należy nie później niż po 24 godzinach po procesie napełniania i opróżnienia wanny wodą, oczyścić wannę i zabezpieczyć w fazie budowy przed uszkodzeniem. W innym wypadku spowoduje to utratę warunków gwarancji.

04 Obudowa wanny

Po rozruchu próbnym należy do wanny przystawić obudowę wanny. Pomiędzy krawędzią wanny a obudową należy pozostawić szparę ok. 3-4 mm na uszczelnienie silikonowe (uwzględnić wskazówki producenta dotyczące stosowania produktu!). Przy obudowie koniecznie uwzględnić następujące punkty:

1. Wszystkie wstępnie zainstalowane w wannie i fabrycznie umiejscowione systemy przewodów i części składowe systemu muszą pozostać za obmurowaniem.
2. Wyeksponowane elementy składowe systemu, przede wszystkim stronę wentylatora przy silniku pompy, należy chronić przed zanieczyszczeniem, przykrywając je.
3. Przygotować obudowę tak, by elementy składowe systemu zabezpieczone były przed dotykiem i pryskaniem wody. Niedozwolona jest praca wanny bez obudowy, z wyjątkiem rozruchu próbnego.

4. W przypadku wszystkich modeli należy umieścić łatwo dostępne i swobodnie otwierające się otwory rewizyjne o szerokości min. 400 do 450 mm i wysokości 350 mm, zgodnie z załączonym rysunkiem z wymiarami. Otwór rewizyjny o szerokości co najmniej 300 mm oraz wysokości 300 mm należy przewidzieć w pobliżu zespołu zaworów magnetycznych. Ponadto należy przewidzieć otwór rewizyjny w okolicy odpływu. Wkład rewizyjny można otwierać tylko przy użyciu odpowiednich narzędzi. Należy koniecznie zachować podane wymiary, ponieważ tylko wtedy w przypadku koniecznej konserwacji zapewniony jest możliwie łatwy demontaż części składowych systemu. Idealnym rozwiązaniem jest wstawienie „kratki wentylacyjno-rewizyjnej” Hoesch o wymiarach 420 x 325 mm (nr artykułu 6683.---).
5. Ze względu na wodne dysze rotacyjne i dmuchawę należy zapewnić swobodny dopływ powietrza (ca. $V_0 = 60,0 \text{ m}^3/\text{h}$ przy maks. ilości obrotów dmuchawy), ponieważ, gdy obudowa jest hermetycznie uszczelniona brak jest dopływu powietrza do wodnych dysz rotacyjnych i do dmuchawy. W zupełności wystarcza w obudowie otwór wielkości 100 x 100 mm. Zastosowanie „kratki wentylacyjno-rewizyjnej” zapewni wystarczający dopływ powietrza.

05 Schemat

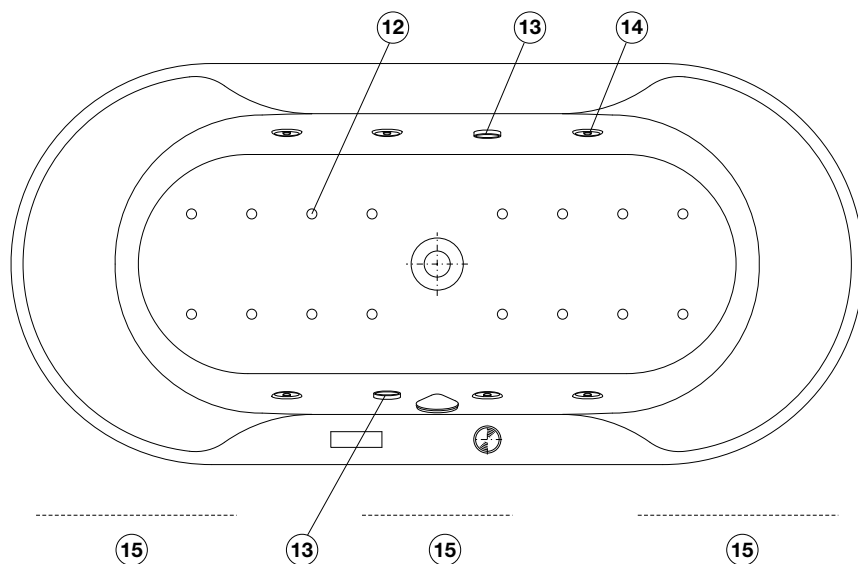
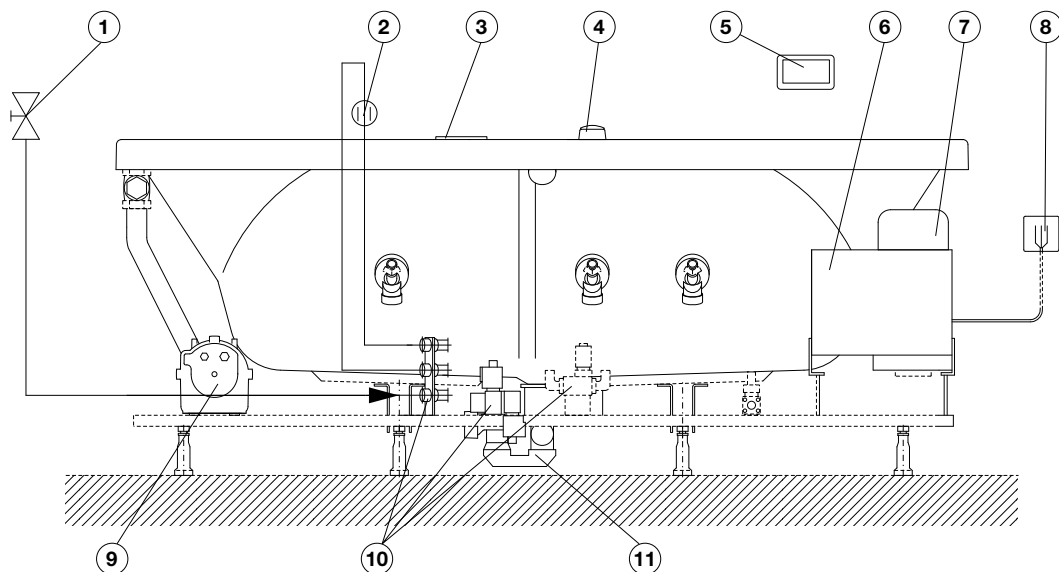

- 1 Zawór zamykający 1/2" (we własnym zakresie)
- 2 Przerwywacz rurowy kształt A2 wg normy DIN 1988 (akcesoria dodatkowe)
- 3 Panel sterujący
- 4 Pojemnik na środek do dezynfekcji
- 5 Pilot
- 6 Sterownik
- 7 Pompa
- 8 Podłączenie sterownika do sieci elektrycznej 230V~, 50/60 Hz, 10A puszka przyłączeniowa we własnym zakresie
- 9 Dmuchawa
- 10 Kombinacja zaworów elektromagnetycznych
- 11 Przyłącze kanalizacyjne Ø 40/50
- 12 Dysza w dnie wanny
- 13 RGB-LED
- 14 Dysza wodna
- 15 Otwór rewizyjny

06 Wyposażenie standardowe



Panel sterujący



Pilot



RGB LED
(Airsystem,
Whirlsystem
i Whirl + Airsystem)



Dysza wodna
(Whirlsystem i
Whirl + Airsystem)



Dysza powietrzna
(Airsystem i
Whirl + Airsystem)

07 Instrukcja obsługi

Nareszcie: masz przed sobą swoją pierwszą kąpiel w wannie z hydromasażem firmy HOESCH! Życzymy Ci wiele przyjemności w Twojej nowej wannie! To, że w Twoich rękach masz produkt najwyższej jakości jest efektem ciągłego monitoringu produktu, prac badawczych i rozwojowych w połączeniu z innowacyjnym wzornictwem naszych luksusowych wanien z akrylu, przeznaczonego do wyrobów sanitarnych. Aby jednak twoja pierwsza kąpiel nie została zakłócona zalecamy wcześniejsze dokładne zapoznanie się z niniejszą instrukcją.

08 Wprowadzenie

08.01 Jak funkcjonuje system wodny?

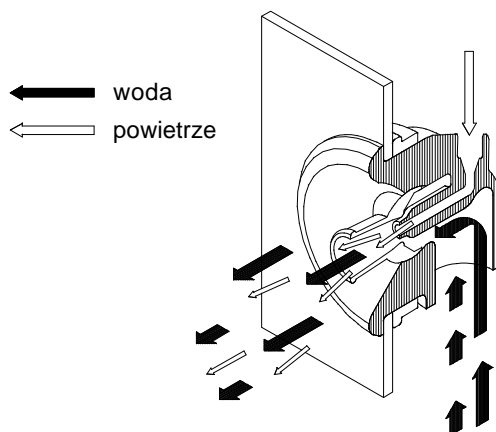

Instalacja do hydromasażu tworzy zamknięty obieg. Zawór odpływowy jest równocześnie wspornikiem ssaka. Woda jest zasysana, napędzana przez pompę wodną i kierowana z ciśnieniem ok.1 bara przez dysze wodne do wnętrza wanny. Dzięki podciśnieniu osiąga się samoczynne napełnianie (możliwość włączenia i wyłączenia przy pomocy pilota) strumienia wody. Rury między dyszami wodnymi i pompą wodną są umieszczone w ten sposób, że opróżniają się przy wypuszczaniu wody z kąpeli.

08.02 Jak funkcjonuje system powietrzny?

Powietrze zassane przez dmuchawę prowadzone jest przewodami powietrznymi umieszczonymi pod dnem wanny oraz dyszami umieszczonymi w dnie (z bocznym wylotem powietrza) do wnętrza napełnionej wanny.

09 Funkcje systemu Deluxe

09.01 Panel sterujący



Wanna z hydromasażem jest gotowa do użycia po osiągnięciu wymaganego minimalnego poziomu wody. Gotowość do pracy/standby wanny z hydromasażem pokazuje zielona dioda, znajdująca się na pojemniku ze środkiem dezynfekcyjnym. (W przypadku akcesoriów dodatkowych - panel sterujący: przez zapalenie się dolnej diody LED na panelu).

- 1 naciśnięcie przycisku = praca hydromasażu WŁ./WYŁ. (maksymalna wydajność)
dłuższe naciśnięcie przycisku = praca hydromasażu nasila się
- 2 dłuższe naciśnięcie przycisku = praca hydromasażu słabnie
- 3 naciśnięcie przycisku = przełączanie interwałów pracy hydromasażu WŁ./WYŁ.
- 4 naciśnięcie przycisku = włączanie domieszki powietrza podczas pracy hydromasażu WŁ./WYŁ.
- 5 naciśnięcie przycisku = włączanie Air-Injektion WŁ./WYŁ.
dłuższe naciśnięcie przycisku = praca Air-Injektion nasila się
- 6 dłuższe naciśnięcie przycisku = praca Air-Injektion słabnie
naciśnięcie przycisku = włączanie spłukiwania ręcznego WŁ./WYŁ.
Wykonanie spłukiwania w międzyczasie jest możliwe: jeżeli wanna jest pusta oraz nie jest wykonywana na czynność automatycznego spłukiwania (żadna z obu diod nie świeci się). Wyłączenie spłukiwania wykonywanego w międzyczasie nie jest konieczne, gdyż przebiega ono zgodnie z zakodowanym programem i na końcu wyłącza się samoczynnie.
- 7 naciśnięcie przycisku = włączanie światła WŁ./WYŁ.

Zielona dioda LED

- 9 Wanna z hydromasażem gotowa do pracy/standby tzn. osiągnięte zostało minimalne wysokości napełnienia

- 10 Czerwona dioda LED
Świeci się podczas przebiegu procesu płukania

09.02 Pilot do zdalnego sterowania

 Przed uruchomieniem prosimy o przeczytanie też oddzielnej "Instrukcji obsługi PILOTA DOTYKOWEGO DO ZDALNEGO STEROWANIA".

10 Zabezpieczenie przed pracą na sucho

Twoja wanna z systemem hydromasażu Deluxe firmy Hoesch jest wyposażona w zabezpieczenie przed pracą na sucho. Pompa do hydromasażu i oświetlenie mogą zostać uruchomione dopiero wówczas, gdy świeci się zielona dioda LED. Zabezpieczenie przed pracą na sucho stanowi ochronę przed uruchomieniem systemu przy pustej wannie lub zbyt niskim poziomie wody.

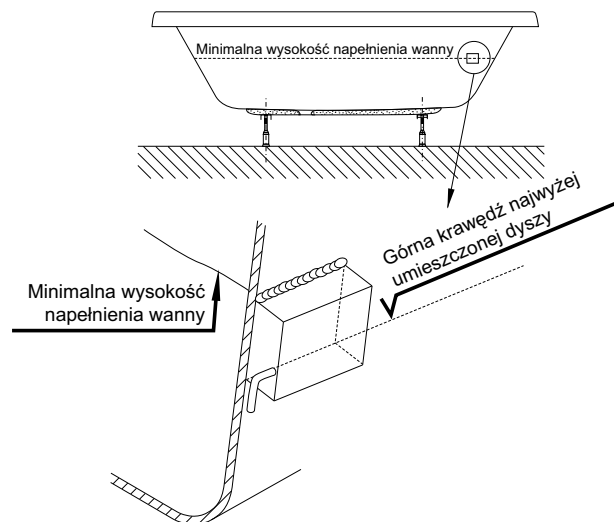

PL

11 Automatyczne spłukiwanie wstępne i końcowe

Zaprogramowane programy płukania gwarantują, że wszystkie komponenty wanny z hydromasażem płukane są zarówno przed jak i po kąpiel. Płukanie wstępne (Airsystem, Whirlsystem i Whirl- +Airsystem) zaczyna się w pełni automatycznie w trakcie napełniania wanny wodą. Trwa ono ok. 5 minut, zużywając od 10 do 13 litrów wody w zależności od modelu wanny. Płukanie końcowe (Airsystem, Whirlsystem i Whirl- +Airsystem) rozpoczyna się w pełni automatycznie podczas opróżniania wanny. Trwa ono ok. 10 minut, zużywając od 18 do 22 litrów wody w zależności od modelu wanny. Czynność płukania sygnalizuje zapalenie się górnej diody LED na panelu sterującym.



klawiatura

Przerwanie tej czynności nie jest możliwe! W odniesieniu do dwóch różnych systemów hydromasażu oznacza to:

System Air:

Płukanie wstępne: przy użyciu świeżej wody, która poprzez przewody powietrzne kierowana jest bezpośrednio do odpływu; Płukanie końcowe: przy użyciu wody z sieci wodociągowej, środka dezynfekcyjnego wraz z końcowym wysuszeniem przy pomocy dmuchawy.

Whirlsystem, Whirl- +Airsystem:

Płukanie wstępne: woda w obiegu między dyszami do masażu, układem przewodów rurowych oraz pompą do hydromasażu krąży razem z wodą napełniającą wannę i środkiem dezynfekującym.

Zakończenie spłukiwania sygnalizuje zgaśnięcie górnej diody na klawiaturze.

12 Ozonowanie (tylko dla systemu powietrznego i systemu wodno-powietrznego)

Ozonowanie następuje automatycznie przy włączeniu dmuchawy.

13 Spłukiwanie ręczne (tylko dla systemu powietrznego i systemu wodno-powietrznego)

Za pośrednictwem przycisku "spłukiwanie ręczne" można opcjonalnie uruchomić czynność dodatkowego spłukiwania. Wykonanie spłukiwania w międzyczasie możliwe jest jedynie przy wyłączonym urządzeniu i pustej wannie. Zadany program wykonywany jest automatycznie i powoduje dodatkowe staranne wyczyszczenie systemu wraz z następującym po nim przepłukiwaniem czystą wodą i wysuszeniem. Spłukiwanie można zakończyć ponownie naciskając na przycisk.

14 Higiena, dezynfekcja

Doskonałą higienę wanny wraz ze wszystkimi jej komponentami zapewnia:

- samoczynne opróżnianie komponentów systemu i kanałów powietrznych dzięki ich poprowadzeniu ze spadkiem.
- automatyczne spłukiwanie wstępne i końcowe wanny wraz z możliwością dodania środków dezynfekcyjnych.

Należy stosować wyłącznie specjalny środek dezynfekcyjny marki Hoesch (butelka 500 ml z dozownikiem, nr art. 6923). Oddziałuje on mikrobiologicznie przeciwko grzybom, algom i bakteriom, jest wolny od substancji powierzchniowoczynnych, a stosowany w podanej koncentracji nie stanowi również obciążenia dla środowiska naturalnego. Nie oddziałuje on agresywnie na zastosowane w urządzeniu materiały. Uszkodzenie powierzchni wanny akrylowej przy zetknięciu z tym środkiem jest wykluczone.



Producent nie odpowiada za uszkodzenia i zagrożenia, spowodowane użyciem innych, nie przydatnych do tego celu środków!

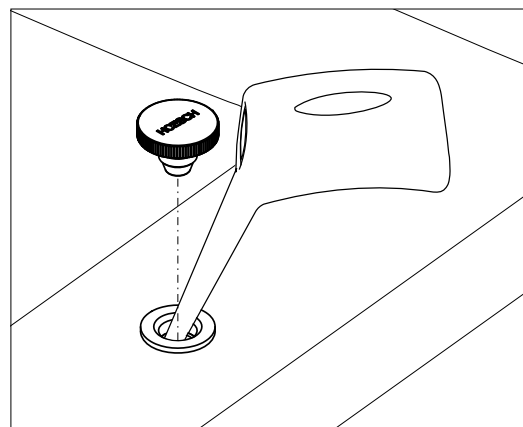

Dodawanie środka dezynfekcyjnego:

Zdjąć kłapkę pokrywającą i powoli wlać środek, kierując jego strumień ku środkowi. Jedno opakowanie (ok. 50 ml) wystarczy do dwukrotnego płukania.

Zaleca się dodanie środka dezynfekcyjnego:

- przed pierwszą kąpielą
- co najmniej przed każdą co dziesiątą kąpielą w przypadku regularnego korzystania z urządzenia
- po dłuższych okresach nie użytkowania urządzenia
- w przypadku silniejszego zabrudzenia

15 Użytkowanie i pielęgnacja

Użytkowanie

Kąpiel w wannie z hydromasażem jest odpoczynkiem lub wspianą frajdą. Lecz dla niewielkiej grupy osób może dojść do zagrożenia ich zdrowia.

W przypadku zaistnienia wątpliwości proszę poradzić się lekarza.

Poniższym grupom osób/ użytkowników odradzamy korzystanie z wanny z systemem hydromasażu:

- Niemowlaki do ukończenia 1 roku życia
- Osoby z niestabilnym krążeniem
- Osoby po spożyciu dużej ilości alkoholu

- W trakcie przeziębienia lub grypy
- W przypadku problemów z sercem/z krążeniem
- Po pobycie w saunie korzystać z kąpeli z systemem hydromasażu dopiero po dłuższej przerwie, po ochłodzeniu organizmu
- Bezpośrednio po jedzeniu
- W przypadku, gdy z wanny z systemem hydromasażu korzystają dzieci, należy zapewnić im stały nadzór osób dorosłych.
- W przypadku, gdy z wanny z systemem hydromasażu korzystają osoby starsze lub niepełnosprawne z ograniczoną swobodą ruchu, należy zachować szczególną ostrożność.
- Firmy specjalistyczne dokonujące montażu oraz pierwszy właściciel oświadczają, że udostępnią instrukcję obsługi kolejnym właścicielom i użytkownikom.

Temperatura wody w wannie z hydromasażem nie powinna przekraczać średniej temperatury ciała. Idealny zakres temperatury wynosi od + 32°C do + 37°C.

Dbając o własne bezpieczeństwo proszę pamiętać, że do napełnionej wanny wodą, nie mogą dostać się urządzenia elektryczne lub inne elementy przewodzące prąd.

Pielęgnacja

Nie można stosować dodatków do kąpeli zawierających cząstki stałe, takie jak kąpiele torfowe, kąpiele z dodatkiem olejków itd. Do wanień z hydromasażem zalecamy używanie specjalnych płynów do kąpeli firmy HOESCH.

Po kąpeli przepłukać powierzchnię wanny wodą oraz przetrzeć ją wilgotną ścierką. **Nie stosować środków do szorowania!** Przy okazjonalnym gruntownym czyszczeniu kilka kropli środka czyszczącego rozprowadzić na powierzchni i potrzebę wilgotną ścierką. Mocniejsze zabrudzenia usuwać używając w tym celu ciepłej wody i płynnego, delikatnego środka czyszczącego bądź mydlin.

Osadzający się kamień usuwać przy użyciu octu do usuwania kamienia i wody (**nie stosować do armatur!**). Przy stosowaniu środków do czyszczenia odpływów proszę przestrzegać instrukcji stosowania!

Lekkie zarysowania lub fragmenty błyszczącej powierzchni, które utraciły swoją gładkość, usuwać przy użyciu np. zestawu pielęgnacyjnego firmy HOESCH nr artykułu: 699100.

Wskazówka:

Armatury i elementy wbudowane czyścić miękką ściereczką. Szkody, które powstały w wyniku niewłaściwego obchodzenia się z chemikaliami, kwasami i środkami do szorowania nie mogą zostać przez nas uwzględnione jako powód do reklamacji.

15.01 Pokrętło zabezpieczenia przed przelaniem

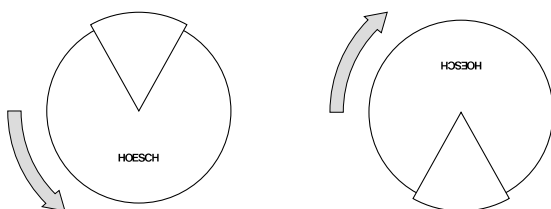

Zamknąć odpływ

Otworzyć odpływ

16 Czyszczenie / konserwacja

16.01 Zawór wypływu

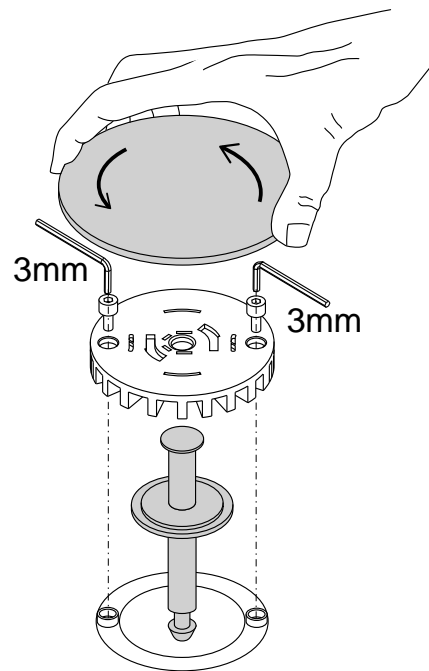

Czyszczenie / konserwacja

W celu ochrony pompy hydromasażu przed zanieczyszczeniami zainstalowano w odpływie wody odpowiednie sitko. Zakładając zawór odpływu zwracać uwagę na to, ażeby dolny kołek stożkowy **wprowadzony został dokładnie** centrycznie do przewidzianego do tego otworu. Po napisie umieszczonym na pokrętle przelewu można, czy wypływ wody jest zamknięty czy otwarty.



sitko zintegrowane w zaworze wypływu wymaga regularnego czyszczenia.
Zatkane sitko utrudnia zasysanie wody przez pompę hydromasażu, a tym samym osłabia wydajność urządzenia.
Powoduje to zakłócenia w funkcjonowaniu urządzenia!

16.02 Wkłady do dysz Venturi Deluxe

Demontaż i oczyszczenie dysz staje się konieczne, gdy w trakcie wykonywania programu "splukiwanie" woda wypływa z dysz. Natomiast pojawiające się w trakcie programu "splukiwanie" kropelki wody (spowodowane lekką drożnością części wewnętrznych) są zjawiskiem całkowicie normalnym i nieuniknionym.

W celu kompletnego zdemontowania wkładu dyszy ② założyć klucz do montażu dysz ① stroną cierną na pierścieniu pokrywający. Za pomocą nacisku i przekręcania w kierunku przeciwnym do ruchu wskazówek zegara (w lewo) można wykręcić kompletny wkład dyszy ②.

Wąską stroną klucza do montażu dysz ① poluzować wkład dyszy Venturi/injektor ③ z obudowy dyszy. Po wykonaniu demontażu dyszy skontrolować, czy przyczyną niedostatecznej szczelności są odłożone cząsteczki ciała obcych czy też odkład wapienny. Części pokryte nalotem wapiennym można wyczyścić przy użyciu kwaśnego środka rozpuszczającego wapno (np. rozcieńzonego octu spirytusowego).

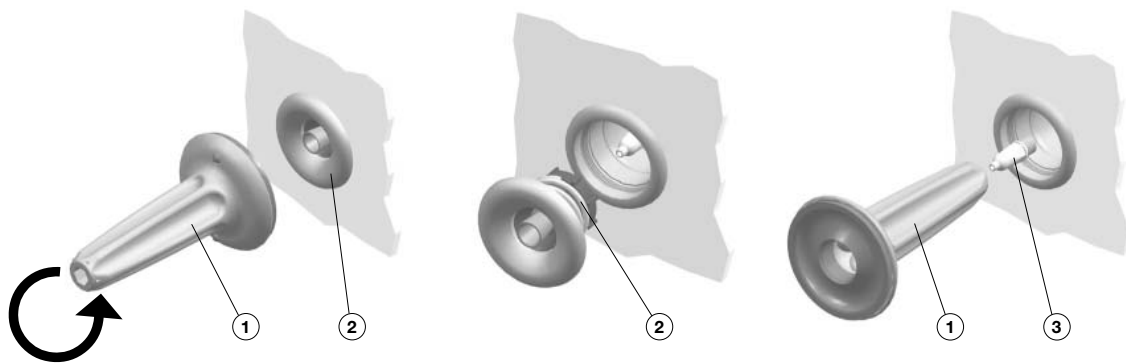

① klucz do montażu dysz

② pierścień pokrywający z wkładem dyszy

③ wkład dyszy Venturi/injektora z pierścieniem uszczelniającym

HOESCH nr art. 117520

HOESCH nr art. 11750201 ... (kolor)

HOESCH nr art. 11750801

W trakcie montowania zważać na właściwe usytuowanie części względem siebie.

W trakcie montowania wkładu dyszy Venturi/injektora ③ zważać na właściwe założenie uszczelki. Gwint Injektora natłuścić tłuszczem silikonowym; wkład dyszy Venturi/injektora wkręcić ręką aż do

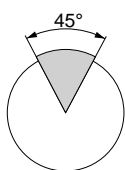

oporu, następnie założyć klucz do montażu dyszy i dokręcić wkład dyszy Venturi/injektora o ok. 45°! Wkład dyszy ② delikatnie włożyć w gwint wewnętrzny obudowy dyszy. Wkręcić aż do oporu, a następnie dokręcić na trwałe.

Części zamienne, potrzebne do wymiany części uszkodzonych, można zamawiać wyłącznie za podaniem w/w numerów artykułów.

17 Lista kontrolna

Na podstawie niniejszej listy kontrolnej można szybko i bez problemu uporać się z usterkami występującymi w wannie z hydromasażem. Prace przy instalacji elektrycznej mogą być wykonywane jedynie przez autoryzowanych fachowców z tej dziedziny. Przed przystąpieniem do prac elektrycznych należy odłączyć wannę z hydromasażem od sieci elektrycznej!

Usterki	Przyczyna	Pomoc
Dmuchawa nie działa Pompa nie działa	Brak napięcia sieciowego 230 V, 50 Hz Przepalony bezpiecznik Włączone zabezpieczenie przed pracą na sucho Zabezpieczenie silnika przed przegrzaniem Elektronika sterowania Migotanie obu diod LED "Safety Control"	Włączyć zabezpieczenie wstępne i/lub wyłącznik ochronny prądowy (FI) Wymiana bezpiecznika wykonana przez fachowca Dolać wodę, aż na wyświetlaczu pojawi się zielona dioda LED Poczekać do momentu ostygnięcia silnika Wykonać reset tzn. należy przerwać dopływ prądu na ok. 1 minutę Proszę poinformować elektryka lub serwis
Strumień masujący staje się słabszy	Zawór odpływowy Dysze masujące	Wyczyszczenie zaworu odpływowego patrz punkt 16 Czyszczenie dysz

Co należy zrobić, gdy ...

w trakcie kąpieli z hydromasażem zaczyna wytwarzać się piana?

- Natychmiast wyłączyć hydromasaż i Air-Injection! Spuścić wodę i przeprowadzić gruntowne płukanie. Proszę pamiętać o tym, by do kąpieli używać tylko odpowiednich środków (takich, które się nie pienią i nie zawierają olejków)!

nie używasz wanny z hydromasażem lub jesteś nieobecny (np. wyjechałeś na urlop)?

- Właściwie nie trzeba podejmować jakichś szczególnych kroków. Podobnie jak w przypadku wszystkich urządzeń elektrycznych zaleca się odłączenie urządzenia od prądu wyłącznikiem głównym.

Przygotowanie przed wykonaniem telefonu do biura obsługi klienta firmy HOESCH

Kiedy samodzielnie usuwanie usterek nie powiodło się, wówczas proszę przed wykonaniem telefonu przygotować następujące informacje, tak, aby biuro obsługi klienta mogło możliwie jak najszybciej znaleźć rozwiązanie:

- Nazwa produktu/oznaczenie modelu
- Nr artykułu
- Numer fabryczny/seryjny produktu (znajduje się na karcie gwarancyjnej oraz na części sterującej urządzenia)

Przykład

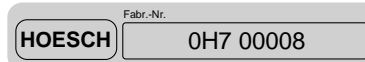

- Data zakupu
- Symptomy, w jaki sposób objawia się problem

Содержание

01	Общая информация	82
02	Установка/Монтаж	82
02.01	„Комби-Плюс“ фирмы HOESCH (дополнительное оборудование)	82
02.02	Трубный прерыватель Hoesch для скрытого расположения (специальная принадлежность)	82
02.03	Подключение воды.....	83
02.04	Электрическое подключение	83
02.04.1	Защитная зона	84
02.05	Схема подключения.....	85
02.05.1	Размещение управляющих кабелей.....	85
02.05.2	Anschlussschaltbild Deluxe	86
02.05.3	Электрический нагрев 2 кВт (дополнительное оборудование)	87
03	Первый запуск и тест на герметичность	87
04	Обмуровка ванны	87
05	схема.....	88
06	Базовое оснащение	89
07	Инструкция по эксплуатации	89
08	Введение.....	89
08.01	Как работает система Whirl?	89
08.02	Как работает система Air?	89
09	Функции системы Deluxe	90
09.01	Панель управления.....	90
09.02	Пульт дистанционного управления.....	90
10	Защита от работы «всухую»	90
11	Автоматическая предварительная и последующая промывка.....	91
12	Озонирование (только для аэромассажной системы и гидро- + аэромассажной системы)	91
13	Ручная промывка (только для аэромассажной системы и гидро- + аэромассажной системы).....	91
14	Гигиена, дезинфекция	91
15	Пользование и уход	91
15.01	Ручка -вороток защиты от перелива.....	92
16	Очистка и уход.....	92
16.01	Сливной вентиль.....	92
16.02	Форсуночные вставки Вентури Deluxe	93
17	Контрольный перечень	93

01 Общая информация

Все гидромассажные ванны фирмы Hoesch поставляются с опорной рамой, включающую регулировку высоты ножек. Расположение составных элементов системы (насоса для гидромассажа, блока управления и воздуходува) показано в приложенной схеме. Если нет точного обозначения модели, которые доступны как в лево- так и в правосторонней версии, по умолчанию поставляется правая версия (определяется положением арматуры слива-перелива, стоя лицом к арматуре).

Необходимо учитывать:

- Проверить комплектацию и состояние поставки.
- Фирма не несет ответственности за повреждения, вызванные неправильной транспортировкой или хранением.
- **Запрещается** поднимать ванну за установленную систему трубопроводов! Следует избегать каких-либо ударов!
- Во время установки следует прикрыть поверхность ванны и выступающие составные элементы системы, чтобы защитить их от возможных повреждений и загрязнения.
- Для проведения технического обслуживания рекомендуется предусматривать специальный доступ к необходимым элементам системы.

Лица, страдающие разными недугами, напр. острые инфекции, тромбозы, почечная недостаточность, сердечные болезни, сахарный диабет должны пользоваться гидромассажем только после консультации с врачом, что даст возможность подобрать соответствующую терапию.

Консультации с врачом рекомендуются также беременным женщинам.

Настоящее оборудование не предназначено для использования лицами (включая детей) с ограниченными физическими, сенсорными, умственными способностями

или с недостаточным опытом и / или знанием оборудования, за исключением, если они находятся под постоянным присмотром, либо пользуются оборудованием согласно инструкции, переданной лицами отвечающими за их безопасность.

Следует обратить внимание, чтобы дети не играли с оборудованием.

Пожилые люди, медленно передвигающиеся и инвалиды при пользовании ванной, должны соблюдать особую осторожность.

02 Установка/Монтаж

Установить ванну и выравнять ее в горизонтальном положении с помощью регулируемых по высоте пластмассовых ножек. Зафиксировать ножки плоскими контргайками. Для звукоизоляции (предотвращение передачи корпусного шума на стену) использовать обычный профиль для присоединения к стене (№ артикула изделия 6915). В моделях ванн, для которых предусмотрено сопряжение со стеной, требуется опора для края ванны (анкер для ванны, № артикула изделия 690401, установка согласно прилагаемой к нему инструкции по монтажу). При монтаже следить за тем, чтобы облицовка поддерживала край ванны!

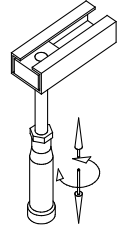

02.01 „Комби-Плюс“ фирмы HOESCH (дополнительное оборудование)

(впускное устройство со специальной арматурой слива-перелива).

Для монтажа требуется дополнительный трубный прерыватель. Подключение к водяным линиям выполнить согласно прилагаемой к нему инструкции по монтажу.

02.02 Трубный прерыватель Hoesch для скрытого расположения (специальная принадлежность)

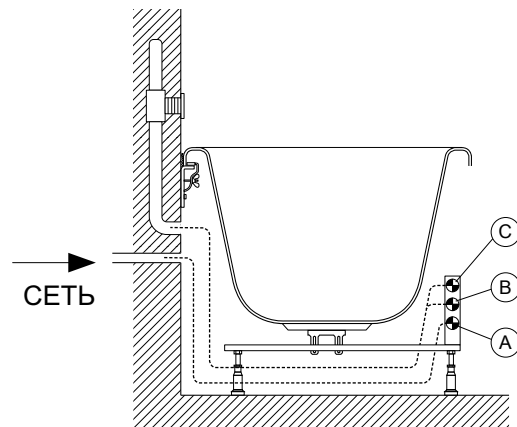
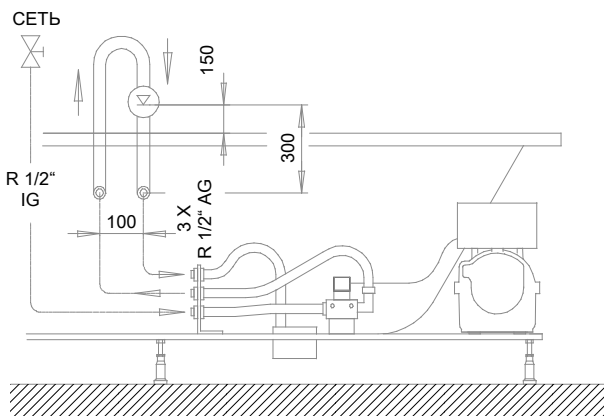

Выполняемые заказчиком подключения (необходимо мин. R 1/2“):

Подключение С (вверху): Соединение с выходной стороной трубного прерывателя.

Соединение В (центр): Соединение с входной стороной трубного прерывателя.

Подключение А (внизу): Сеть холодной воды через доступный запорный вентиль, требуемое гидравлическое давление 3-5 бар.



Инсталлировать подключение холодной воды для промывки системы через доступный запорный вентиль (например, вентиль со скрытым расположением), а также устанавливаемый заказчиком грязеуловитель. Провести достаточную промывку согласно стандарту DIN 1988 перед подключением!

Непосредственное подключение системы питьевой воды через электромагнитный клапан с устройством промывки системы со стороны ванны (система непищевой воды) согласно стандарту DIN 1988, часть 4, не допускается. В качестве предохранительного устройства от обратного потока содержимого ванны в систему питьевой воды предусмотреть трубный прерыватель конструкции A2 (DN 15 или DN 20)! Высота установки трубного прерывателя должна составлять не менее 150 мм над верхней кромкой края ванны!

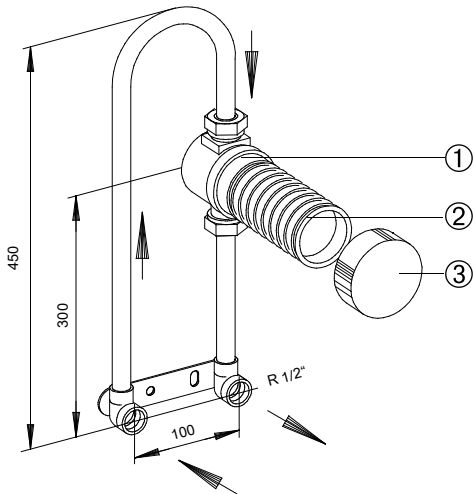

Рекомендуется использовать специально разработанный для системы «Трубный прерыватель Hoesch для скрытого расположения» (арт. 6962) со знаком поверки DVGW.

Его необходимо устанавливать должным образом, как показано на рисунке на стр. 82, за длинной стороной ванны, обращенной к стене. Соединение с передними соединениями со стороны ванны выполнить обычной гибкой VPE-трубой. При установке трубного прерывателя вне зоны ванны, под пластмассовой насадкой предусмотреть слив с воронкой.

Соблюдать высоту установки 150 мм над краем ванны. За трубным прерывателем труба более не должна иметь подъем.

- 1 Заменяемая пластмассовая вставка в корпусе для скрытого монтажа
- 2 Укорачиваемая пластмассовая насадка
- 3 Защитная панель

Для ограничения расхода на заводе-изготовителе в линию подачи холодной воды для промывки системы установлен дроссельный клапан. В зависимости от давления в местной водопроводной сети, при вводе в эксплуатацию выполнить регулировку и, при необходимости, дросселирование давления, чтобы высота воды во время последующей промывки составляла не более 10 мм выше донных форсунок в ванне-джакузи. Эта настройка должна быть проверена монтажником санитарно-технического оборудования.

02.03 Подключение воды

Водную и канализационную установку следует выполнить согласно действующим правилам.

При подключении к проводке питьевой воды следует самостоятельно предусмотреть предохранитель соответствующий местным нормам.

02.04 Электрическое подключение

Гидромассажные ванны Hoesch сконструированы «для домашнего использования» (включая гостиницы, общежития и т.п.) и соответствуют стандартам DIN/EN. Исключением является их применение в медицинской области.

Внимание:
 Все электромонтажные работы должны выполняться квалифицированным персоналом в соответствии с действующими стандартами DIN / EN, в соответствии с действующими в стране местными и национальными электрическими стандартами!

Гидромассажная система ванн сконструирована на переменное напряжение 230 В-АС, 50/60 Гц, 2кВт. Электропитание гидромассажной ванны необходимо осуществлять от отдельной питающей линии, которая должна быть защищена предохранителем на 16 А (см. заводскую табличку). Запрещается подключение других электроприборов. Электропроводка должна быть выполнена согласно местным нормам. Электромонтажные работы и измерения должны выполняться уполномоченными на это специалистами. Согласно нормам гидромассажные ванны являются электрическими устройствами I класса и требуют неразъемного подключения к электросети с помощью двухполюсного выключателя. По причинам безопасности питательный провод для

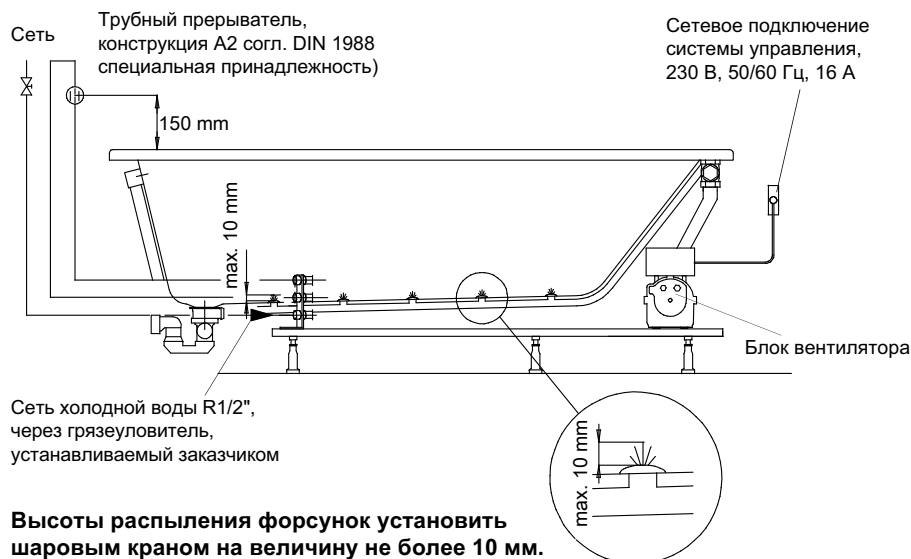

Высоты распыления форсунок установить шаровым краном на величину не более 10 мм.

ванны требует подключения к электросети с применением электрического присоединения защищенного выключателями максимального и дифференциального тока (защитное устройство контроля остаточного тока - RCD) с номинальным током отключения 30мА; который отключает электропроводку отключения от сети по всем полюсам с шириной размыкания контактов не менее 3мм. Защитное устройство контроля остаточного тока - RCD подвергается периодической проверке минимум 1 в месяц. При длительном перерыве в использовании гидромассажной системы рекомендуется отключить ее от сети электропитания с помощью главного выключателя/FI. Минимальное сечение питающего провода для ванны составляет 3х1,5 мм²(длина L=1,8м). В случае ванны оснащенной стандартным подогревателем воды (2 кВт) требует применить провод с минимальным сечением 3х2,5мм² (длина L=2,0м). Электрическое присоединение для неразъемного подключения ванны к сети

следует подготовить в I зоне (устройство находится под ванной), дополнительно требуется выполнить уравнительное соединение для ванны. На каркасе ванны находится уравнительный зажим (⊕), к которому следует подключить уравнительный провод 4 мм².

Требуемое стационарное подключение выполнить с помощью проверенной на степень защиты розетки (I P 65, защита от струй воды), расположенной под ванной, на расстоянии как минимум 30 см от пола. При облицовке ванны следует обратить внимание, чтобы части, где находятся активные элементы (за исключением элементов снабженных безопасным напряжением, т.е. не превышающим 12 В) не были доступны для человека в ванне.

Факт подключения ванны к электросети должен быть отмечен в гарантийной карте вместе с подписью и печатью уполномоченного лица, и является обязательным условием действительности гарантии.

02.04.1 Защитная зона



Система обязательно должна быть заземлена! (⊕)

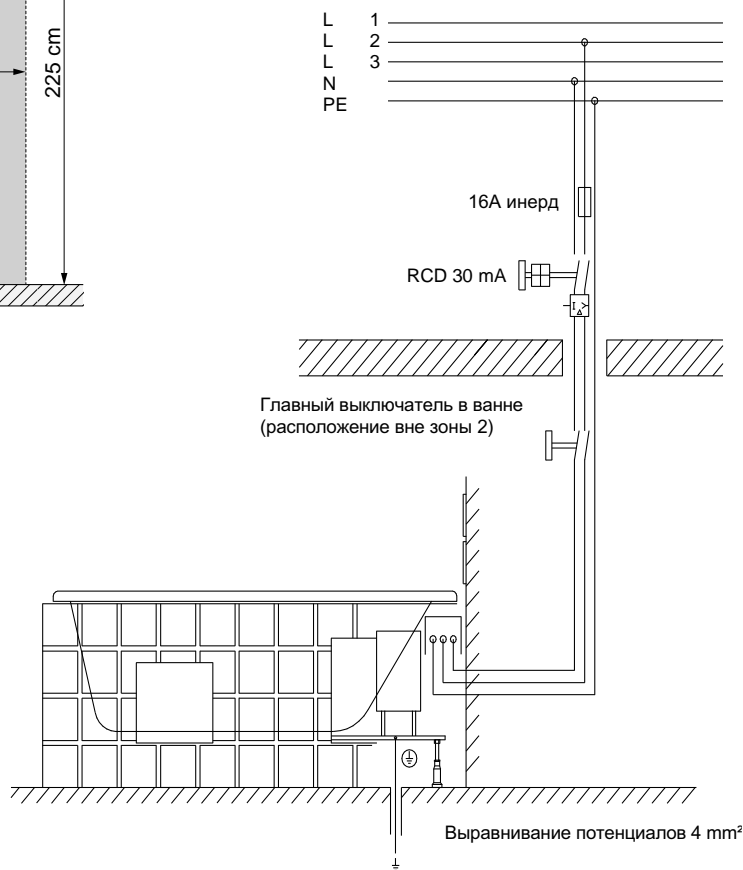
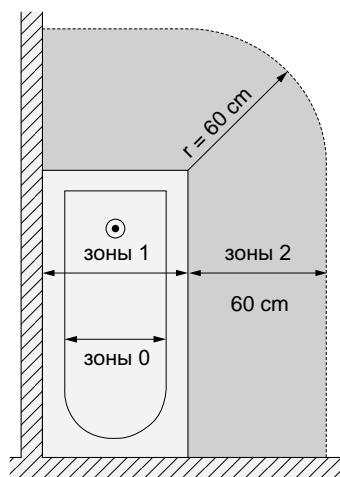
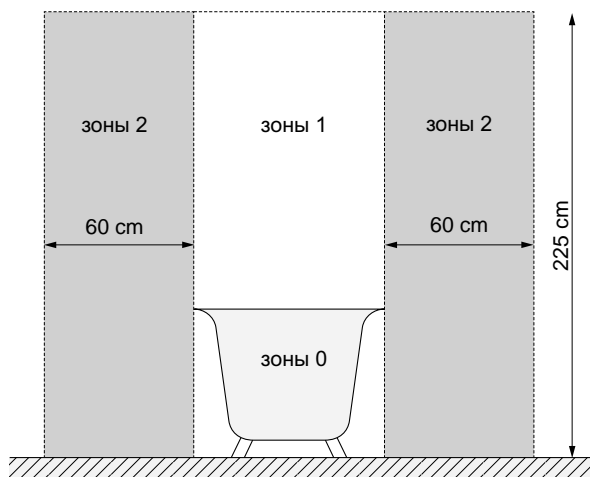

02.05 Схема подключения

02.05.1 Размещение управляющих кабелей

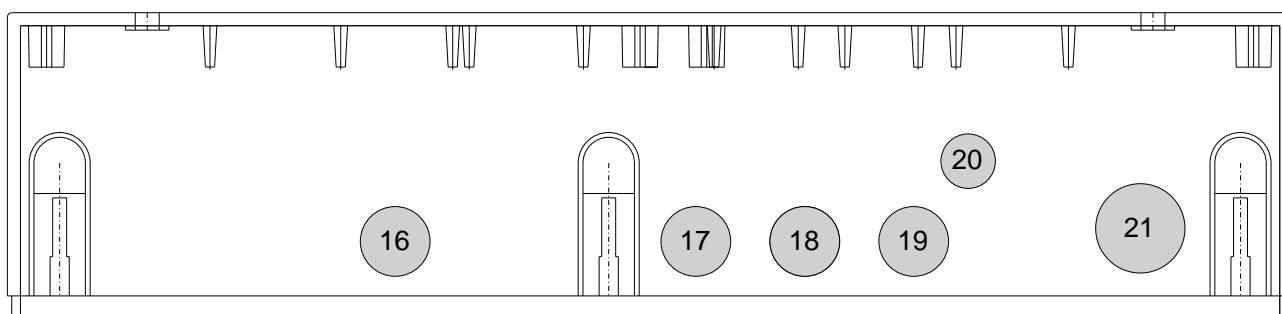
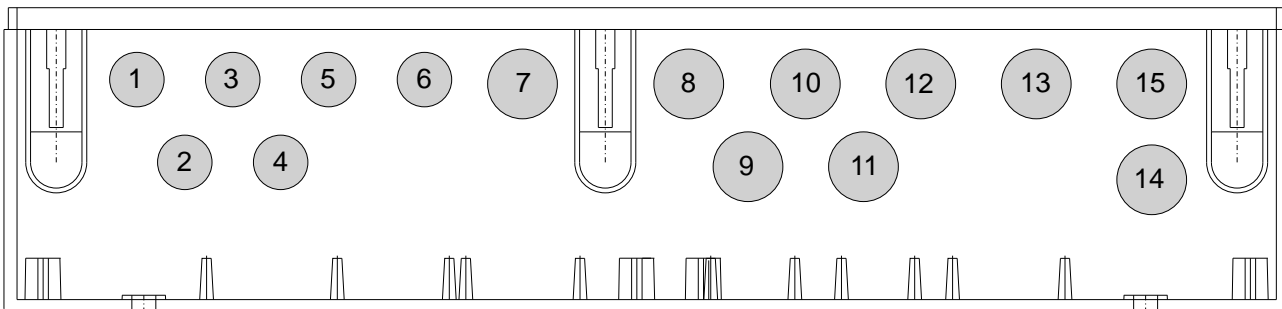

	Просверловка	Присоединение
1	X305	TWAS-OPT
2	X303	NIV3
3	X304	TWAS-NTC
4	X302	NIV2
5	X301	NIV1
6	X403	Pump
7	X200	Keyboard
8	X607	WH

	Просверловка	Присоединение
9	X602	NSP
10	X606	ZIR
11	X601	AIR
12	X605	SPÜ
13	X604	DES1
14	X600	LUZ
15	X603	DES2
16	X701	Blower

	Просверловка	Присоединение
17	X702	UWS1
17	X401	FLW
18	X703	UWS2
18	X802	FLW
19	X801	Pump
20	Equipotential bonding 4 ² mm.	
21	X800	Network

RU

02.05.2 Anschlussschaltbild Deluxe

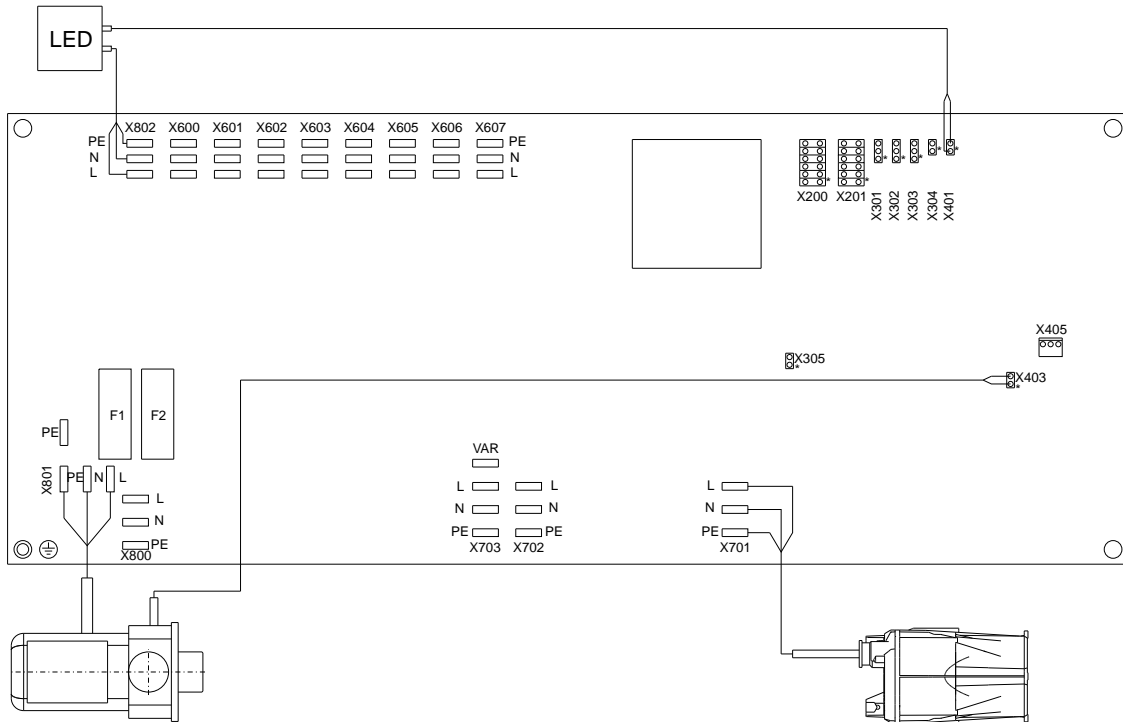

X600	L	LUZ	brown
	N	LUZ	blue
	PE	LUZ	green/yellow
X601	L	AIR	brown
	PE	AIR	green/yellow
X602	L	NSP	brown
	PE	NSP	green/yellow
X603	L	DES2	brown
	N	DES2	blue
	PE	DES2	green/yellow
X604	L	DES1	brown
	PE	DES1	green/yellow
X605	L	SPÜ	brown
	PE	SPÜ	green/yellow
X606	L	ZIR	brown
	N	ZIR	blue
	PE	ZIR	green/yellow
X607	L	WH	brown
	PE	WH	green/yellow

X701	L	Blower1	brown
	N	Blower1	blue
	PE	Blower1	green/yellow
X702	L	UWS1	brown
	PE	UWS1	blue
X703	L	UWS2	brown
	PE	UWS2	blue
X200	1	GND	brown
	2	GND	white
	3	AIR-	yellow
	4	UWS	yellow
	5	AIR+	pink
	6	LUZ	grey
	7	WHIRL-	red
	8	SPÜ	blue
	9	WHIRL+	purple
	10	INTERVAL	black
	11	LED SPÜ	grey/pink
	12	LEDTRS	red/blue
X800	L	L-Main	brown
	N	N-Main	blue
	PE	PE-Main	green/yellow
X801	L	Pump	brown
	N	Pump	blue
	PE	Pump	green/yellow
X802	L	LEDFLW	brown
	PE	LEDFLW	blue

X301	1	GND	blue
	2	NIVEAU 1	black
	3	+5V	brown
X302	1	GND	blue
	2	NIVEAU 2	black
	3	+5V	brown
X303	1	GND	blue
	2	NIVEAU 3	black
	3	+5V	brown
X304	1	TWAS-NTC	white
	2	GND	brown
X305	1T	WAS-OPT	white
	2	GND	brown
X401	1	DATA + (LEDFLW)	
	2	DATA - (LEDFLW)	
X403	1	DATA - (Pump)	
	2	DATA + (Pump)	
X405	1	GND PC	
	2	DATA- PC	
	3	DATA+ PC	
F1	10ATX	600...	
F2	10ATX	701	

X600 - X607	Magnetic valves
X701	Blower
X702	UWS1
X703	UWS2
X200	Keyboard
X800	Main L-N-PE 230V/AC
X801	Pump
X802	LEDFLW

X301 - X303	Water level sensor
X304	Water temperatur sensor NTC
X305	Water temperatur sensor OPT
X401	DATA (LEDFLW)
X403	DATA (Pump)
X405	DATA (PC)

02.05.3 Электрический нагрев 2 кВт (дополнительное оборудование)

При включении водной форсунки автоматически включается электронагреватель 2 кВт, который поддерживает температуру воды при принятии ванны на постоянном уровне - около 37°C.

Ванны, в состав которых входит электронагреватель 2 кВт, оснащаются дополнительно электрическим блоком и составными элементами управления (фабричная установка). Для электронагревателя требуется второе независимое сетевое подключение, которое должно быть защищено отдельным предохранителем на 10 А предохранителем 10 А.

Полярность следует обеспечить в соответствии со схемой присоединений. Подключение к сети и работа установки должны выполняться только с установленным защитным проводом и присоединенным выравниванием потенциалов. Подключение блока управления и блока мощности подогрева следует предохранить общим, защитным выключателем 30 мА.

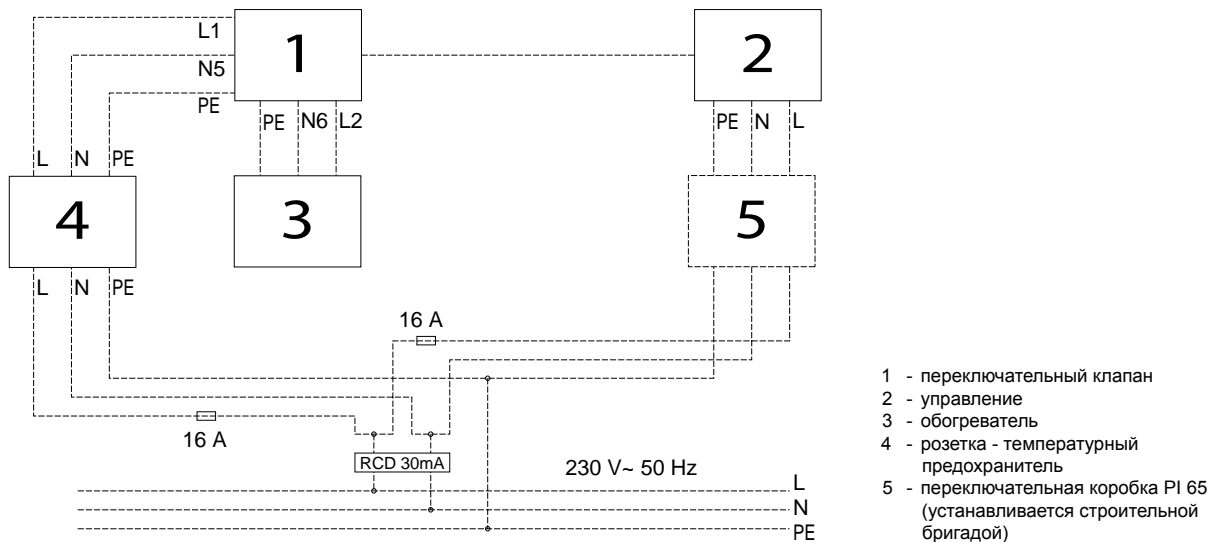

03 Первый запуск и тест на герметичность

После выполненных шагов по установке, указанных в пункте 02 просим приступить к первому запуску. Для этого нужно почистить ванну и наполнить водой (температура 40 +/- 5°C) до перелива, а затем включить гидромассаж на 10 минут. В это время нужно проверять макс. и мин. количество оборотов. Затем просим включить гидромассаж на около 15 минут. После часа нужно проверить герметичность трубопроводов и зажимов. При повторном запуске нужно провести дезинфекцию согласно пункту 14.

После установки ванны и проведения теста на герметичность, нужно, не позднее 24 часов после процесса наполнения и опорожнения ванны водой, очистить ванну и защитить во время установки от повреждений. В противном случае, вы потеряете гарантию.

04 Обмуровка ванны

После проведения пробного пуска закончить облицовку ванны. Между краем стены и облицовкой предусмотреть зазор шириной 3-4 мм для уплотнения силиконом (соблюдать указания по обработке, приведенные изготовителем!). При облицовке следует строго соблюдать следующие пункты:

1. Все предварительно инсталлированные со стороны ванны, установленные на заводе трубные системы и системные компоненты должны оставаться свободными за стеной.
2. Следует прикрыть выступающие элементы системы и, прежде всего, сторону вентилятора двигателя насоса, с целью защиты их от загрязнений.

3. Облицовку следует выполнить таким образом, чтобы составные элементы системы были защищены от прикосновений и водных брызг. Эксплуатация ванны без облицовки - за исключением проведения пробного пуска - запрещена.
4. **Ревизионные отверстия, в зависимости от модели, расположить согласно прилагаемому техническому чертежу с простым доступом и свободным отверстием шириной не менее 400 - 450 мм и высотой 350 мм. Одно ревизионное отверстие шириной не менее 300 мм и высотой 300 мм предусмотреть в области комбинации электромагнитных клапанов.** Кроме этого, следует предусмотреть ревизионное отверстие в зоне слива. Ревизионная решетка должна быть сделана так, чтобы ее можно было открыть только при помощи инструмента. Следует строго соблюдать указанные размеры, так как только в этом случае будет обеспечена возможность свободного демонтажа составных частей системы в случае технических работ. Идеально подходит «вентиляционно-ревизионная решетка» от Hoesch размером 420 x 325 мм (№ артикула изделия 6683.--).
5. Для гидромассажных вращающихся форсунок и воздуховода следует обеспечить свободный приток воздуха (приблизительно $V_0 = 60,0 \text{ м}^3/\text{ч}$ при максимальной частоте вращения воздуховода), т.к. при герметично уплотненной облицовке питание воздухом форсунок и воздуховода прерывается. Вполне достаточным является отверстие в облицовке величиной 100 x 100 мм. При применении «вентиляционно-ревизионной решетки» обеспечивается достаточный приток воздуха.

05 Схема

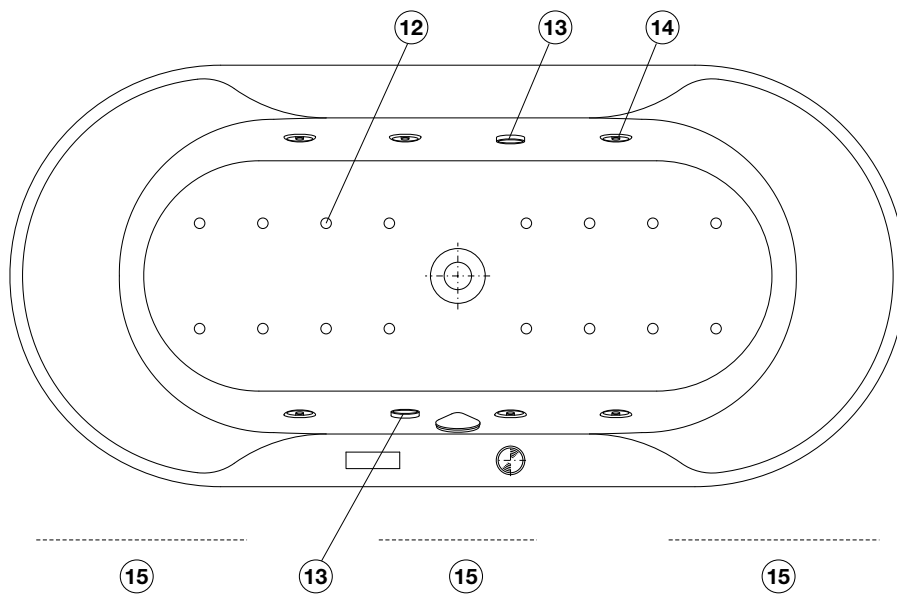
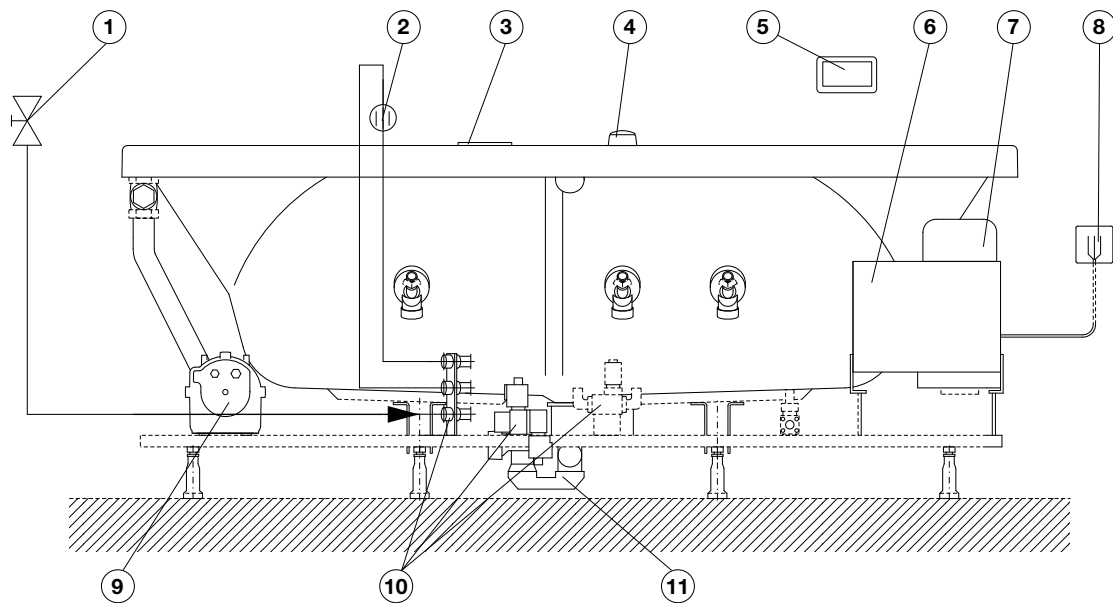

- 1 Запорный клапан 1/2" (самостоятельно)
- 2 Трубный прерыватель форма А2 согласно норме DIN 1988 (дополнительные аксессуары)
- 3 Панель управления
- 4 Дозатор для дезинфицирующего средства
- 5 Пульт дистанционного управления
- 6 Управление
- 7 Насос
- 8 Подключение блока управления к электросети 230V~, 50/60 Hz, 10A, переключательная коробка - установка самостоятельно.
- 9 Компрессор
- 10 Комбинация электромагнитных клапанов
- 11 Канализационные патрубки Ø 40/50
- 12 Донная форсунка
- 13 RGB-LED
- 14 Гидромассажная форсунка
- 15 Смотровое отверстие

06 Базовое оснащение



Панель управления



Пульт дистанционного управления



RGB LED
(аэромассажная система, гидромассажная система и гидро- + аэромассажная система)



Гидромассажная форсунка
(гидромассажная система и гидро- + аэромассажная система)



Воздушная форсунка
(аэромассажная система и гидро- + аэромассажная система)

07 Инструкция по эксплуатации

Наконец-то: Вас ожидает первый прием ванны с гидромассажем фирмы HOESCH! Мы желаем Вам массу наслаждения в Вашей новой ванне! Постоянный производственный контроль, исследования и новые разработки, соединенные с инновационным дизайном наших роскошных ванн из санитарно-технического акрила, гарантируют: Вы приобрели и высококачественный продукт. Для того, чтобы ничто не могло испортить Вам наслаждение от ванны, мы просим Вас тщательно прочесть эту инструкцию по эксплуатации перед первым использованием.

08 Введение

08.01 Как работает система Whirl?

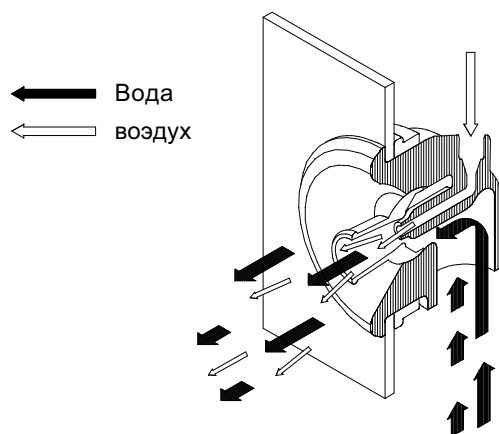

Циркуляция воды в гидромассажной системе происходит по замкнутому кругу. Сливной клапан одновременно является держателем для всасывающей воронки. Вода всасывается, доставляется через водный насос и направляется под давлением 1 бар через водные форсунки во внутрь ванны. Благодаря давлению достигается автоматическая аэрация (возможность включения и выключения с помощью пульта дистанционного управления) струи воды. Трубки между водными форсунками и водным насосом размещены таким способом, что опорожняются при спуске воды из ванны.

08.02 Как работает система Air?

Всасываемый воздух подается воздуходувом через воздушные каналы под днищем и воздушные форсунки внутрь наполненной ванны.





RU

09 Функции системы Deluxe

09.01 Панель управления



Гидромассажная ванна готова к использованию после достижения минимального уровня воды. Готовность к работе гидромассажной ванны сигнализируется зеленым светодиодом, который находится на дозаторе для дезинфицирующего средства. (При наличии дополнительных аксессуаров - панель управления: загоранием нижнего светодиода на LED панели).

-  1 Нажать клавишу = включить/выключить режим джакузи (максимальная интенсивность)
Длительное нажатие клавиши = режим джакузи усиливается
-  2 Длительное нажатие клавиши = режим джакузи ослабляется
-  3 Нажать клавишу = включает/выключает прерывание в режиме джакузи
-  4 Нажать клавишу = включает/выключает подмешивание воздуха при режиме джакузи
-  5 Нажать клавишу = включает/выключает Air-Injection
Длительное нажатие клавиши = Air-Injektion усиливается
-  6 Длительное нажатие клавиши = Air-Injektion ослабляется
Нажать клавишу = включает/выключает ручную промывку
Возможна промежуточная промывка: если ванна пустая и не происходят автоматические процессы промывки. (Не горит ни один из двух светодиодов). Отключение промежуточной промывки не требуется, так как она следует заданному порядку программы, а затем отключается автоматически.
-  7
-  8 Нажать клавишу = включает/выключает свет

Зеленый диод LED

● 9 ванна готова к работе/standby означает, что достигнут минимальный уровень заполнения ванны

Красный диод LED

● 10 Загорается во время процесса промывки

09.02 Пульт дистанционного управления



Перед вводом в эксплуатацию внимательно прочтите отдельную «Инструкцию по эксплуатации ПУЛЬТ УПРАВЛЕНИЯ С СЕНСОРНЫМ ЭКРАНОМ».

10 Защита от работы «всухую»

Гидромассажные ванны Hoesch с системой Deluxe оснащены функцией защиты от работы «всухую». Насос для гидромассажа, освещение или программа дезинфекции могут быть запущены только в том случае, когда лампочка LED горит зеленым цветом. Защита от работы «всухую» является защитой системы от запуска при пустой ванне или слишком низким уровне воды в ванне.

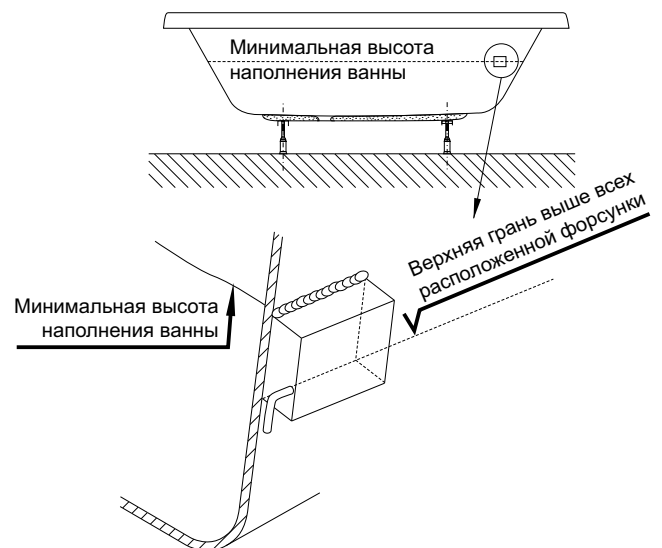

11 Автоматическая предварительная и последующая промывка

Запрограммированные процессы промывки обеспечивают, что все системные компоненты гидромассажной ванны промываются как перед использованием, так и после него. Предварительная промывка (Airsystem, Whirlsystem i Whirl- +Airsystem) автоматически начинается при заполнении ванны, длительность около 5 минут, с использованием от 10 до 13 литров воды в зависимости от модели ванны.

Окончательная промывка (Airsystem, Whirlsystem i Whirl- +Airsystem) автоматически начинается во время опорожнения, длительность около 10 минут, с использованием от 18 до 22 литра воды в зависимости от модели ванны. Процесс промывки сигнализируется загоранием верхней диоды LED на панели управления.



Клавиатура

Прервать процесс невозможно! В зависимости от двух различных систем джакузи, это означает:

Система Air:

Предварительная промывка: с помощью свежей воды, которая через воздушные каналы подается непосредственно в слив.

Последующая промывка: с сетевой водой, дезинфицирующим средством и последующей осушкой с помощью компрессора.

Whirlsystem, Whirl- +Airsystem:

Предварительная промывка: циркуляция между массажными форсунками, трубопроводной системой и насосом для гидромассажа проходит вместе со свежей водой и дезинфицирующим средством.

Окончание процесса промывки сигнализируется выключением верхней диоды LED на клавиатуре.

12 Озонирование (только для аэромассажной системы и гидро- + аэромассажной системы)

Озонирование происходит автоматически во время включения компрессора.

13 Ручная промывка (только для аэромассажной системы и гидро- + аэромассажной системы)

С помощью кнопки «Ручная промывка» может быть включен дополнительный процесс промывки. Промежуточная промывка возможна только в состоянии покоя при пустой ванне. Заданная процедура выполнения программы протекает автоматически и обеспечивает дополнительную, тщательную очистку системы с ополаскиванием и осушкой.

Промывка может быть окончена путем повторного нажатия кнопки.

14 Гигиена, дезинфекция

Превосходная гигиена ванны со всеми системными компонентами обеспечивается благодаря:

- Самоопорожнение компонентов системы и воздушных каналов благодаря расположению с уклоном.
- Автоматической предварительной и последующей промывкой с возможностью добавления дезинфицирующего средства.

Используйте только специальное дезинфицирующее средство Hoesch (дозировочная емкость, 500 мл, арт. € 6923). Оно оказывает микробиологическое действие против грибков, водорослей и бактерий, не содержит поверхностно-активных веществ и в указанной концентрации не оказывает вредного действия на окружающую среду. Он не оказывает агрессивного действия на примененные материалы. Повреждение поверхности акриловой ванны при контакте с этим веществом исключаются.



За повреждения и опасности, вызванные другими, не предназначенными для этой цели средствами, изготовитель не несет никакой ответственности!

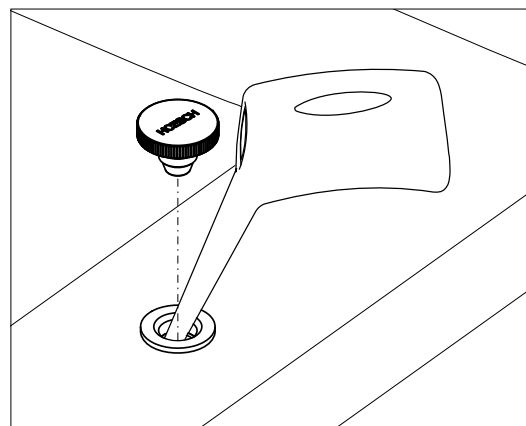

Добавление дезинфицирующего средства:

Снять крышку и медленно залить средство по центру отверстия. Одной заливки (около 50 мл) достаточно для двух промывок.

Мы рекомендуем добавление дезинфицирующего средства:

- перед первым использованием ванны
- не реже, чем перед каждой 10-ой ванной при регулярном использовании
- после длительных перерывов в использовании
- при сильном загрязнении

15 Пользование и уход

Пользование

В общем, принятие ванны с гидромассажем - это великолепный отдых и полное удовольствие. Однако, для некоторой группы людей это может быть угрозой здоровью.

В случае сомнений проконсультироваться с врачом!

Не рекомендуется принятие ванны с гидромассажем нижеуказанной группе людей:

- Грудным детям до 1 года
- Лица с проблемами кровообращения
- Лицам в состоянии алкогольного опьянения
- Во время простуды или гриппа
- В случае проблем с сердцем / кровообращением
- После пребывания в сауне принятие гидромассажной ванны рекомендуется только лишь после длительного перерыва, необходимого для охлаждения
- Непосредственно после еды
- Пользование гидромассажной ванной детям разрешается только под постоянным присмотром взрослых.
- Лицам престарелого возраста или инвалидам с ограниченными возможностями движения следует соблюдать особенную осторожность при пользовании гидромассажной ванной.
- Сервисные службы, а также первый владелец ванны обязаны предоставить последующим владельцам и пользователям ванны инструкцию по эксплуатации.

Температура воды в ванне с гидромассажем не должна превышать средней температуры тела. Идеальный диапазон температуры составляет от + 32°С до + 37°С.

В целях безопасности убедитесь в том, чтобы в наполненную ванну не попадали никакие электрические приборы или другие элементы, проводящие ток.

Требования по уходу

Запрещается использование средств и / или жидкостей для ванн, содержащих твердые частицы, например: торфяные ванны, ванны с добавлением масел и т.п. Для гидромассажных ванн рекомендуется использовать пену HOESCH!

После принятия ванны следует промыть поверхность ванны водой и протереть влажной салфеткой из мягкой ткани. **Запрещается использование чистящих средств, содержащих абразивные добавки!** При основательной чистке нанести на поверхность несколько капель чистящего средства и протереть влажной салфеткой из мягкой ткани. Стойкие загрязнения удаляются с помощью теплой воды и жидкого, деликатного чистящего средства или мыльной воды.

Отложения водного камня удаляются с помощью уксуса для удаления камня и воды (**не применять для чистки арматуры!**). При использовании средств для чистки сливов - соблюдать инструкцию по применению!

Мелкие царапины или шероховатости у блестящих поверхностей можно удалить с помощью комплекта по уходу за акрилом фирмы HOESCH № артикула изделия: 699100.

Указание:

Арматуру и встроенные элементы чистить только салфеткой из мягкой ткани. Повреждения, возникшие вследствие ненадлежащего обращения с химикалиями, кислотами и чистящими средствами (абразивными) не могут быть признаны в качестве причины для рекламации.

15.01 Ручка -вороток защиты от перелива

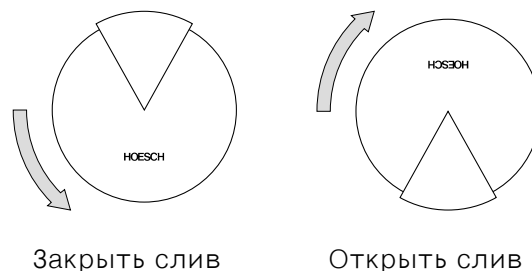

16 Очистка и уход

16.01 Сливной вентиль

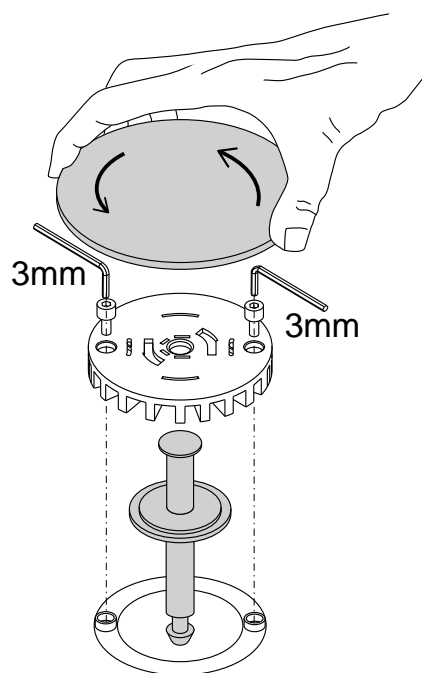

Очистка и уход

Для защиты насоса джакузи от загрязнения в сливную линию интегрирован сетчатый фильтр. При установке сливного вентиля следить за тем, чтобы нижний конический штифт вводился **точно по центру** в предназначенное отверстие.

По надписи на переливной вращающейся ручке видно, открыт ли или закрыт слив.



Регулярно очищать сетчатый фильтр, интегрированный в сливной вентиль. **Забитый сетчатый фильтр ухудшает всасывание насоса джакузи, а вместе с этим - и его производительность. Результатом являются нарушения в работе!**

16.02 Форсуночные вставки Вентури Deluxe

Демонтаж и очистка форсунок требуются, если во время выполнения программы промывки из форсунки «разбрызгивается» вода. Выходящие капли воды во время выполнения программы промывки (вызываемые особой легкостью хода внутренних частей) абсолютны нормальны и этого не избегать.

Для полного демонтажа форсуночной вставки ② установить форсуночный ключ ① фрикционной поверхностью на защитное кольцо. Оказывая давление и вращая ключ против часовой стрелки (левое вращение), можно вывинтить всю форсуночную вставку ②.

Узкой стороной форсуночного ключа ① вынуть вставку Вентури/инжектор ③ из корпуса форсунки. После демонтажа форсуночной вставки проверить, не являются ли попавшие инородные предметы или отложения накипи причиной недостаточного уплотнения. Покрытые накипью части можно очистить содержащим кислоту средством для удаления накипи (например, разбавленным винным уксусом).

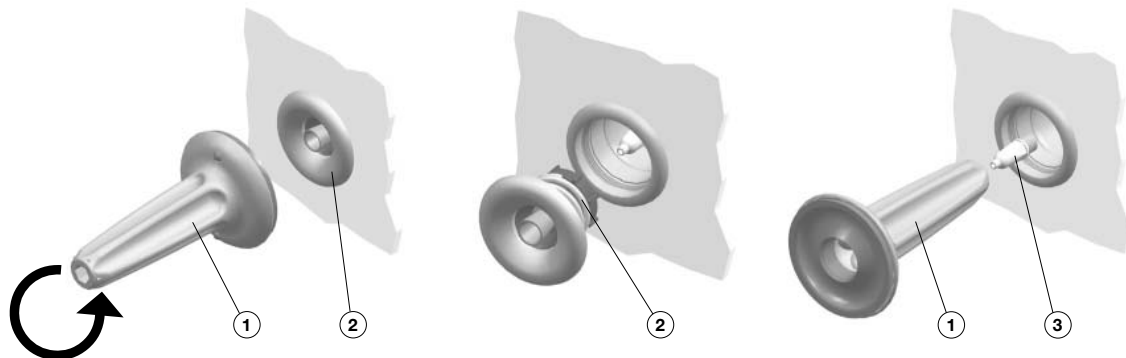

- ① Форсуночный ключ
- ② Защитное кольцо с форсуночной вставкой
- ③ Вставка Вентури/инжектор с уплотнительным кольцом

арт. е HOESCH 117520
арт. е HOESCH 11750201 ... (цвет)
арт. е HOESCH 11750801

При сборке следить за правильностью расположения деталей относительно друг друга.

При монтаже вставки Вентури/инжектора ③ следить за правильностью посадки уплотнения. Резьбу инжектора смазать силиконовой смазкой; вставку Вентури/

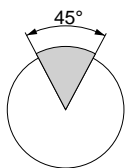

инжектор ввинтить вручную по упору, затем установить форсуночный ключ и вставку Вентури/инжектор затянуть на 45°! Форсуночную вставку ② осторожно вставить во внутреннюю резьбу корпуса форсунки. Ввинтить до упора и затянуть.

Запасные части для поврежденных частей могут быть заказаны только при указании приведенного выше номера артикула.

RU

17 Контрольный перечень

С помощью нижеуказанного контрольного перечня можно быстро и беспрепятственно устранить неисправности, возникшие в ванне. Работу по электропроводке разрешается проводить только квалифицированным специалистам, имеющим специальное разрешение. Перед приступлением к электрическим работам следует отключить гидромассажную ванну от электрической сети!

Неисправности	Причина	Помощь
Не работает воздуходувка Не работает насос	Отсутствие сетевого напряжения 230 В, 50 Гц	Включить предварительное предохранение и/или защитный выключатель тока (FI)
	Перегорел предохранитель	Поменять предохранитель, выполняется только специалистом
	Включена защита от работы «всухую»	Наполнить водой выше уровня форсунок
	Сработала защита двигателя от перегрева	Дать двигателю возможность остыть
	Блок управления	Выполнить перезапуск системы, т. е. следует отключить систему от сети питания примерно на 1 минуту.
	Мигание двух светодиодов LED "Safety Control"	Пожалуйста, обратитесь к электрику или сервисному центру
Ослабла массажная струя	Сливной вентиль	Очистка сливного клапана смотри пункт 16
	Массажные форсунки	Очистить массажные форсунки

Что делать, если ...

во время принятия ванны образуется пена?

- Незамедлительно отключить все функции гидромассажа! Слить воду и провести тщательную промывку. Следите за тем, чтобы использовались только подходящие (не при меняющиеся и содержащие масла) средства для ванн!

Вы не пользуетесь ванной или отсутствуете (например, в отпуске)?

- Не требуется никаких особых мер. Как и для всех электроприборов, рекомендуется отключение от сети электропитания главным выключателем.

Подготовка к телефонному разговору со службой технического обеспечения HOESCH.

Если Ваши действия по самостоятельному устранению неисправности не привели к успеху, прежде чем позвонить в сервисный отдел, подготовьте следующую информацию, чтобы Вам могли как можно быстрее подсказать решение проблемы:

- Наименование изделия/обозначение модели
- № артикула изделия
- Заводской / серийный номер изделия (указан в гарантийном талоне и на блоке управления или устройстве)

Пример:

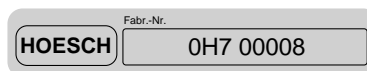

- Дата покупки
- Симптомы, при которых возникает проблема

目录

01	总说明	96
02	安装	96
02.01	„HOESCH Combi-Plus“ (附加设备)	96
02.02	用于隐藏式安装的Hoesch导管断续器 (配件)	96
02.03	供水安装	97
02.04	电气安装	97
02.04.1	保护区域	98
02.05	连接图	99
02.05.1	控制电缆的布置	99
02.05.2	连接图 Deluxe	100
02.05.3	电加热器2千瓦 (附加设备)	101
03	试运行和渗漏测试	101
04	浴缸裙边	101
05	图表	102
06	标准设备	103
07	操作手册	103
08	导言	103
08.01	水按摩系统如何运作?	103
08.02	气喷系统如何运作?	103
09	Deluxe 功能	104
09.01	控制面板	104
09.02	遥控	104
10	干运行保护	104
11	自动预冲洗和后冲洗	105
12	臭氧化 (只适用于气喷系统和水气双系统)	105
13	手动冲洗 (只适用于气喷系统和水气双系统)	105
14	卫生, 消毒	105
15	使用和维修	105
15.01	溢水调节旋钮	106
16	清洁 / 维护	106
16.01	排水阀	106
16.02	文氏管按摩喷嘴Deluxe	106
17	清单	107

01 总说明

所有Hoesch生产的按摩浴缸都安装于已调好高度的自撑式支架。系统组件(水泵,控制单元和鼓风机)的安装位置在附录的尺寸图显示。若您所选的型号有右边和左边版本的话,右边版本是交货的标准(总是从外面看,站在排水/溢水配件的前面)。

您应该注意:

- 检查货品是否完整无损。
- 运输和储存过程中所造成的损失我们将不予承担。
- 不要把浴缸放在旧有的管道系统上!避免任何撞击!
- 安装过程中遮盖好浴缸表面及任何突出的系统元件,保护他们免遭损坏和沾上过多的污垢。
- 系统的个别组件必须能触得到以方便日后的维修工作!

有以下疾病的人群,例如急性感染、血栓、肾功能衰竭、心脏疾病、糖尿病,必须与医生协商后才可使用按摩浴,以了解适当治疗的应用。

我们建议孕妇先咨询医生。

按摩浴令儿童感到疲惫,所以不应让他们独自洗浴。

本设备不适合有肢体、感官或精神残疾的人士(包括儿童)或者对设备没有经验或知识的人士使用,除非

是有负责安全的人在场并在他监督下或按设备的使用指南进行。

注意不要给孩子玩弄系统硬件。

移动缓慢的老人或残疾人士在使用浴缸时应加倍小心。

02 安装

安放好浴缸并在可调高度的塑料脚帮助下调好水平。

以平扣紧螺母保护浴缸脚。

隔音安装的话(为了避免物质声音传到墙壁),使用市场可购买到的墙面构件墙面型材(型号:6915,必须的部件)。

对于靠墙的型号,浴缸的边扣是必须的(必须的部件:浴缸铁锚,型号:690401,安装应根据所附的安装手册)。

安装时请注意浴缸边必须支撑裙边!

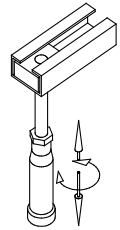

02.01 „HOESCH Combi-Plus“ (附加设备)

(带特殊排水/溢水配件的浴缸龙头)

安装时导管断续器是必不可少的。连接供水应根据所附的安装手册。

02.02 用于隐藏式安装的Hoesch导管断续器 (配件)

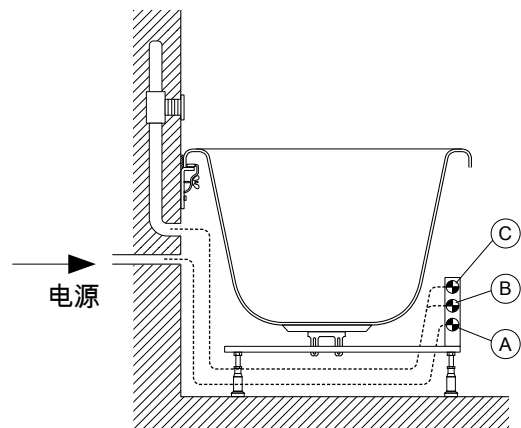
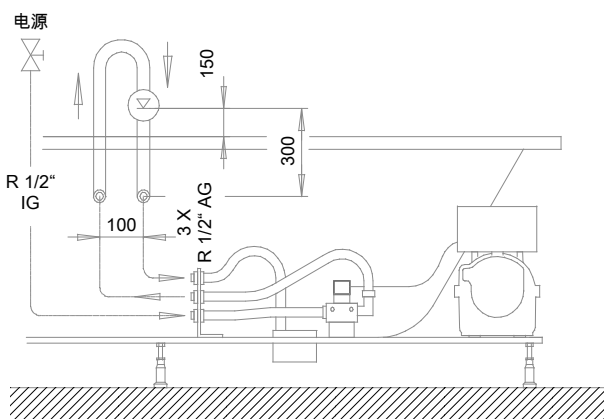

现场安装的连接(必须最少R 1/2"):

接头C(上): 连接至导管断续器,出口侧。

接头B(中): 连接至导管断续器,进口侧。

接头A(下): 通过可触及截止阀的冷水进水管,所需的流量压力3-5巴。



通过可触及截止阀(如壁阀)和污垢过滤器现场安装系统冲洗用的冷水连接。连接前按照年与DIN1988充分冲洗管道!

根据DIN1988第4章,通过电磁阀直接连接饮用水管道和浴缸的冲洗系统(非饮用水系统)是不允许。为了保证浴缸内的水不回流至饮用水管道,应安装导管断续器,A2型(DN15或DN20)!导管断续器应安装于距离浴缸边缘至少150mm以上!

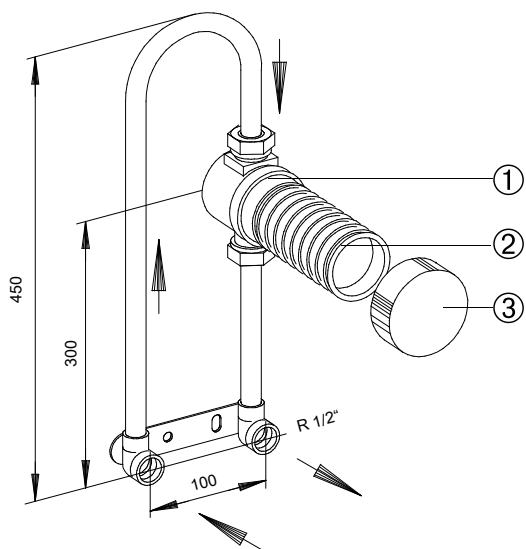

我们建议使用专门设计的“用于嵌入式安装的Hoesch导管断续器”(型号 6962)，DVGW认可的。

根据第11页的插图安装在最近墙壁的浴缸长边后。若可以的话，以标准VPE软管连接缸前配件。当安装导管断续器于浴缸范围外时，必须提供一个漏斗式排水于塑料嵌入件之下。必须遵守浴缸边上最低的安装高度为150mm。管道不应该被允许提升到导管断续器之上。

- 1 嵌入式MS外壳的可替换(从前方)塑料插入件
- 2 可缩短的塑料枷锁
- 3 罩盖

在冲洗系统的冷水给水器里有一个工厂预装的流量控制阀，用来控制流量。根据当地的供水网压力情况，一次调节，如有必要，在运作初期进行降低，令系统冲洗期间**最高水位**为按摩池里的气喷嘴上**约10mm**。此设置应由一个水暖工检查。

02.03 供水安装

供水和排水系统的安装应遵守有关规章。

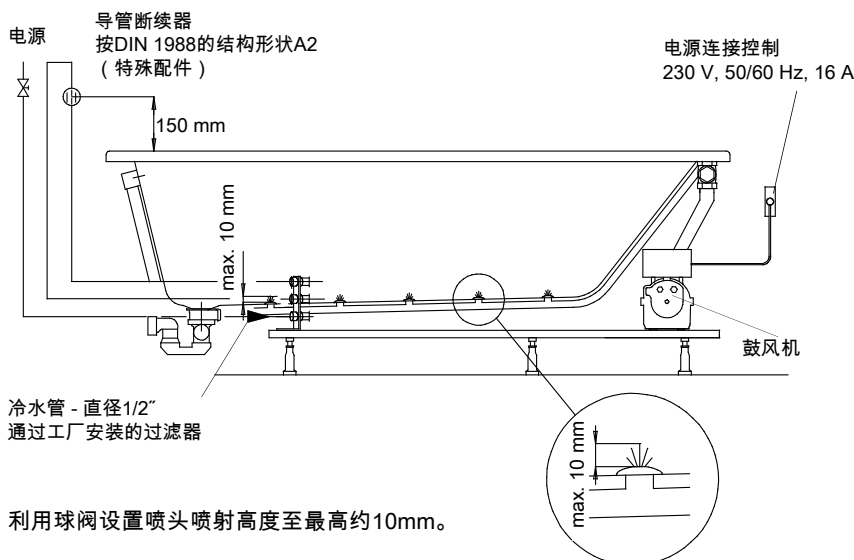

利用球阀设置喷头喷射高度至最高约10mm。

当连接到饮用水系统时，必须首先确保现场或上游的保护装置满足国家的安全规范。

02.04 电气安装

Hoesch的按摩浴缸是专为家庭使用而设计(包括酒店，职工宿舍，学生宿舍等)，并符合相关DIN/EN的规范。唯一例外是用于医疗用途。

注意：
电气安装必须由拥有正式牌照的专业电工根据DIN/EN，国家规范和当地能源法进行！

按摩系统是按230 V~AC, 50/60 Hz, 2kW交流电设计的。按摩系统的电力应该由一个独立电路供应，并根据额定标牌带有一个符合额定功率消耗的16A保险丝作适当的保护，不能接连其他设备。根据标准，按摩浴缸为第一类电气装置，必须通过一个双极断路器固定连接至电气系统。出于安全原因，浴缸供电电缆必须通过电气接头接电，该接头应以一个额定电流差额 $\leq 30\text{mA}$ 的过电断路器及剩余电流断路器(RCD装置)保护，装置可从电网断开所有电极并带有最少3 mm的接触距离。RCD装置最少每个月检查一次。向使用者说明这个关闭系统的另一个方法，当按摩浴缸在一段较长的时间不会使用的话，我们建议使用总开关FI关闭电力供应系统。浴缸供电电缆最少 $3 \times 1.5\text{mm}^2$ (2.5 m长)。若浴缸配备一个标准的水热器(3kW)，应使用一根 $3 \times 2.5\text{mm}^2$ (2.5 m长)的供电电缆。固定电气连接应设于第一区(该单元位于浴缸下面)，补偿连接需要额外提供。一个带标识的补偿终端(⊕)应安装在浴缸支架上，并以一条补偿电缆连接 4mm^2 。

施工队设置的电器终端应该是永久分饰式防水插座(IP 65, 离地最少30cm, 在浴缸底部范围)。安装浴缸时应注意带电的元件(除了安全低电压的单元，例如12 V以下)，不应让浴缸里的人接触到。

关于浴缸接电的事，质保卡上必须具有认可人士的签署及盖章，证明保修的有效性。

CN

02.04.1 保护区



没有接地的话 (PE, ) 不要使用设备!
打开前请先断开电流连接!

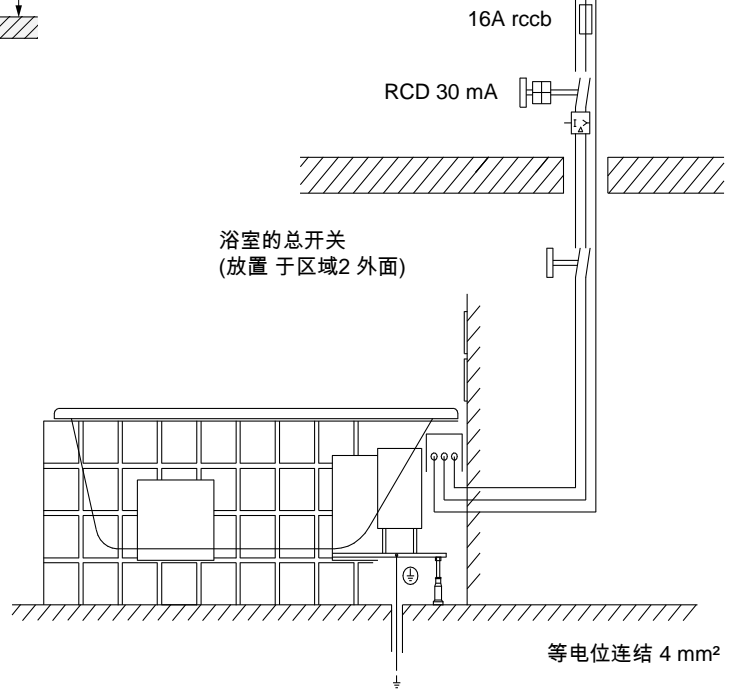
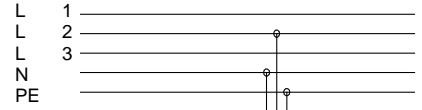
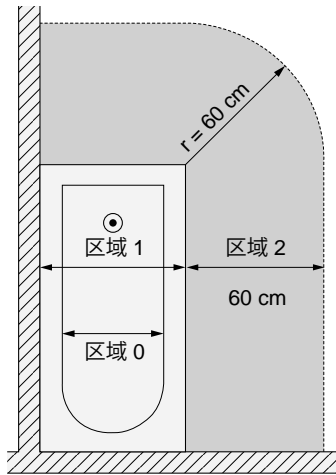
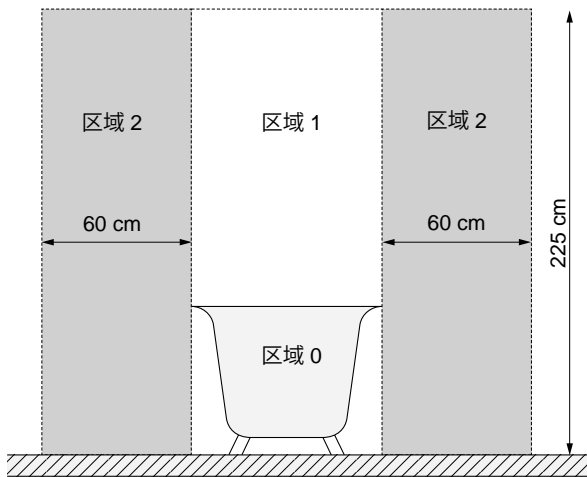

CN

02.05 连接图

02.05.1 控制电缆的布置

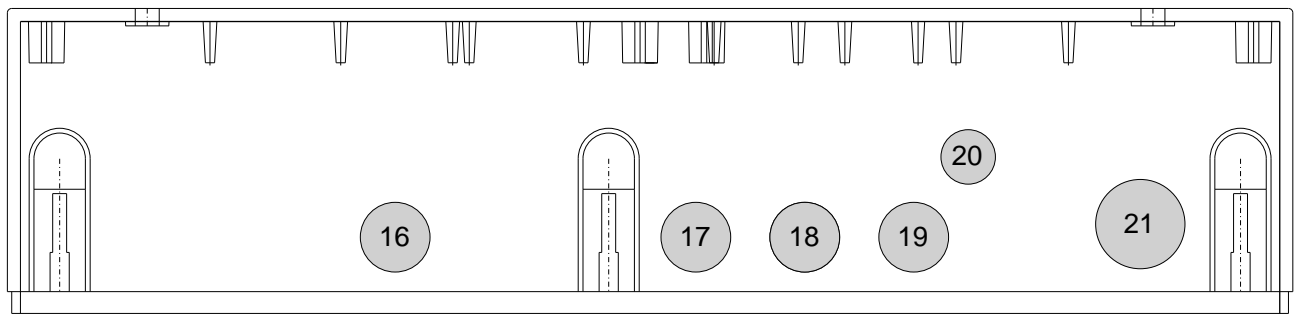
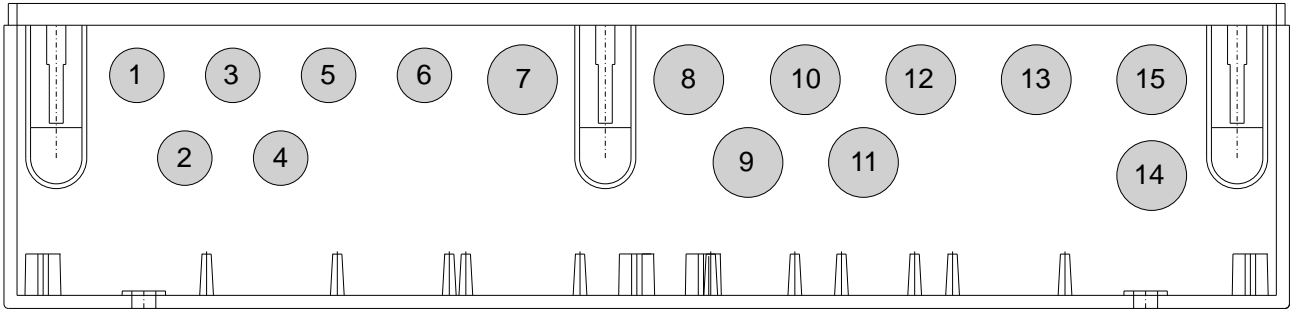

	定心钻	端子
1	X305	TWAS-OPT
2	X303	NIV3
3	X304	TWAS-NTC
4	X302	NIV2
5	X301	NIV1
6	X403	Pump
7	X200	Keyboard
8	X607	WH

	定心钻	端子
9	X602	NSP
10	X606	ZIR
11	X601	AIR
12	X605	SPÜ
13	X604	DES1
14	X600	LUZ
15	X603	DES2
16	X701	Blower

	定心钻	端子
17	X702	UWS1
17	X401	FLW
18	X703	UWS2
18	X802	FLW
19	X801	Pump
20	Equipotential bonding 4 ² mm.	
21	X800	Network

CN

02.05.2 连接图 Deluxe

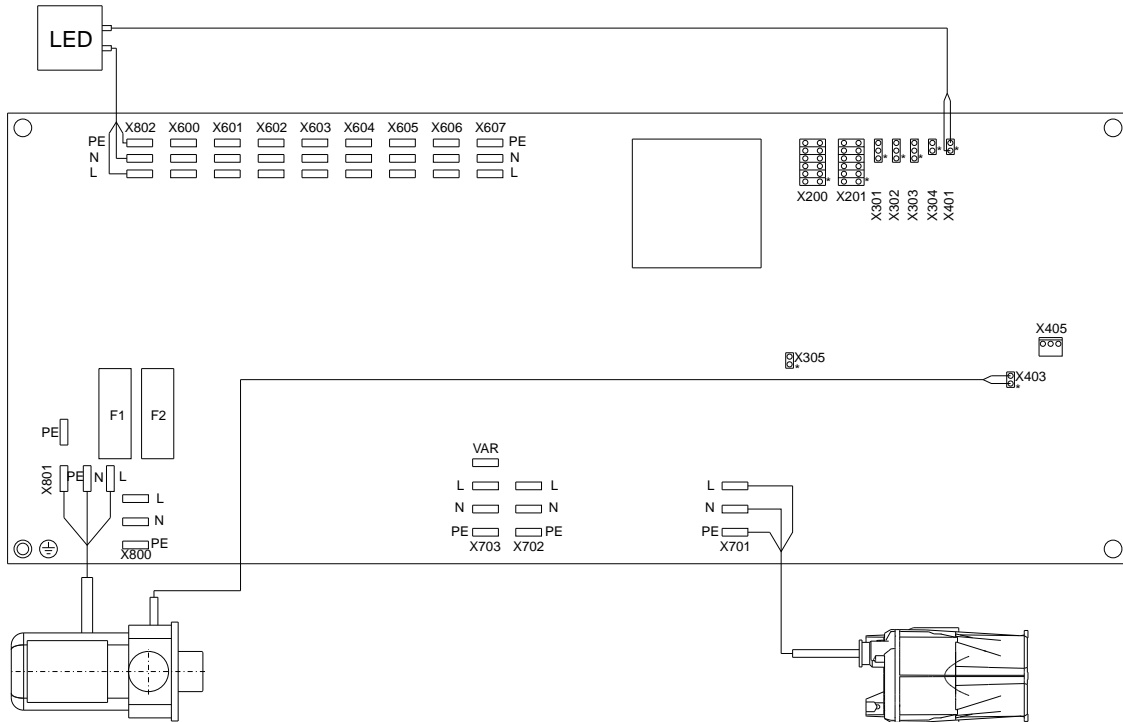

X600	L	LUZ	brown
	N	LUZ	blue
	PE	LUZ	green/yellow
X601	L	AIR	brown
	N	AIR	blue
	PE	AIR	green/yellow
X602	L	NSP	brown
	N	NSP	blue
	PE	NSP	green/yellow
X603	L	DES2	brown
	N	DES2	blue
	PE	DES2	green/yellow
X604	L	DES1	brown
	N	DES1	blue
	PE	DES1	green/yellow
X605	L	SPÜ	brown
	N	SPÜ	blue
	PE	SPÜ	green/yellow
X606	L	ZIR	brown
	N	ZIR	blue
	PE	ZIR	green/yellow
X607	L	WH	brown
	N	WH	blue
	PE	WH	green/yellow

X701	L	Blower1	brown
	N	Blower1	blue
	PE	Blower1	green/yellow
X702	L	UWS1	brown
	N	UWS1	blue
	PE		
X703	L	UWS2	brown
	N	UWS2	blue
	PE		
X200	1	GND	brown
	2	GND	white
	3	AIR-	yellow
	4	UWS	yellow
	5	AIR+	pink
	6	LUZ	grey
	7	WHIRL-	red
	8	SPÜ	blue
	9	WHIRL+	purple
	10	INTERVAL	black
	11	LED SPÜ	grey/pink
	12	LEDTRS	red/blue
X800	L	L-Main	brown
	N	N-Main	blue
	PE	PE-Main	green/yellow
X801	L	Pump	brown
	N	Pump	blue
	PE	Pump	green/yellow
X802	L	LEDFLW	brown
	N	LEDFLW	blue
	PE		

X301	1	GND	blue
	2	NIVEAU 1	black
	3	+5V	brown
X302	1	GND	blue
	2	NIVEAU 2	black
	3	+5V	brown
X303	1	GND	blue
	2	NIVEAU 3	black
	3	+5V	brown
X304	1	TWAS-NTC	white
	2	GND	brown
X305	1T	WAS-OPT	white
	2	GND	brown
X401	1	DATA + (LEDFLW)	
	2	DATA - (LEDFLW)	
X403	1	DATA - (Pump)	
	2	DATA + (Pump)	
X405	1	GND PC	
	2	DATA- PC	
	3	DATA+ PC	
F1	10ATX	600...	
F2	10ATX	701	

X600 - X607	Magnetic valves
X701	Blower
X702	UWS1
X703	UWS2
X200	Keyboard
X800	Main L-N-PE 230V/AC
X801	Pump
X802	LEDFLW

X301 - X303	Water level sensor
X304	Water temperatur sensor NTC
X305	Water temperatur sensor OPT
X401	DATA (LEDFLW)
X403	DATA (Pump)
X405	DATA (PC)

02.05.3 电加热器2千瓦 (附加设备)

当水喷启动时2KW电热水器自动接通。水温保持在37°C左右不变。

若带有电加热器2 kW，在工厂装配时系统配有一个电力部件及控制组件。在这种情况下电热应备有一个独立电力连接，同时须以10 A独立保护。

根据连接图确保电极，必须使用保护电缆来连接供电系统及操作系统，并连接好电位均衡。系统控制箱及加热部分的电源供应连接应该使用电源跳闸装置30mA 保护。

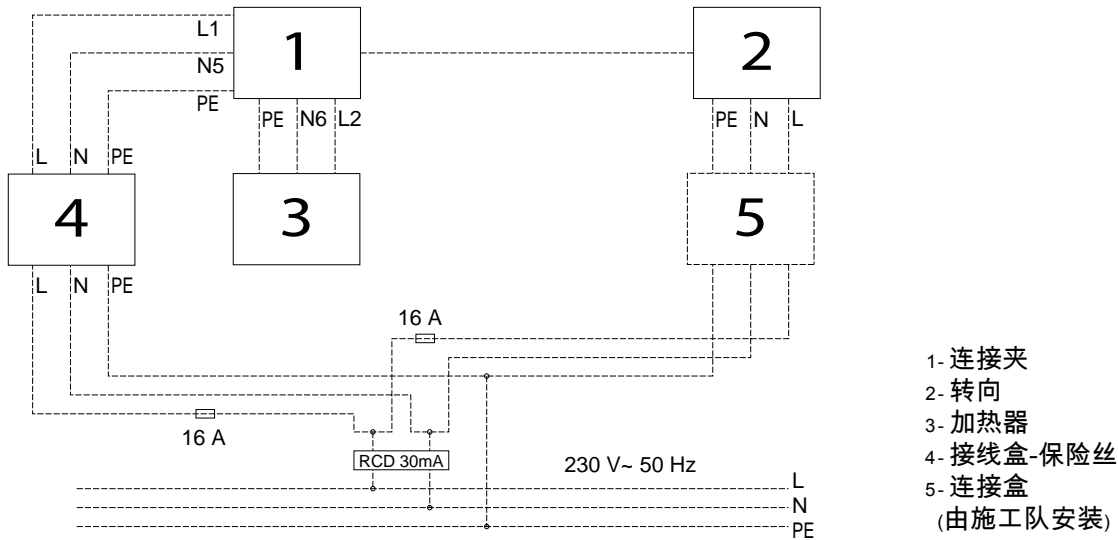

03 试运行和渗漏测试

按02段中所述安装后，请进行试运行。要做到这一点，清洁浴缸和装满水（温度40+/- 5°C）它来传输，然后在漩涡转了10分钟。这时最大应该进行检查。和最小。转数。在此之后，请在水电转约15分钟。一个小时后，检查管材，管件密封性。重新启动后，主审应进行部分15条的规定与消毒

进行前请先清洁浴缸并注入热水（温度40 +/- 5 °C）到溢水口位置，然后运行系统至少10分钟，期间检查最大与最小的转数值。关闭系统后再运行系统15分钟，一小时后检查所有管道和连接的密封性。之后按14段进行一个消毒功能的试运行。

在完成安装和泄漏测试24小时内注水和排空，之后必须清洗浴缸，并保护它以免在施工阶段受损。若不遵守上述条件，保修无效。

04 浴缸裙边

试运行完成后封装浴缸。浴缸边与裙板之间应留出3-4 mm 的缝隙以置入硅胶(应参照生产商的产品使用指示)。封装浴缸时须注意以下几点:

1. 所有原先安装在浴缸及在工厂已安装好的线路系统及系统组件必须置于裙板后面。
2. 明显的系统组件，如水泵的叶片，应遮盖住以防尘。
3. 裙边的安装方法应使系统组件不会接触水或被水洒到。除了试运行，没有安装裙边的浴缸操作是不允许的。

4. 对于所有型号根据附录的尺寸图安装一个容易进出和开关的检修口，最小 400 mm 至 450 mm 宽，350 mm 高。在电磁阀组合的附近，必须提供一个至少300mm 宽300mm高的检修口。检修口最好靠近去水口，并且只能用合适的工具才能打开。上述的尺寸必须严格遵守，因为若有维修需要的话，才可以容易的拆卸系统组件。最理想的解决方案是安装 Hoesch 公司生产的"检修栅"，尺寸为420 x 325 mm (型号:6683. ---)。
5. 由于旋转喷嘴及鼓风机需要预留一个气口（鼓风机最大转数约为 $V_0=60, 0 \text{ m}^3/\text{h}$ ），如果密封的话就没有空气 提供给旋转喷嘴和鼓风机。一个 100 x 100 mm 的口便足够。用"检修栅"可提供足够的空气进入。

05 图表

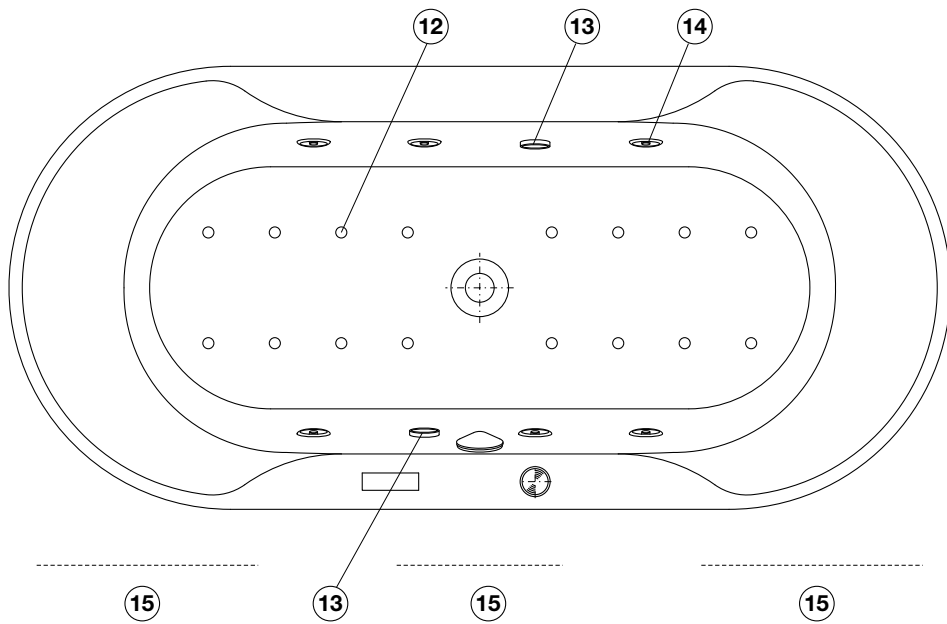
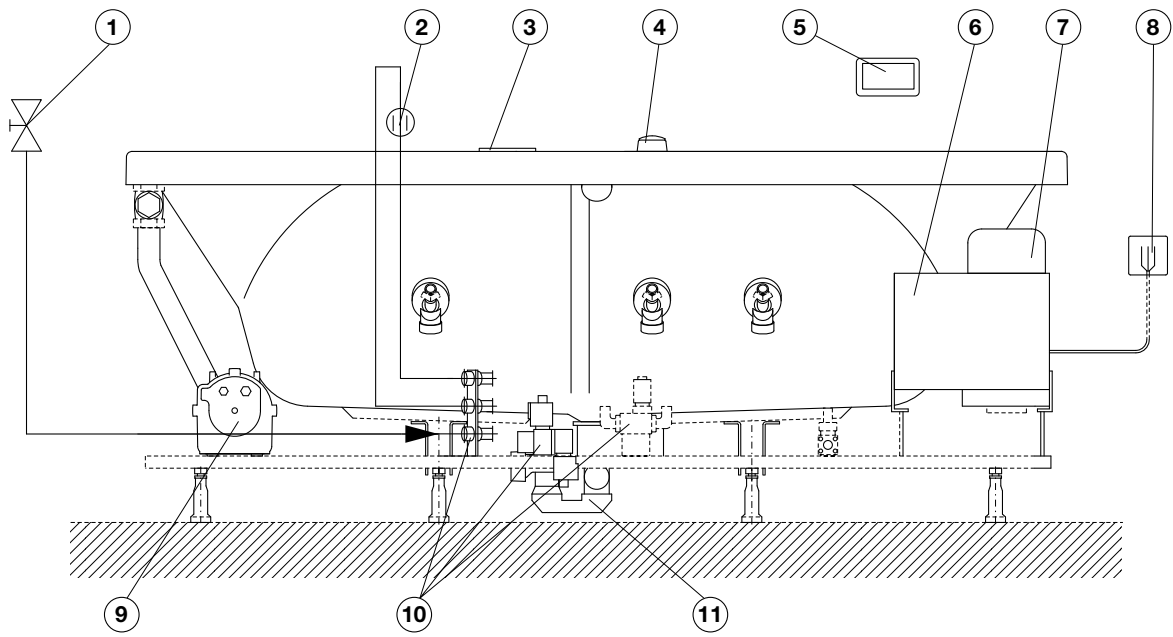

- 1 1/2"截止阀另外购买
- 2 导管断续器A2形状DIN1988 (额外配件)
- 3 控制面板
- 4 消毒剂贮罐
- 5 遥控器
- 6 控制器
- 7 水泵
- 8 自备用于连接电力系统的230V~50/60 Hz , 10 A接头
- 9 鼓风机
- 10 电磁阀组合
- 11 排水系统终端 \varnothing 40/50
- 12 底部喷嘴
- 13 LED彩灯
- 14 水按摩喷头
- 15 检修口

CN

06 标准设备



控制面板



遥控器



LED彩灯
(气喷系统, 水喷系统和水气双系统)



水按摩喷头
(水喷按摩系统和
水喷+气喷系统)



气按摩喷头
(气喷系统和水气
双系统)

07 操作手册

最后：您马上就能首次享受HOESCH按摩浴缸！我们祝愿您新的浴缸为您带来前所未有的愉悦。您拥有最高品质的产品是因为我们以卫浴专用的亚克力材料生产富有创新设计的豪华浴缸，并不断地监控产品质量，以及对产品进行研发。若您不希望沐浴时受到干扰，我们建议您阅读此手册。

08 导言

08.01 水按摩系统如何运作？

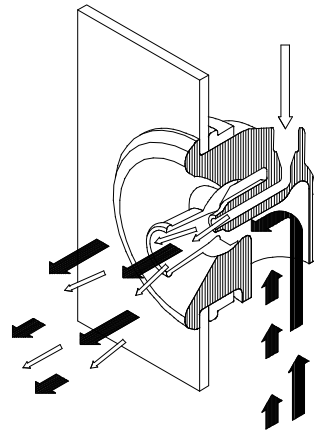

按摩系统是一个封闭式的水循环系统，排水阀同时也是吸水器。水被吸入后，经过水泵把水流加速至约1 bar的水压，然后由喷头射进浴缸，过程中产生的负压力令空气可自动加入水流（此功能可通过遥控器开关）。当浴缸排水时在水泵与喷头之间管道的设计能彻底排空水。

08.02 气喷系统如何运作？

鼓风机吸入的空气被浴缸底部的气管输送并通过喷嘴进入盛满水的浴缸内。

CN

09 Deluxe 功能

09.01 控制面板



当达到最低水位时，按摩浴缸便在备用状态。

按摩浴缸的准备启动 / 待机 以消毒剂贮罐上的绿色 LED 灯显示。（对于选配的键盘：以键盘底部的 LED 灯显示）



短按 = 按摩 开/关 (最大功率)
长按 = 增加按摩功率



长按 = 减低按摩功率



短按 = 间隔 开/关



短按 = 加气 开/关



短按 = 气泡 开/关
长按 = 增强 气泡



长按 = 减弱 气泡



短按 = 中段冲洗 开/关
当浴缸空置及自动冲洗关闭时（红灯没亮），中段冲洗便可进行。
无需关闭中段冲洗，因为这是一个预设的程序并会自动关闭。



短按 = 照明 开/关

绿色 LED

● 9 按摩浴缸准备启动/待命，即已达最低水位

红色 LED

● 10 在冲洗的过程中灯会亮

09.02 遥控



调试前请仔细阅读另备的带触摸屏的遥控器说明书。

10 干运行保护

Hoesch 豪华型按摩浴缸装有“干运行”保护。水泵，灯或消毒功能只有在绿色 LED 灯亮起后 才能启动。干运行保护是为了使系统在浴缸空置或水位太低时不会启动。

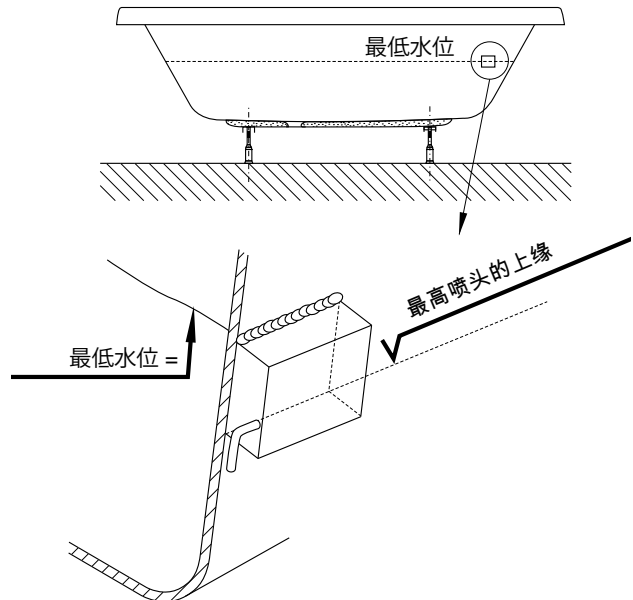

11 自动预冲洗和后冲洗

预编程的冲洗程序保证所有按摩浴缸组件在沐浴之前和之后获得冲洗。当浴缸开始注水时预冲洗（气喷系统，水喷系统和水气双系统）便自动运行，这需要约5分钟，并根据不同的浴缸型号使用约10-13公升的水。当浴缸在排水时后冲洗（气喷系统，水喷系统和水气双系统）自动启动，这需要约10分钟，并根据不同的浴缸型号使用约18-22公升的水。清洗过程是以键盘顶端的LED灯识别。



控制面板

这程序是不可以中断的！根据2个不同的按摩系统这意味着：

气喷系统：

预冲洗：导入清水通过气管送到去水口

后冲洗：使用清水，消毒剂 and 随后的鼓风机吹干。

水喷系统，水气双系统：

预冲洗：按摩喷头、管道和按摩泵内的水和清水和消毒液一起循环。

冲洗程序的结束是以键盘顶端的LED灯熄灭表示。

12 臭氧化 (只适用于气喷系统和水气双系统)

鼓风机启动时臭氧化会自动运行。

13 手动冲洗 (只适用于气喷系统和水气双系统)

额外的冲洗程序可以按“手动冲洗”按键启动。若系统未运行及浴缸是空的才可以运行中段冲洗。预设的程序会自动运行并在冲洗和风干前提供额外彻底的系统清洁。

再按一次按键此冲洗程序即会终止。

14 卫生，消毒

通过以下的特点保证了浴缸和所有系统组件的彻底卫生：

- 得益于定向的坡度令系统组件和气管能自排空。
- 可加消毒剂的自动预冲洗和后冲洗。

只可使用特制的Hoesch消毒剂（500cc的剂量瓶装型号6923）。它在微生物学与真菌、藻类和细菌对抗。它不含表面活性剂并在特定的浓度下对生态无害。它对配送系统的材料不会造成损害。这种消毒剂不会对亚克力浴缸表面有任何影响。

 对不适合此用途的其它物质造成的损失和风险，我们不承担任何责任！

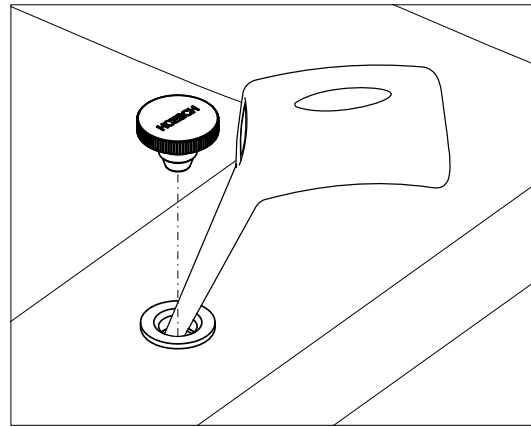

添加消毒剂：

移除密封盖并小心地倒入消毒剂。

一次剂量（约50毫升）可足够两次冲洗程序。

我们建议加入消毒剂：

- 第一次沐浴前
- 若经常使用的话最少在每十次沐浴前
- 在没有使用较长时间后
- 过多的污垢时。

15 使用和维修

使用

一般来说，按摩浴令您身心放松，带给您无限的乐趣。但对一小部分人来说可能会危害健康。

若有疑问请咨询医生。

我们不建议下列人群/使用者进行按摩浴：

- 未满1周岁的婴儿
- 血液循环不稳定的人
- 喝了大量酒精的人
- 发烧或感冒的人
- 患有心脏病/血管疾病的人
- 桑拿后不能马上使用；等身体冷却后可以使用气喷按摩
- 刚吃饱后
- 儿童不能单独使用；须由成年人监管。
- 老人或残障人士使用按摩浴缸须特别注意。
- 专业公司或第一次使用者宣称会把操作指南交付后期买主或使用者。

按摩浴缸内的水温不应超过平均体温，理想的范围由 + 32°C 至 + 37°C。

为了阁下的安全起见，请先确保没有任何电器或带电的物体掉进盛水的浴缸内。

维修

带固体的沐浴添加剂，如浴盐，精油等，不可以使用。我们建议按摩浴缸使用HOESCH泡泡浴剂。

沐浴后用清水冲洗浴缸表面并用湿布擦干。**不可以使用磨砂类清洁剂！** 在使用一段时间后，需要彻底的清洁浴缸：洒几滴清洁剂于浴缸表面然后用软布擦净，顽固的污垢可使用温水及中性液体清洁剂或肥皂液。

硬水垢应用专用醋酸和水（**不可用于五金件！**）。若用排水管清洁剂请仔细阅读使用指南！

在闪亮表面的一些令表面失去光滑的小刮痕或裂纹可使用HOESCH公司的修补套装，产品型号：699100。

提示：

五金配件和嵌入式配件应使用软布清洁，因不适当使用化学剂，酸及磨砂类清洁剂而导致损坏，我们概不负责。

15.01 溢水调节旋钮

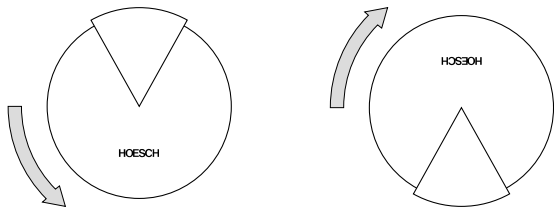

关闭排

打开排水

16 清洁 / 维护

16.02 文氏管按摩喷嘴Deluxe

当清洗程序运行时，有水从喷嘴喷出的话，喷嘴便需拆除并清洗。清洗程序运行中，有水从喷嘴滴出是正常的，由于内部组件的运作设计，这是无可避免的。

要完全移除喷嘴单元②，把喷嘴匙①的粗面放在盖圈

16.01 排水阀

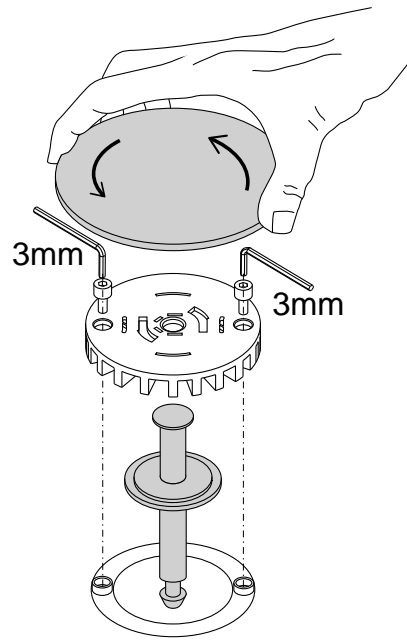

清洁 / 维护

为了避免杂质影响按摩泵，去水集成了过滤器。当插入去水阀时，确保底部的针准确地插入孔的正中央。溢水调控器的位置显示去水是否打开或关闭。



与去水阀集成的筛必须定期清理。堵塞的过滤器会损害按摩泵的吸水力并因此影响其性能。结果是运作故障！

上，施加压力并将匙以反时针方向（向左）转动可把整个喷嘴单元②移除。

使用喷嘴匙①窄的一面可以把文氏管单元/喷射器③从喷嘴外罩移除。移除喷嘴单元后检查有否外来物质或水垢造成渗漏，有水垢的部件可使用溶解石灰的酸（如稀释的醋）清理。

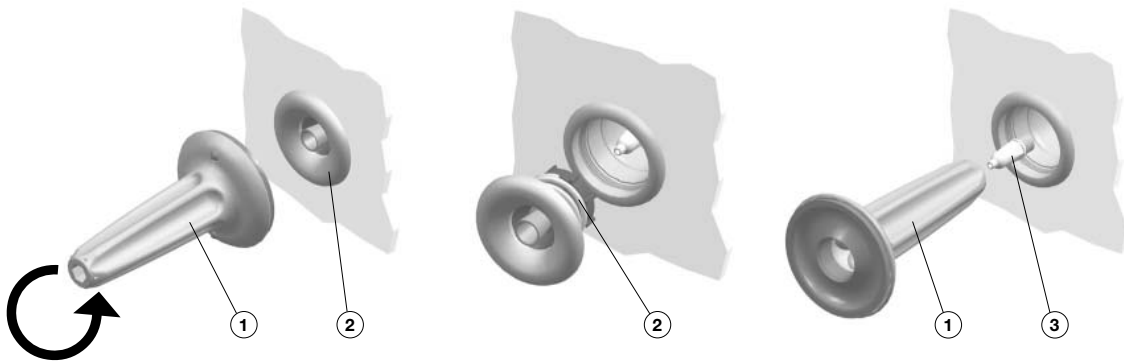

① 喷嘴匙

HOESCH型号117520

② 盖圈连喷嘴单元

HOESCH型号11750201 ... (颜色)

③ 带密封圈的文氏管单元/喷射器

HOESCH型号11750801

当组装部件时，确保它们正确地装配在一起。

安装文氏管单元/喷射器 ③ 时，确保密封圈在正确的位置。使用硅脂润滑

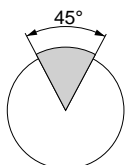

喷射器的螺纹；用人手把文氏管单元/喷射器尽可能扭紧，然后使用喷嘴匙进一步地把文氏管单元/喷射器转动45°！小心安放喷嘴单元 ② 在喷嘴外罩的内螺纹，尽可能扭紧并固定。

更换损坏的部件只需在订购时引述相关的型号。

17 清单

在这清单基础上，您可以便捷及无忧地处理您按摩浴缸出现的问题。电气安装方面的工作应由授权的专业人员操作。在电气工作开始前保持电源在关闭状态。

故障	原因	解决方案
鼓风机不启动 水泵不启动	缺电 230 V , 50 Hz	打开初始保护及/或电流跳闸装置 (FI)
	保险丝烧毁 接通了干运行保护 马达过热保护启动 控制单元的电子部件	由专业人员更换保险丝 请把浴缸的注水高于喷头水平。 让马达冷却 重新启动马达，即停止电流约1分钟
按摩系统水流减弱	2盏“安全控制”LED闪烁	请通知电工或维修人员
	排水阀 按摩喷头	清洁排水阀 请看16段 清洁按摩喷头

当遇到以下情况您应该.....

进行按摩浴时出现泡沫？

- 立即关闭水按摩系统和气喷系统！排空浴缸的水并彻底冲洗。只可以使用适当的沐浴添加剂（不起泡及不含油）！

当您不使用按摩浴缸或者外出（比如，外出度假）？

- 事实上您无需做任何特殊的工作。与其他电器一样，我们建议您关闭总开关。

准备致电HOESCH客户服务中心

如果您无法自己解决问题，致电前需要准备以下的资料，让客户服务中心能够尽快找到解决办法：

- 产品名称
- 型号
- 出厂编号/产品序列号（在保修卡或产品的控制盒上可以找到）

例如：

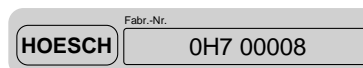

- 购买日期
- 出现的症状

CN

HOESCH

HOESCH Design GmbH
Postfach 100424
D-52304 Düren
Tel.: +49 (0) 24 22 54-0
Fax: +49 (0) 24 22 54-540
E-Mail: info@hoesch.de
www.hoesch-design.com

HOESCH Sanitär AG
Industriestraße 4
CH-4658 Däniken
Tel.: +41 (62) 288 77 00
Fax: +41 (62) 288 77 01
E-Mail: info@hoesch-ag.ch
www.hoesch-design.com

DE/GB/FR/IT/NL/PL/RU/CN SP 11/14 Art.-Nr. 117435
Alle Maßangaben in mm! Technische Änderungen vorbehalten!
All dimensions in mm! Subject to technical alterations!
Toutes Dimensions en mm! Sous réserve de modifications technique!
Tutte Dimensioni in mm! Salvo modifiche tecnici!
Alle afmetingen in mm! Technische wijzigingen voorbehouden!
Wszystkie wymiary w mm! Zastrzegamy sobie prawo do zmian technicznych!
Все размеры даны в мм! Право на технические изменения сохраняется!
所有的长度单位都为mm! 保留技术修改的权利!