

BIS Schienenverbinder (ev)

(G 35 25)

für BIS RapidRail® Schienenkonstruktionen



Vorteile und Eigenschaften

- zur Fertigung von Schienenkonstruktionen
- geeignet für Montageschiene WM0, 1, 15, 2, 30, 35
- Material: Stahl
- elektrolytisch verzinkt

Art.Nr.	a (°)	T _(max.) (Nm)	Für Schiene	VPE 1	Gew / 1 Einh (g)
6585045	45°	15,0	WM1, 2	50	101.00
6585090	90°	15,0	WM0 - 35	50	124.00
6585135	135°	15,0	WM0 - 35	50	96.50

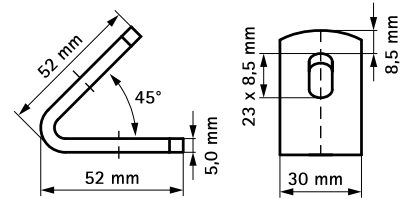
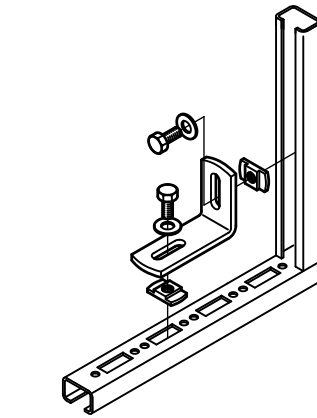

658 5 045

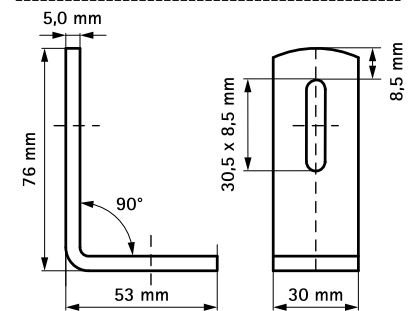

658 5 090

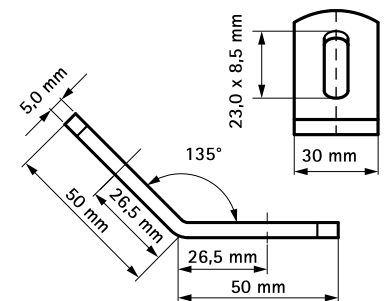

658 5 135

Kombination mit
BIS RapidRail® Montageschienen (sv)

Alternative Produkte
BIS RapidRail® Verbinder 90° (ev)