



Gasgerätekugelhahn

- für Heizgerät, Warmwassererwärmer
- Ausgang: Verschraubung mit Rp-Gewinde, Eingang: Rp-Gewinde

Ausstattung

Sicherheitssperre einrastend, Mehrkant

mit **DIN-DVGW-G-Prüfzeichen**

Modell **G2107.1T**

Artikel **526 146**

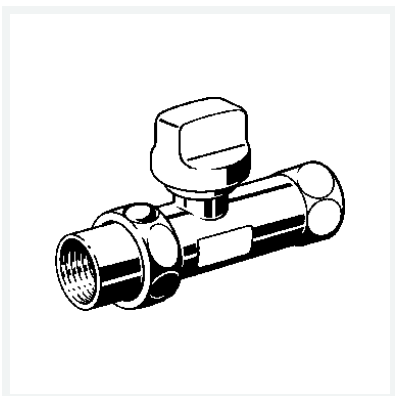

Eigenschaften

Umgebungstemp.	Umgebungstemperatur	max. 70 °C
Höher thermisch belastbar	HTB	650 °C/30 min C1
Betriebsdruck	BD	max. 0,5 MPa (MOP 5)
Innengewinde zylindrisch	Rp	1
Thermisch auslösende Absperreinrichtung	TAE	✓
Gewicht	895 g	
Volumen	828,8 cm ³	
Werkstoff	Messing	